

ОДНОБОРОТНЫЕ (МЭО(Ф), ПЭО)  
МНОГООБОРОТНЫЕ (ПЭМ)  
И ПРЯМОХОДНЫЕ (ПЭП, МЭПК)  
ЭЛЕКТРОПРИВОДЫ



ЭЛЕКТРОПРИВОДЫ  
ДЛЯ АВТОМАТИЗАЦИИ  
ТРУБОПРОВОДНОЙ АРМАТУРЫ



<b>ОБЩАЯ ИНФОРМАЦИЯ</b>	2
Типы электроприводов	2
Исполнения	2
Основные характеристики	3
Комплектация ЭП	4
Функции	6
Структура условного обозначения МЭО(Ф), МЭП(К)	7
Структура условного обозначения ПЭМ, ПЭП, ПЭО	8
<b>БЛОКИ СИГНАЛИЗАЦИИ ПОЛОЖЕНИЯ И УПРАВЛЕНИЯ</b>	9
▶▶ Интеллектуальный блок КИМ3	10
▶▶ Интеллектуальный блок КИМ2	13
▶▶ Интеллектуальный блок КИМ1	16
▶▶ Цифровой блок управления БД-2 (БСПЦ)	19
<b>ОДНОБОРОТНЫЕ ЭЛЕКТРОПРИВОДЫ</b>	21
▶ МЭОФ...17	21
▶ МЭО(Ф)...00(К), 01К, 02К	23
▶ МЭО(Ф)...06К, 07(К), 08К	26
▶▶ МЭОФ...15	30
▶▶ МЭОФ...10(К)	36
▶▶ МЭОФ...08(К), 09(К)	39
▶▶ ПЭО-11Ч(-12Ч)	43
<b>МНОГООБОРОТНЫЕ ЭЛЕКТРОПРИВОДЫ</b>	45
▶▶ ПЭМ-11(М), -12, -15	45
<b>ПРЯМОХОДНЫЕ ЭЛЕКТРОПРИВОДЫ</b>	50
▶▶ ПЭП-12, -15	50
<b>ОСНОВНЫЕ ПАРАМЕТРЫ ЭЛЕКТРОДВИГАТЕЛЕЙ</b>	53
Синхронные однофазные электродвигатели	53
Синхронные трехфазные электродвигатели	53
Асинхронные трехфазные электродвигатели	54
<b>ЭЛЕКТРИЧЕСКИЕ ПАРАМЕТРЫ ЭЛЕКТРОПРИВОДОВ</b>	54
▶ МЭО(Ф)-08(-09) с трехфазными асинхронными электродвигателями переменного тока	54
▶▶ МЭО(Ф)-10 с трехфазными синхронными электродвигателями переменного тока	55
▶ МЭО(Ф)-10 с однофазными синхронными электродвигателями переменного тока с фазосдвигающими устройствами	55
▶ МЭОФ-10 с трехфазными синхронными электродвигателями переменного тока	56
▶ МЭОФ-15 с трехфазными синхронными электродвигателями переменного тока	56
▶▶ ПЭМ-11(-12)	59
<b>ПРИСОЕДИНИТЕЛЬНЫЕ РАЗМЕРЫ</b>	62
МЭО(Ф)-10	62
МЭО(Ф)-08(-09)	64

**Маркеры продукции в каталоге:**

- ▶ Общепромышленное исполнение
- ▶ Взрывозащищенное исполнение



# ЭЛЕКТРОПРИВОДЫ

## ОБЩАЯ ИНФОРМАЦИЯ

### Типы электроприводов

#### Однооборотный (неполноповоротный) электропривод

**Функция:** перемещение запорно-регулирующих элементов неполноповоротной арматуры на один оборот или менее: от 0 до 360°.

**Исполнения:** фланцевые и с рычагом

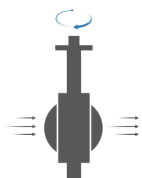

DN<sub>max</sub> до 1200 мм  
PN<sub>max</sub> = до 25 МПа



DN<sub>max</sub> до 1200 мм  
PN<sub>max</sub> = до 25 МПа

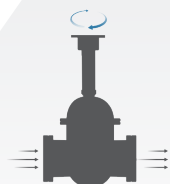

DN<sub>max</sub> до 1000 мм  
PN<sub>max</sub> = до 25 МПа



DN<sub>max</sub> до 300 мм  
PN<sub>max</sub> = до 70 МПа

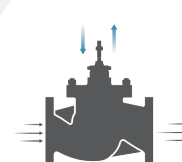

DN<sub>max</sub> до 1000 мм  
PN<sub>max</sub> = до 25 МПа

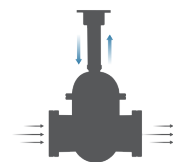

DN<sub>max</sub> до 300 мм  
PN<sub>max</sub> = до 25 МПа

### Исполнения



#### Общепромышленное

ЭП соответствуют требованиям ТР ТС 004/2011 «О безопасности низковольтного оборудования»; ТР ТС 020/2011 «Электромагнитная совместимость технических средств»



#### Взрывозащищенное

ЭП для эксплуатации в условиях взрывоопасных зон классов 1 и 2 помещений и наружных установок, в которых возможно образование взрывоопасных газовых смесей категорий IIA, IIB, IIC температурных групп T1, T2, T3, T4. ЭП имеют уровень взрывозащиты «Gb» (высокий), вид взрывозащиты – «взрывонепроницаемая оболочка «d»». ЭП соответствуют требованиям ТР ТС 012/2011 «О безопасности оборудования для работы во взрывоопасных средах». Электроприводы модификаций 08-17 соответствуют требованиям СТО Газпром 2-4.1-212-2008



#### Всесезонное

В том числе морское (ОМ1, В5), тропическое (Т2) и умеренно-холодное (УХЛ1, У1). Соответствуют требованиям ГОСТ 15150-69



#### Огнестойкое

Работоспособность при огневом воздействии (750 – 1000 °С) в течение 30 мин. (ЭП с термочехлом)



#### Высокотемпературное

Работоспособность при температуре от минус 40 до плюс 85 °С (ЭП с интеллектуальным блоком КИМ2)



## Основные характеристики



### Электрическое питание

- **Однофазное:** 50 Гц: 220, 230, 240 В; 60 Гц: 220 В
- **Трёхфазное:** 50 Гц: 380, 400, 415 В; 60 Гц: 380 В
- **Постоянным током:** 24 В



### Режимы работы

- **S2** длительность включения до 20 минут (для МЭО(Ф) до 5 мин.)
- **S3** 25% 6 циклов в час
- **S4** 25% до 630 включений в час (для МЭО(Ф) – до 1500 вкл./час)



### Климатическое исполнение

- **УХЛ1** (от -60 до +60 °С; опция: от -63 до +65 °С)
- **У1** (от -40 до +60 °С; опция: от -40 до +85 °С)
- **T2** (от -10 до +50 °С)
- **OM1** (от -40 до +55 °С)
- **B5** (от -40 до +50 °С)



### Защита от влаги и пыли

- **IP67** – базовая степень защиты для ЭП общепромышленного и взрывозащищенного исполнений модификаций 08-17 (опции: **IP65**, **IP68**: работа на глубине до 30 м, до 48 ч)
- **IP54** – базовая степень защиты для ЭП общепромышленного и взрывозащищенного исполнений остальных модификаций (опция: **IP65**)



### Защита от коррозии

Для повышения коррозионной стойкости применяются цинкование, хромирование узлов и деталей ЭП. Все корпусные детали грунтуется и покрываются стойкой эмалью.



### ЭМС

3 группа исполнения с критерием качества функционирования А по ГОСТ 32137-2013



### Сейсмостойкость

9 баллов по шкале MSK-64 на высоте до 70 м



### Уровень шума

Не превышает 80 дБА



### Испытания

Все электроприводы проходят тщательный контроль качества и полный цикл испытаний на современной испытательной и метрологической базе. Степень обеспеченности и технический уровень оборудования, а также компетентность персонала испытательной лаборатории и центра метрологии подтверждены Аттестатами аккредитации Федерального агентства по техническому регулированию и метрологии.



### Монтаж

Электроприводы устанавливаются непосредственно на арматуру и соединяются с ней с помощью монтажных частей. ЭП изготавливаются с присоединительными размерами, выполненными согласно ГОСТ Р 55510–2013, или по заказу потребителя. Работоспособное положение ЭП в пространстве — любое. Для ЭП во взрывозащищенном исполнении без блоков управления КИМ установка внешних управляющих устройств и пускателей производится вне взрывоопасных зон помещений и наружных установок.

### Комплектация ЭП

#### 1. Электропривод

Электроприводы поставляются в базовом комплекте либо в переменном: с цифровыми блоками сигнализации БД-2 (БСПЦ) либо с интеллектуальными блоками управления КИМ3/КИМ2/КИМ1.

Базовый состав:

- 1 Ручной привод
- 2 Блок управления КИМ или цифровой блок сигнализации
- 3 Редуктор
- 4 Двигатель
- 5 Механические ограничители хода выходного вала (для МЭОФ)
- 7 Кабельный ввод (до 7 шт. в зависимости от модификации электропривода)
- 8 Механический указатель положения
- 9 Кривошип (для МЭПК)

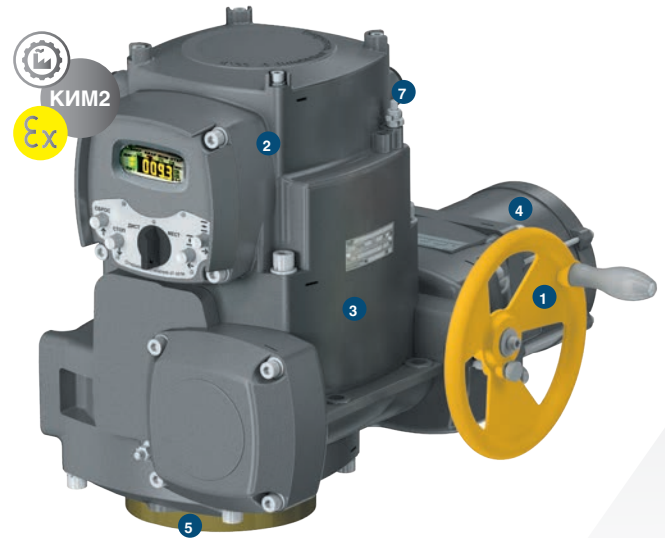
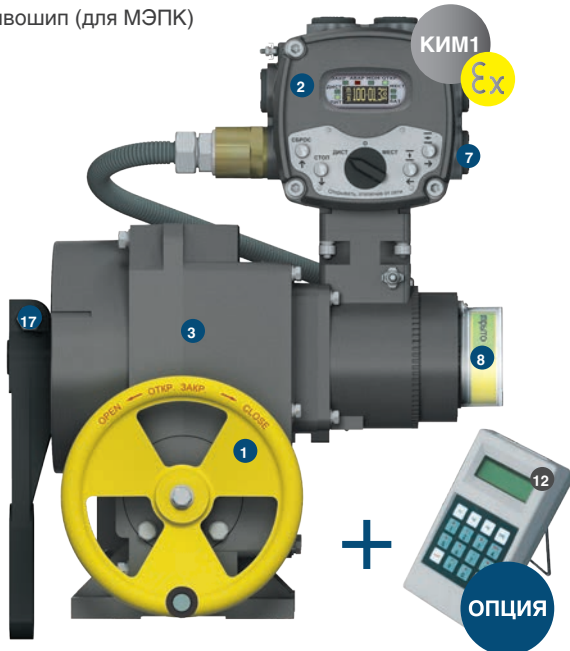

**Основные функции блоков управления:** формирование и передача устройству верхнего уровня выходных сигналов состояния ЭП «ГОТОВНОСТЬ» при отсутствии неисправности и наличии основного питания при дистанционном управлении; «НЕИСПРАВНОСТЬ» при неисправности или отсутствии питания; о конечных и промежуточных положениях, текущем моменте и другой информации в дискретном (сигналы реле), аналоговом или цифровом видах. Различают интеллектуальные блоки управления и цифровые блоки сигнализации положения.

#### 2. Интеллектуальный блок управления

Интеллектуальный блок управления КИМ – микропроцессорное настраиваемое устройство – обеспечивает управление электроприводом (арматурой), установку режимов управления, настройку, индикацию состояния механизма и арматуры.

Блок имеет встроенный терморегулируемый нагревательный элемент для подогрева внутреннего пространства, что предотвращает образование конденсации влаги и обеспечивает автоматическое поддержание оптимальной температуры внутреннего пространства при температуре до -63 °С для обеспечения нормального функционирования.

Состав интеллектуального блока представлен в соответствующем разделе.

#### 3. Цифровой блок сигнализации

Блок БД включает в себя основные наборы функций и работает только в комплекте с пускателем ПБР-ИМ-БД (заказывается отдельно).

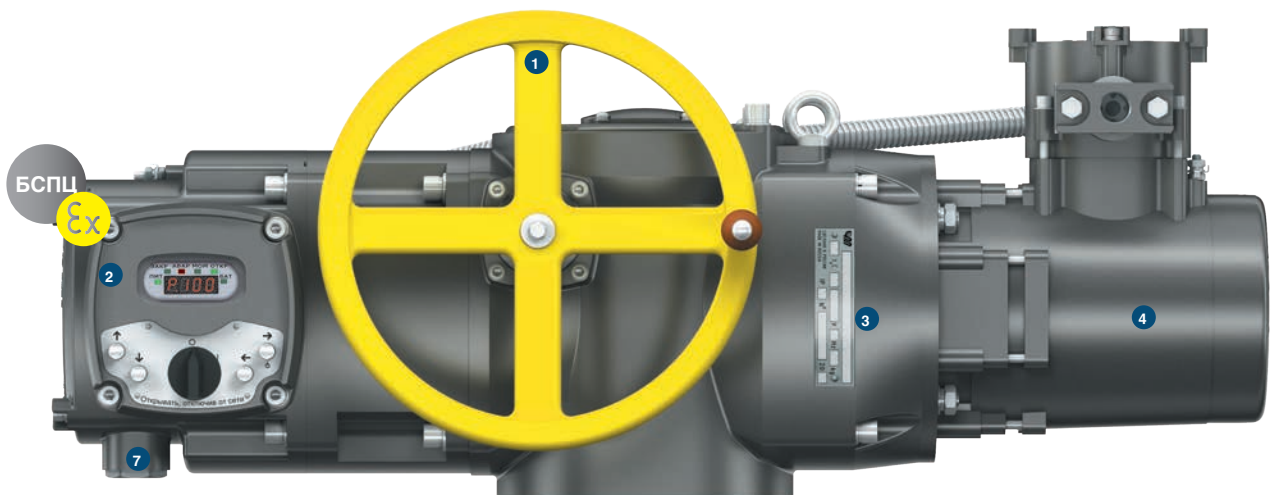



#### 4. Прямоходная приставка

Прямоходные электроприводы реализованы на базе конструктива однооборотных и многооборотных электроприводов с установленной на него прямоходной приставкой, в составе которой:

- 10 Шкала
- 11 Опора

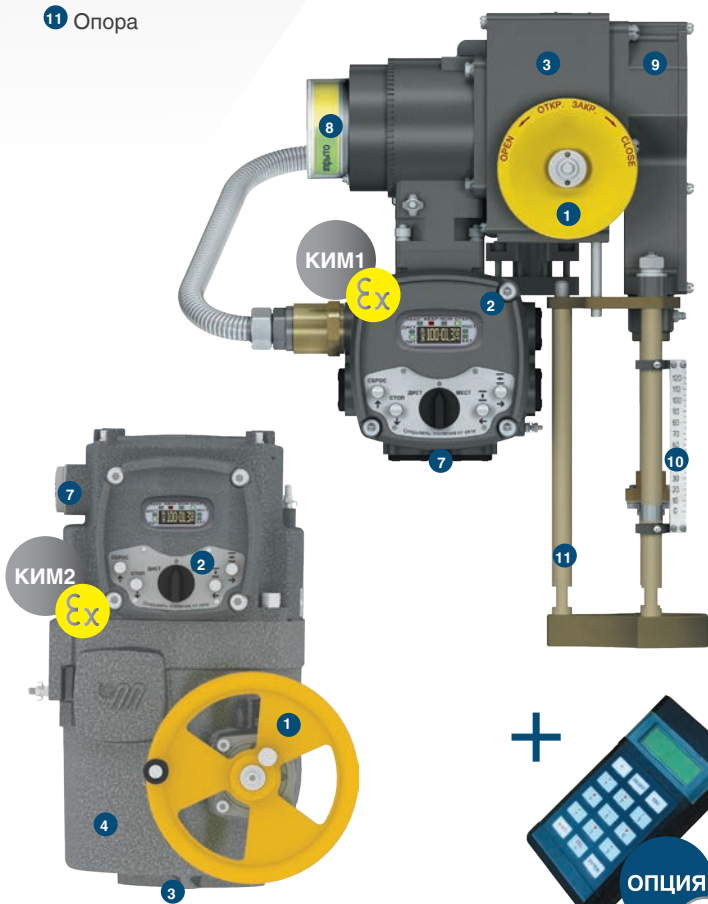

#### 5. Сервисный пульт

Универсальное устройство для конфигурирования (настройки) микропроцессорных устройств производства АО «АБС ЗЭиМ Автоматизация».

- 12 ПН1 – для настройки и управления пускателями ПБР-И, ПБР-ИА, блоки БД, БСПЦ и интеллектуальными блоками управления КИМ1, КИМ2. Подключение пульта к конфигурируемым устройствам осуществляется через сервисный разъем «Пульт» (RS-232).
- 13 ПН2 – для настройки и управления ЭП с КИМ1 в общепромышленном исполнении. Подключение пульта к конфигурируемым устройствам осуществляется по инфракрасному каналу (IRDA).
- 14 ПН3 – для настройки и управления ЭП с КИМ3. Подключение пульта к КИМ3 осуществляется по беспроводному интерфейсу ZigBee. Радиус действия до 150 метров.
- 15 Смартфон на Android – для настройки и управления ЭП с КИМ2 и КИМ3.

#### 6. Рычаг

В комплекте с электроприводами МЭО(Ф) может быть поставлен рычаг. В зависимости от типоразмера электропривода различают 4 основных вида:

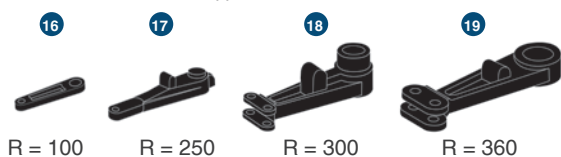

### Функции

	МЭО(Ф)	ПЭО	ПЭМ	ПЭП	МЭПК
<b>Функции управления</b>					
Дистанционное управление <sup>1)</sup>					
- ОТКРЫТЬ, ЗАКРЫТЬ, СТОП, АВАРИЯ	•	•	•	•	•
- Позиционер	•	•	•	•	•
- Регулятор (ПИД-регулирование) <sup>6)</sup>	•	•	•	•	—
RS-485 с резервированием каналов управления <sup>1)</sup>	•	•	•	•	•
Местное управление <sup>1)</sup>					
Автоматическая коррекция фаз <sup>1)</sup>	•	•	•	•	•
Частотное управление двигателем (опция) <sup>6)</sup>	•	•	•	•	—
«ПНХ» (проверка неполного хода) <sup>6)</sup>	•	•	•	•	—
<b>Функции настройки</b>					
Настройка отключения					
- отключение по положению	•	•	•	•	•
- отключение по моменту (усилию)	• <sup>2)</sup>	•	•	•	—
- отключение по превышению времени хода	•	•	•	•	•
Настройка функционирования в аварийном режиме <sup>1)</sup>					
При потере сигнала <sup>1)</sup>	•	•	•	•	•
Программная настройка без вскрытия оболочки <sup>3)</sup>	•	•	•	•	•
<b>Функции контроля и мониторинга</b>					
Сигнал обратной связи по положению					
Сигнал обратной связи по моменту (опция)	•	•	•	•	•
Мониторинг текущего момента (усилия) <sup>3)</sup>	•	•	•	•	•
Местная индикация работы <sup>3)</sup>	•	•	•	•	•
Сигнал от датчика температуры двигателя <sup>3)</sup>	•	•	•	•	•
Сигнал о времени работы <sup>3)</sup>	•	•	•	•	•
Сигнал для включения обогревателя <sup>3)</sup>	•	•	•	•	•
<b>Функции защиты</b>					
Защита от перегрузки при максимальных крутящих моментах (усилиях)					
Электроконтроль напряжения и тока в обмотках одной или двух фаз двигателя	•	•	•	•	•
<b>Диагностика</b>					
Архив работы <sup>1)</sup>					
Статистика работы и состояния <sup>3)</sup>	•	•	•	•	•
Изменения состояния (события) <sup>1)</sup>	•	•	•	•	•
Самодиагностика блоков управления <sup>3)</sup>	•	•	•	•	•
<b>Комплектация</b>					
Промежуточные выключатели					
Датчики положения и момента <sup>5)</sup>	•	•	•	•	•
Датчик температуры двигателя <sup>4)</sup>	•	•	•	•	•
Обогреватель электронного блока <sup>3)</sup>	•	•	•	•	•
Встроенные средства сигнализации					
- БКВ, БСПМ (У)	•	•	•	•	•
- БД (БСПЦ)	•	•	•	•	•
Встроенные средства управления					
- КИМ1	•	—	•	—	•
- КИМ2	•	•	•	•	—
- КИМ3	•	•	•	•	—
Степень защиты IP67					
Степень защиты IP68 (опция)	•	•	•	•	—
Взрывозащищенное исполнение					

<sup>1)</sup> Для интеллектуальных электроприводов с КИМ.

<sup>2)</sup> Для электроприводов с ограничителями момента.

<sup>3)</sup> Для интеллектуальных электроприводов с блоками БД (БСПЦ) и КИМ.

<sup>4)</sup> Опция для электроприводов общепромышленного исполнения, для взрывозащищенного исполнения – обязательная комплектация.

<sup>5)</sup> В электроприводах с блоками БД (БСПЦ) и КИМ применены бесконтактные цифровые датчики положения и момента.

<sup>6)</sup> Только для интеллектуальных электроприводов с КИМ3.



## Структура условного обозначения МЭО(Ф), МЭПК

**Тип электропривода:**
**МЭО** – однооборотный рычажный

**МЭОФ** – однооборотный фланцевый

**МЭПК** – прямоходный кривошипно-шатунный

**Номинальное значение:**
**МЭО, МЭОФ** – крутящего момента на выходном валу (Н\*м)

**МЭПК** – максимального усилия на штоке (Н)

**Для МЭО, МЭОФ с ограничителями момента:** максимальный момент выключения на выходном валу для модификаций ЭП 08, 09, 10, 15, 17 (Н\*м)

**Номинальное время полного хода:**
**МЭО, МЭОФ** – выходного вала (с)

**МЭПК** – штока (с)

**Номинальный полный ход:**
**МЭО, МЭОФ** – выходного вала (об.)

**МЭПК** – штока (мм)

**Подгруппа и температурный класс  
взрывозащищенного электрооборудования – ИВТ4, ИСТ4**
**Модификация ЭП (год разработки)**
**Климатическое исполнение  
и категория размещения  
по ГОСТ 15150-69**

**Код блока сигнализации положения или интеллектуального блока управления:**
**■ блока сигнализации положения цифровые БД-1, БД-2, БСПЦ:**

- обозначение (Ц)
- опция (А, С)
- код напряжения питания (1, 2)

**■ интеллектуального блока КИМ1:**

- обозначение (Е1)
- опция (М, Д, А, С, Т)
- код набора опций (00-03)

**■ интеллектуального блока КИМ2:**

- обозначение (Е2)
- конфигурация (М, Д, А, С, Т)
- код набора опций (00-20)

**■ интеллектуального блока КИМ3:**

- обозначение (Е3)
- конфигурация (М, Д, А, С, Т, Р)
- код набора опций (00-98)

**Дополнительная информация:**

- **К** – трехфазное напряжение питания (кроме модификаций 15, 17)
- **без буквы** – однофазное
- **М** – наличие ограничителя момента для электроприводов (кроме модификаций 08, 09, 10, 15, 17)

- **ЯЛБИ.421321.036ТУ** Механизмы исполнительные электрические однооборотные (общепромышленное исполнение)
- **ЯЛБИ.421323.002ТУ** Механизмы исполнительные электрические прямоходные, кривошипные МЭПК (общепромышленное исполнение)
- **ЯЛБИ.421321.101ТУ** Механизмы исполнительные электрические однооборотные МЭО и МЭОФ с электронным модулем (общепромышленное исполнение)
- **ЯЛБИ.421321.107ТУ** Механизмы исполнительные электрические во взрывозащищенном исполнении
- **ЯЛБИ.421321.117ТУ** Механизмы исполнительные электрические однооборотные интеллектуальные во взрывозащищенном исполнении

**Код электрического подключения, исполнения по напряжению питания:**

- «1» – разъемное трехфазное, (ЯЛБИ.421321.101ТУ)
- «2» – клеммное винтовое трехфазное, (ЯЛБИ.421321.117ТУ, ЯЛБИ.421321.101ТУ)
- «3» – разъемное однофазное, (ЯЛБИ.421321.101ТУ)
- «4» – клеммное винтовое однофазное, (ЯЛБИ.421321.117ТУ, ЯЛБИ.421321.101ТУ)
- «5» – разъемное постоянного тока (24 В)
- «6» – клеммное винтовое постоянного тока (24 В), (ЯЛБИ.421321.117ТУ, ЯЛБИ.421321.101ТУ)
- «7» – клеммное пружинное трехфазное, (ЯЛБИ.421321.117ТУ, ЯЛБИ.421321.101ТУ)
- «9» – клеммное пружинное однофазное, (ЯЛБИ.421321.117ТУ, ЯЛБИ.421321.101ТУ)
- «11» – клеммное пружинное постоянного тока (24 В) (ЯЛБИ.421321.117ТУ, ЯЛБИ.421321.101ТУ)

### Структура условного обозначения ПЭМ, ПЭП, ПЭО

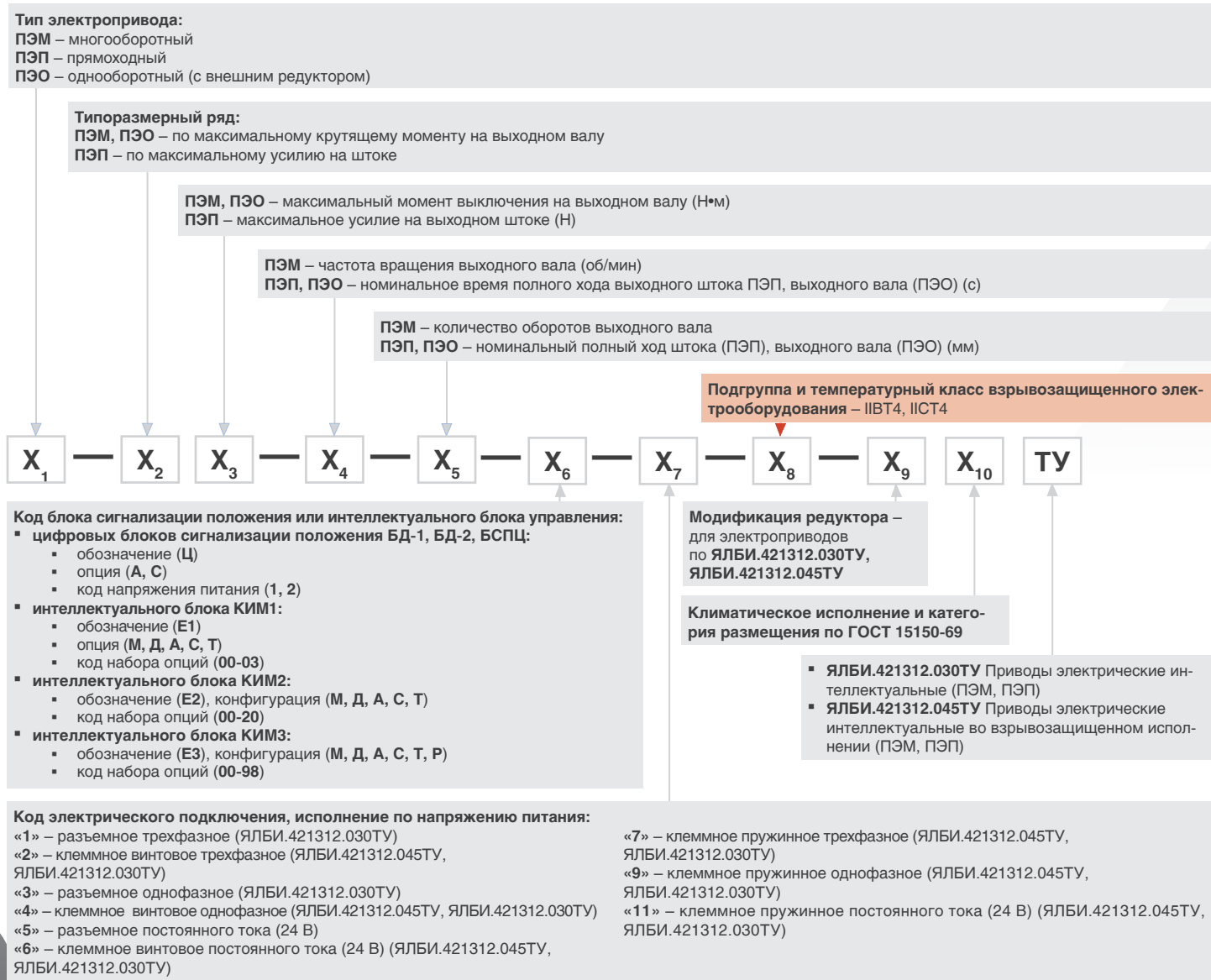

При заказе следует указать тип электропривода и основные технические параметры, определяющие их типоразмер: номинальное значение крутящего момента на выходном валу для МЭО, МЭОФ; номинальное усилие на штоке для ПЭП (МЭПК); номинальное значение полного хода выходного вала для МЭО, МЭОФ и штока для МЭПК, ПЭП; типоразмерный ряд и номер исполнения в типоразмерном ряду для ПЭМ; тип блока сигнализации положения выходного органа или блока датчиков; возможность управления с помощью

встроенного интеллектуального блока КИМ1, КИМ2, КИМ3; климатическое исполнение. Также при заказе следует указать следующие дополнительные сведения, не отражаемые в условном обозначении электропривода: напряжение и частоту питания; степень защиты IP; потребность в соединительной тяге для МЭО(Ф); вид выходного конца вала (квадрат или кулачки) для ПЭМ; необходимость в комплекте монтажных частей (КМЧ) для установки на арматуре (для МЭОФ); тип и количество кабельных вводов.

### Примеры записи (без дополнительных сведений)

Электропривод однооборотный с номинальным значением момента на выходном валу 630 Нм (максимальным моментом выключения 950 Нм), с номинальным значением времени хода 63 с, с номинальным значением полного хода 0,25 об., с цифровым блоком датчиков БД-1 с сетевым выходом (интерфейс по каналу RS-485); модификация – 92; напряжение питания – 220/380 В, 50 Гц; климатическое исполнение «У1», степень защиты IP68. Условное обозначение: **МЭО-630(950)/63-0,25ЦС2-10К У1 IP68** (работает только с ПБР-ИМ-БД – заказывается отдельно).

Электропривод многооборотный исполнение В с максимальным крутящим моментом 1500 Нм с частотой вращения выходного вала 25 об/мин., с интеллектуальным блоком КИМ3, подгруппа взрывозащищенного оборудования ИСТ4, 11 – модификация редуктора, климатическое исполнение УХЛ1. Условное обозначение: **ПЭМ-В1500-25-ЕЗД00-ИСТ4-11 УХЛ1**.

## БЛОКИ СИГНАЛИЗАЦИИ ПОЛОЖЕНИЯ И УПРАВЛЕНИЯ

Электроприводы могут иметь механические или электронные устройства сигнализации положения выходного вала, крутящего момента (при наличии ограничителя момента) и встроенные устройства управления. **Контроллер исполнительного механизма (КИМ)** — электронный интеллектуальный блок для управления электроприводами. Интеллектуальные блоки имеют собственный корпус (IP67) и устанавливаются на внешний фланец электроприводов. Для управления электроприводами с блоками сигнализации положения используются внешние бесконтактные реверсивные пускатели



Наименование		КИМ3		КИМ2		КИМ1	
Исполнение		Общепром.	Вз./з	Общепром.	Вз./з	Общепром.	Вз./з
Обозначение конфигурации в наименовании		<b>ЕМ</b> (управление запорной арматурой); <b>ЕД</b> (управление регулирующей арматурой); <b>ЕА</b> (встроенный аналоговый позиционер); <b>ЕС</b> (управление по цифровому интерфейсу); <b>ЕТ</b> (управление по цифровому интерфейсу с резервным каналом дискретного управления); <b>ЕР*</b> (встроенный алгоритм ПИД-регулятора)					
Применение		Общепромышленные и взрывозащищенные электроприводы МЭО(Ф), ПЭМ, ПЭП (модификации 08, 09, 10, 11, 12, 15, 17)				Общепромышленные и взрывозащищенные электроприводы МЭО(Ф), МЭПК (модификации до 08)	
Управление	Дискретное	Открыть, Закрыть, Стоп, Авария				позиционирование (0-5; 0-20; 4-20 мА)	
	Аналоговое	позиционирование сигналом 4...20 мА				позиционирование (0-5; 0-20; 4-20 мА)	
	Сетевое	Modbus RTU с возможностью резервирования, Profibus DP с возможностью резервирования, Foundation Fieldbus с возможностью резервирования				Modbus RTU	Modbus RTU с возможностью резервирования
Сигнализация	Дискретные выходы	М3 (КВО), М4 (МВО), М5 (МВЗ), М6 (КВЗ), М1, М2		Открыто, Закрыто, М1 Опция – М2, М3		КВО, КВЗ, М1, М2	Открыто, Закрыто, М1, М2
	Аналоговые выходы	положение 4...20 мА момент 4...20 мА		положение 4...20 мА			
	Цифровой интерфейс	Modbus RTU, Profibus DP, Foundation Fieldbus <sup>1)</sup> , HART <sup>1)</sup>				Modbus RTU	
Выходы сигнализации состояния		Неисправность, Готовность, Местное управление <sup>2)</sup> , Дистанционное управление <sup>2)</sup>					
Указатель положения		Графический ЖК и электронный с автономным питанием		Электронный		Электронный и механический	
Панель местного управления и настройки		Дисплей, светодиодные индикаторы, Кнопки «Открыть», «Закрыть», «Стоп», «Сброс»					
Переключатель режимов управления (Селектор)		Дистанционное/Стоп/Местное Блокировка механическая				Дистанционное/Стоп/ Местное Блокировка электронная	Дистанционное/Стоп/Местное Блокировка механическая
Дополнительные средства для настройки		Пульт ПН3 по радиоканалу Zigbee, ПК на Windows или КПК на ОС Android с установленной программой «Конфигуратор» по каналу Bluetooth		ПК на Windows или КПК на ОС Android с установленной программой «Конфигуратор» по каналу Bluetooth		Пульт ПН2 по каналу ИК	ПК на Windows или КПК на ОС Android с установленной программой «Конфигуратор» по каналу Bluetooth
Функциональные возможности		Контроль отсутствия движения. Защита электродвигателя по току. Защита электродвигателя от перегрева. Автоматическое управление подогревателем. Определение правильности чередования фаз. Архивирование событий с привязкой к временным меткам. Вход резервного источника питания 24 В				Контроль отсутствия движения. Защита электродвигателя по току. Защита электродвигателя от перегрева. Автоматическое управление подогревателем	Контроль отсутствия движения. Защита электродвигателя по току. Защита электродвигателя от перегрева. Автоматическое управление подогревателем. Автоматическая коррекция на- правления включения
Расширенные функциональные возможности		Встроенный ПИД-регулятор. Встроенный частотный преобразователь. Предпусковой обогреватель при температуре ниже минус 60 °С. Дискретные входы управления на 220 В		Коммутация электроприводов на 24 В		-	-

КВО – концевой выключатель открытия; КВЗ – концевой выключатель закрытия; ПВО – путевой выключатель открытия; ПВЗ – путевой выключатель закрытия; МВО – моментный выключатель открытия; МВЗ – моментный выключатель закрытия; М1, М2, М3, М4, М5, М6 – многофункциональные выходы (настраиваемые).

<sup>1)</sup> только для ЭП с КИМ3.

<sup>2)</sup> настраивается на многофункциональные выходы.

### Интеллектуальный блок КИМЗ

**Интеллектуальный блок КИМЗ** обеспечивает расширенный набор функций, позволяющий при эксплуатации электропривода и арматуры повысить точность управления, обеспечить контроль, удобную настройку, хранение заданных параметров, введение архива работы, защиту в нестандартных ситуациях, сократить количество линий связи и силовых кабелей, стоимость и время работ при монтаже и техническом обслуживании. **Интеллектуальный блок КИМЗ** создает в энергонезависимой памяти архив работы и состояния электропривода и арматуры. Архив состоит из четырех частей: статистика, события, активность, графики момента на выходном органе электропривода и тока двигателя электропривода. Данные архива могут быть сохранены в виде текстового файла в программе «Конфигуратор»

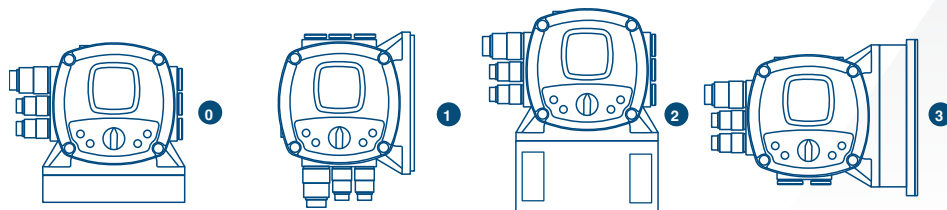

**Интеллектуальный блок КИМЗ** может устанавливаться на электроприводе (конструктивные исполнения **0**, **1** и **2**) и отдельно от него (конструктивное исполнение **3**). Панель местного управления **КИМЗ** в зависимости от пространственного расположения электропривода с арматурой на объекте может быть повернута в необходимое удобное положение. Настройка электропривода при основном питании осуществляется программно на трубопроводной арматуре без вскрытия оболочки, параметры сохраняются в энергонезависимой памяти.



Положение «Открыто»



Положение «Закрыто»



Промежуточное положение и момент



Соответствие заданным параметрам



График тока

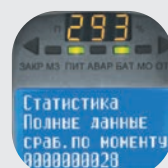

Архив данных

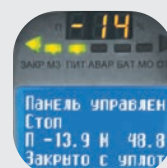

Закрытие с уплотнением



Ошибка в работе

#### СОСТАВ ПАНЕЛИ МЕСТНОГО УПРАВЛЕНИЯ (ПМУ)

- 1 Трехразрядный цифровой дисплей для индикации положения
- 2 Светодиодная индикация для отображения направления движения, конечных положений, превышения момента, неисправности, необходимости замены батареи
- 3 Графический OLED дисплей для индикации общей информации при работе и настройке, неисправности, текущего положения, момента, параметров настройки, кодов неисправностей, вида управления
- 4 Переключатель режимов управления (селектор)
- 5 Кнопки управления и настройки
- 6 Замок для механической блокировки

Управление электроприводом и арматурой через интеллектуальный блок КИМЗ осуществляется **местно (с панели ПМУ)** или **дистанционно**. Возможности дистанционного управления, состав и виды входных и выходных сигналов зависят от выбранной конфигурации и дополнительных опций

### КОНФИГУРАЦИЯ М

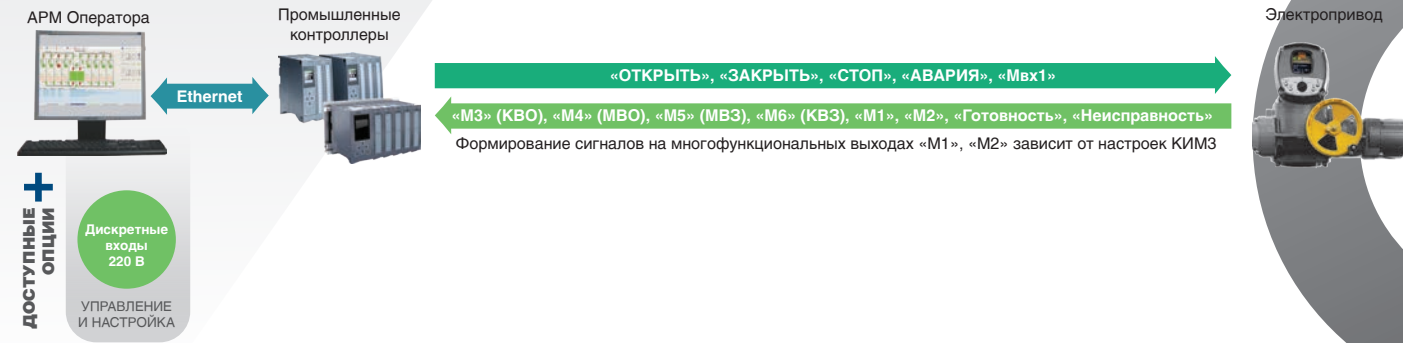

### КОНФИГУРАЦИЯ Д



### КОНФИГУРАЦИЯ А



### КОНФИГУРАЦИЯ С

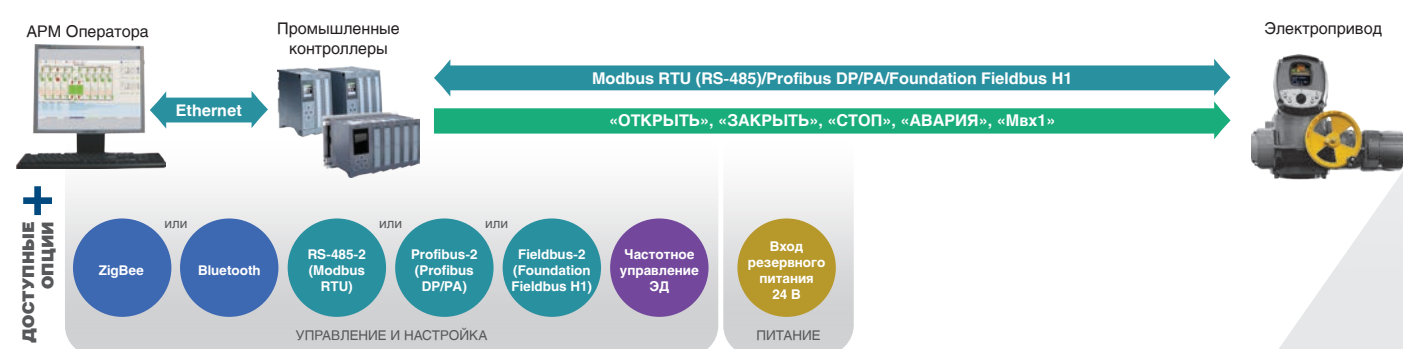

### КОНФИГУРАЦИЯ Т

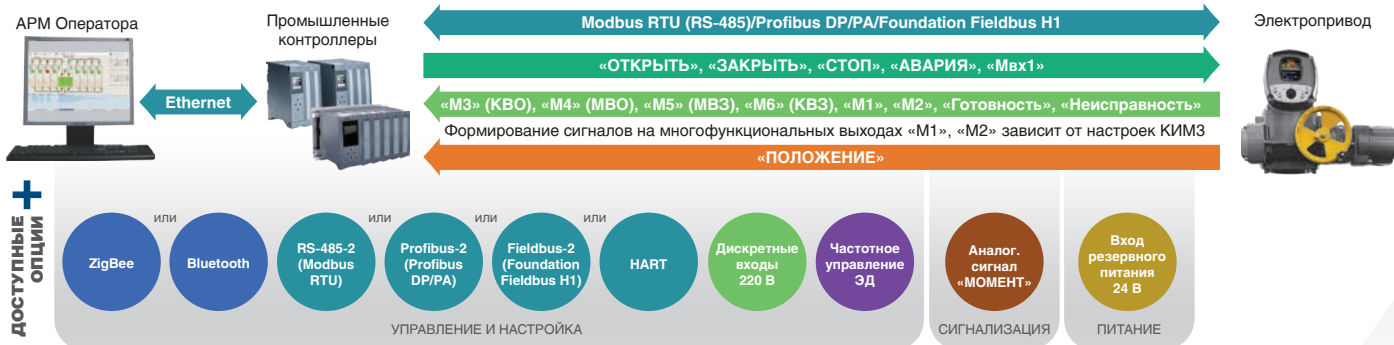

### КОНФИГУРАЦИЯ Р



### ПОДКЛЮЧЕНИЕ

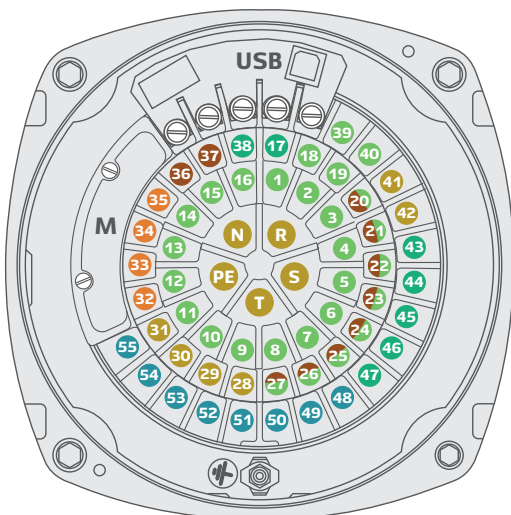

Клеммное винтовое подключение

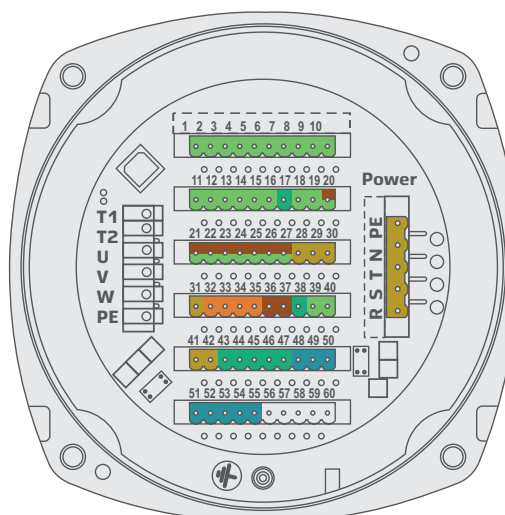

Разъемное (быстросъемное) подключение

**Дискретное управление** 17; 38; 43 – 47 Входные дискретные сигналы «ОТКРЫТЬ», «ЗАКРЫТЬ», «СТОП», «АВАРИЯ», «Мвх1» («АктДУ»).  
1 – 16; 18 – 27; 39 – 40 выходные дискретные сигналы «М3» (КВО), «М4» (МВО), «М5» (МВЗ), «М6» (КВЗ), «М1», «М2», «Готовность», «Неисправность»

**Аналоговое управление** 36 – 37 Входной аналоговый сигнал (позиционер). 32 – 35 Выходные аналоговые сигналы «ПОЛОЖЕНИЕ» и «Момент».

**ПИД-РЕГУЛЯТОР** 20 – 27 Входные аналоговые сигналы датчиков температуры, давления, расхода (3 входа) и частотный вход

**Сетевое управление** 48 – 55 Modbus RTU, Profibus DP/PA, Foundation Fieldbus H1, HART

**Питание** 28 – 29, 41 – 42 – встроенные источники питания = 24 В (ИП1, ИП2); 30 – 31 – вход резервного источника питания = 24 В

**Контакты** 56 – 59 закрыты крышкой и используются для подключения электродвигателя

## Интеллектуальный блок КИМ2

**Интеллектуальный блок КИМ2** обеспечивает базовый набор функций для управления электроприводом и арматурой, контроля их работы, настройки необходимых параметров. **Интеллектуальный блок КИМ2** создает в энергонезависимой памяти архив с временными метками работы электропривода и арматуры. Архив статистических данных может быть сохранены в виде текстового файла в программе «Конфигуратор»

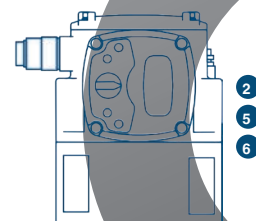
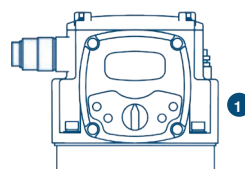
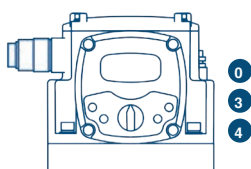

**Интеллектуальный блок КИМ2** устанавливается непосредственно на электроприводе. Панель местного управления **КИМ2**, а также корпус КИМ2 в зависимости от пространственного расположения электропривода с арматурой на объекте могут быть повернуты в необходимое удобное положение (конструктивные исполнения **0** – **6**).

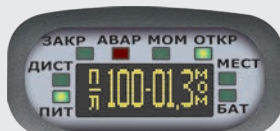

Положение  
«Открыто»



Положение  
«Закрыто»



Промежуточное  
положение



Превышение  
момента



Закрытие с уплотнением

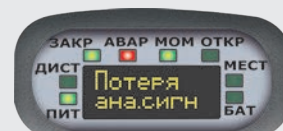

Ошибка в работе  
(код неисправности)

### СОСТАВ ПАНЕЛИ МЕСТНОГО УПРАВЛЕНИЯ (ПМУ)

- 1** OLED дисплей, кодов неисправностей, параметров настройки
- 2** Светодиодная индикация для отображения направления движения, конечных положений, превышения момента, неисправности, необходимости замены батареи
- 3** Переключатель режимов управления (селектор)
- 4** Кнопки управления и настройки
- 5** Замок для механической блокировки

Управление электроприводом и арматурой через **интеллектуальный блок КИМ2** осуществляется местно (с панели ПМУ) или дистанционно. Возможности дистанционного управления, состав и виды входных и выходных сигналов зависят от выбранной конфигурации и дополнительных опций

### КОНФИГУРАЦИЯ М

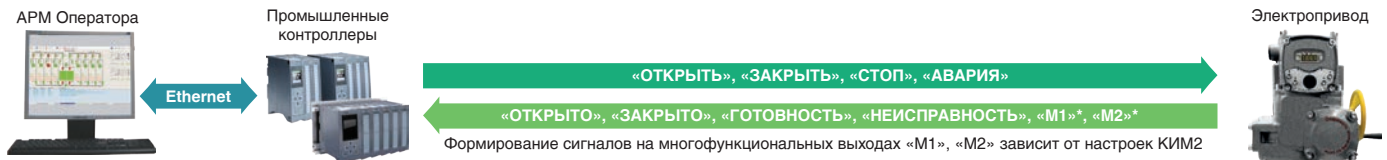

### КОНФИГУРАЦИЯ Д

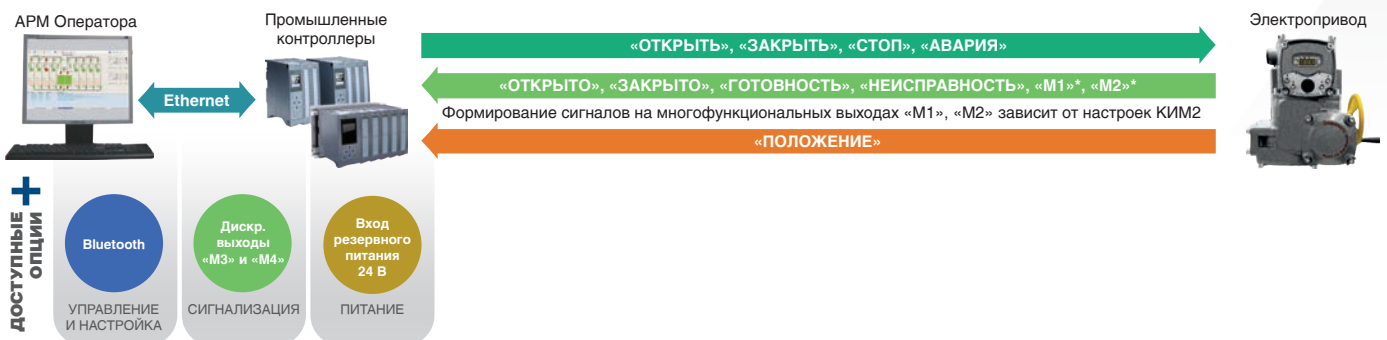

### КОНФИГУРАЦИЯ А

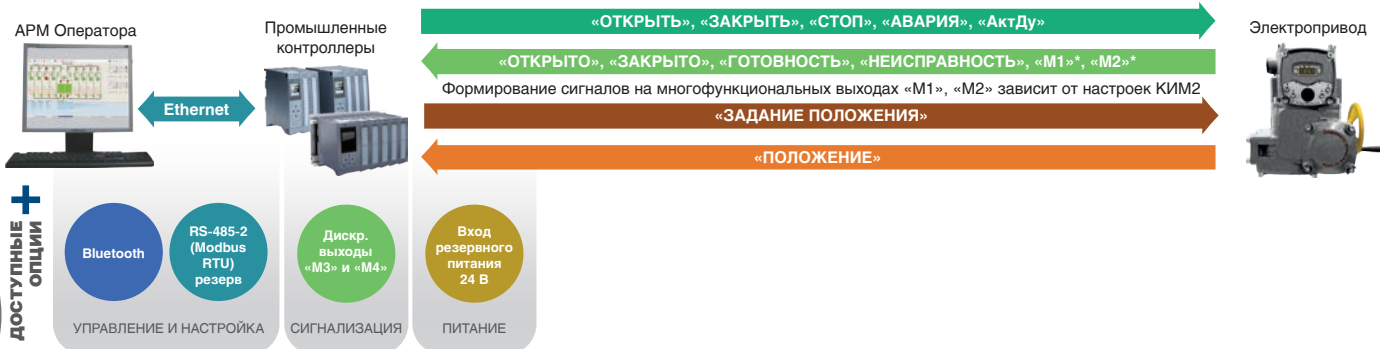

### КОНФИГУРАЦИЯ С

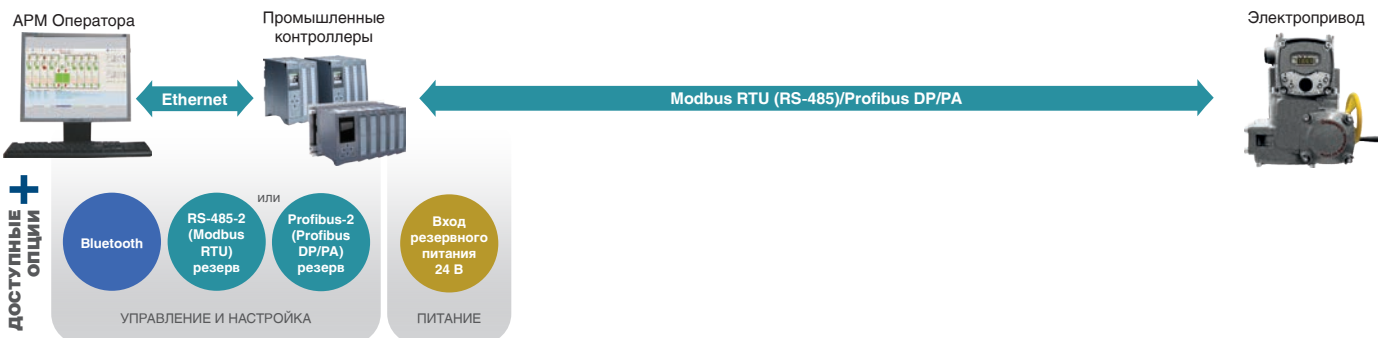



## КОНФИГУРАЦИЯ Т

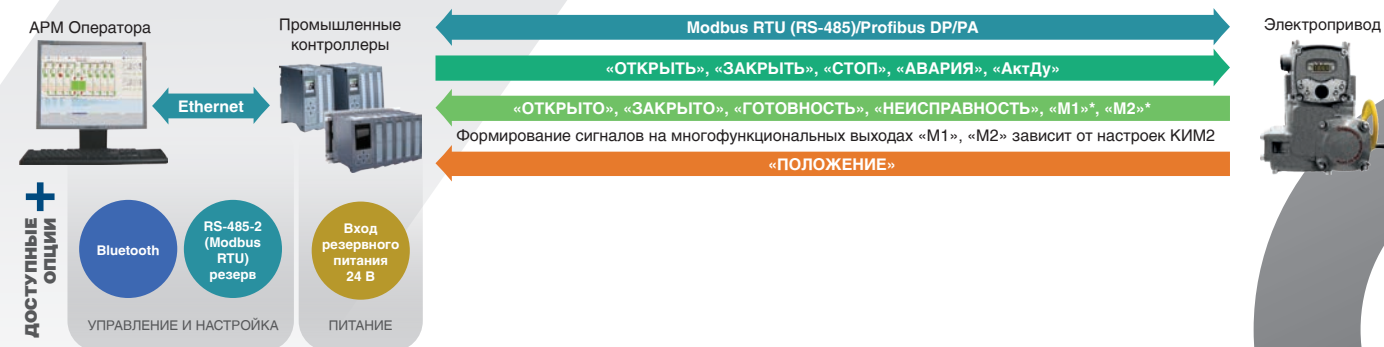

## ПОДКЛЮЧЕНИЕ

Электрическое подключение внешних цепей к электроприводу осуществляется через **интеллектуальный блок КИМ2**, который имеет возможность для подключения через разъемы (разъемное соединение), доступное только для общепромышленного исполнения электропривода, или через клеммы с винтовыми зажимами (клеммное винтовое соединение)

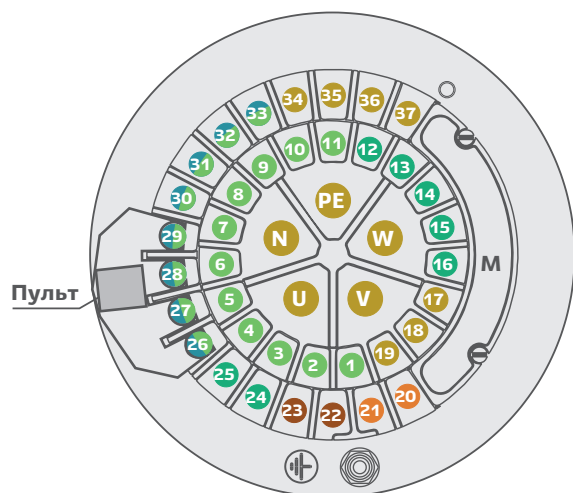

Клеммное винтовое подключение

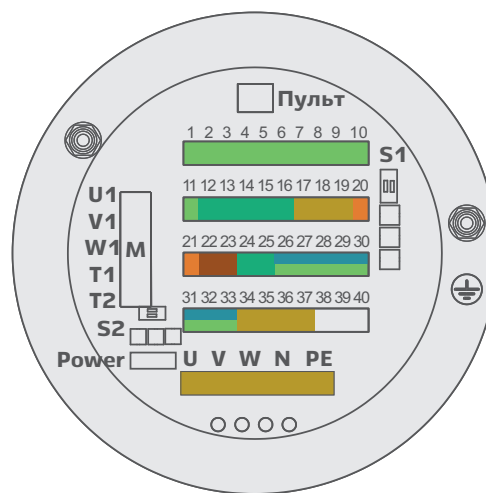

Разъемное (быстросъемное) подключение

### Дискретное управление

- 12 – 16; 24 – 25 Входные дискретные сигналы «ОТКРЫТЬ», «ЗАКРЫТЬ», «СТОП», «АВАРИЯ», «АктДУ»
- 1 – 11 – выходные дискретные сигналы «ОТКРЫТО», «ЗАКРЫТО», «ГОТОВНОСТЬ», «НЕИСПРАВНОСТЬ», «М1», «М2»
- 26 – 33 – Конфигурация Д и А с опцией «Выходы «М3» и «М4»: для выходов «М3» и «М4»

### Аналоговое управление

- 22 – 23 Входной аналоговый сигнал «ЗАДАНИЕ ПОЛОЖЕНИЯ»
- 20 – 21 Выходной аналоговый сигнал «ПОЛОЖЕНИЕ»

### Сетевое управление

- 26 – 33 Для конфигураций С и Т: **Modbus RTU, Profibus DP/PA**
- 26 – 29 Для конфигураций М, Д и А с кодами набора опций 00-03, 10 и 11: разъем «Пульт»

### Заземление и питание

- 17 – 18 – источник питания = 24 В
- 19 – защитное заземление
- 34 – 35 – нагревательный элемент
- 36 – 37 – вход для источника резервного питания

### Интеллектуальный блок КИМ1

Электроприводы модификаций до 08 оснащаются интеллектуальными блоками управления КИМ1. Блоки включают бесконтактный реверсивный тиристорный пускатель и абсолютный бесконтактный цифровой датчик положения. **Интеллектуальный блок КИМ1** автоматически управляет подогревателем электронного отсека в зависимости от температуры окружающей среды

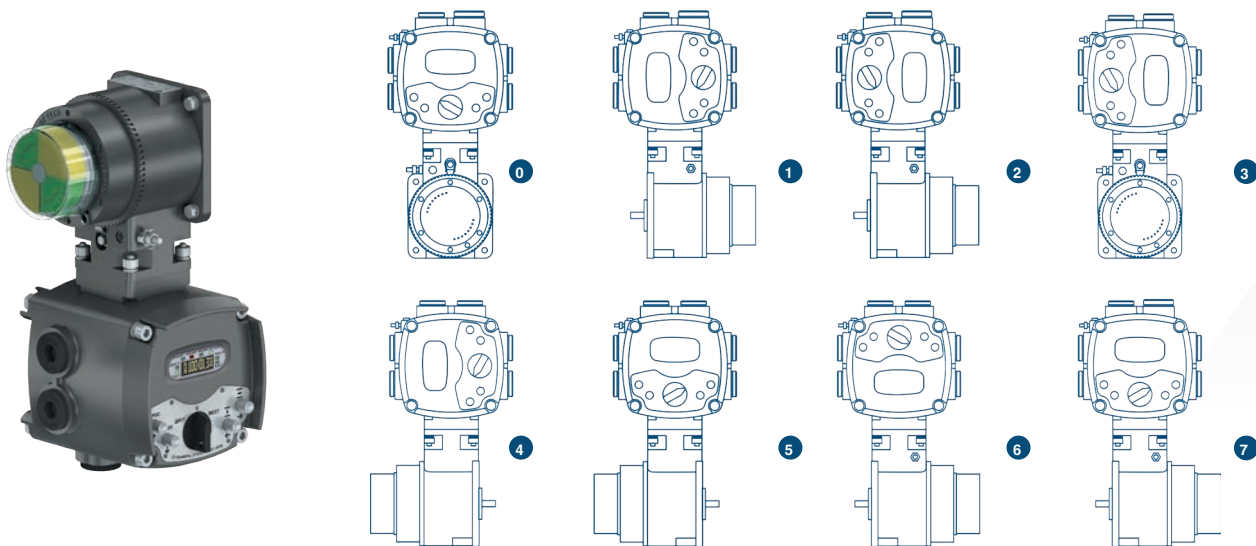

В общепромышленном исполнении интеллектуальный блок управления КИМ1 встраивается в электропривод, во взрывозащищенном исполнении КИМ1 присоединяется к корпусу. Блок КИМ1 и лицевая панель могут быть повернуты в зависимости от положения электропривода и арматуры. Основные конструктивные исполнения взрывозащищенного блока КИМ1 0 – 7 приведены на схемах.



### СОСТАВ ПАНЕЛИ МЕСТНОГО УПРАВЛЕНИЯ (ПМУ)

- 1 Дисплей (индикация текущего положения, момента, кодов неисправностей)
- 2 Светодиодная индикация для отображения направления движения, конечных положений, превышения момента, неисправности
- 3 Переключатель режимов управления
- 4 Кнопки управления и настройки
- 5 Замок для механической блокировки

Управление электроприводом и арматурой осуществляется местно (с панели ПМУ) и дистанционно. Возможности дистанционного управления взрывозащищенными электроприводами с КИМ1, а также состав и виды входных и выходных сигналов зависят от выбранной конфигурации и дополнительных опций

### КОНФИГУРАЦИЯ М

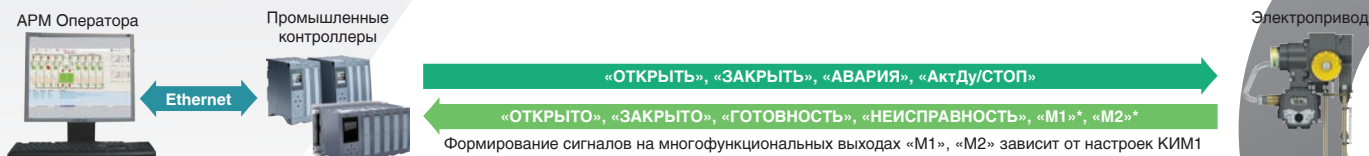

### КОНФИГУРАЦИЯ Д

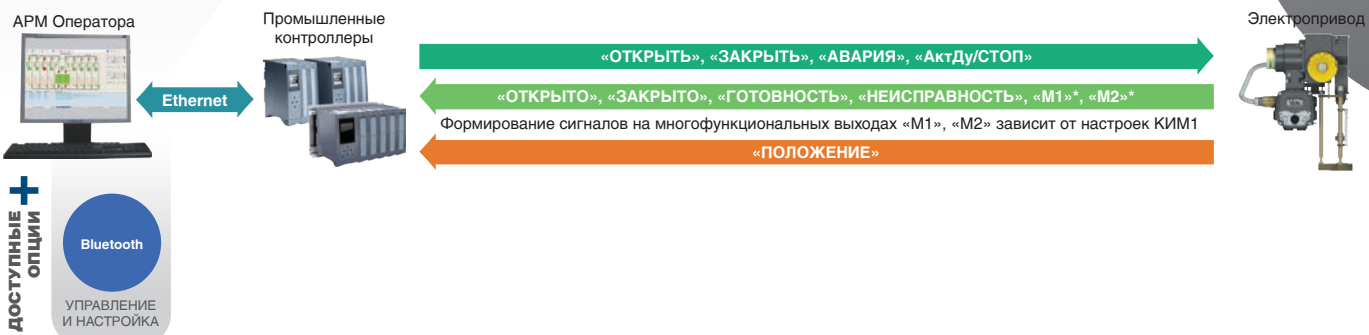

### КОНФИГУРАЦИЯ А

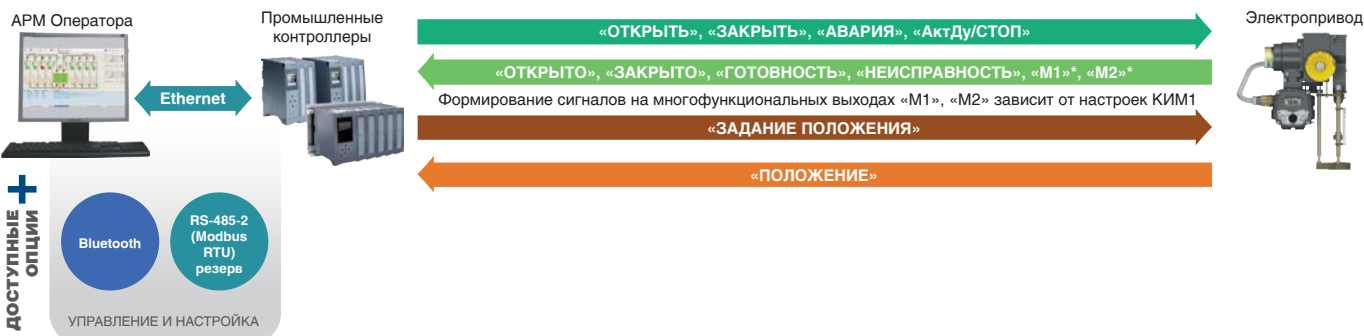

### КОНФИГУРАЦИЯ С

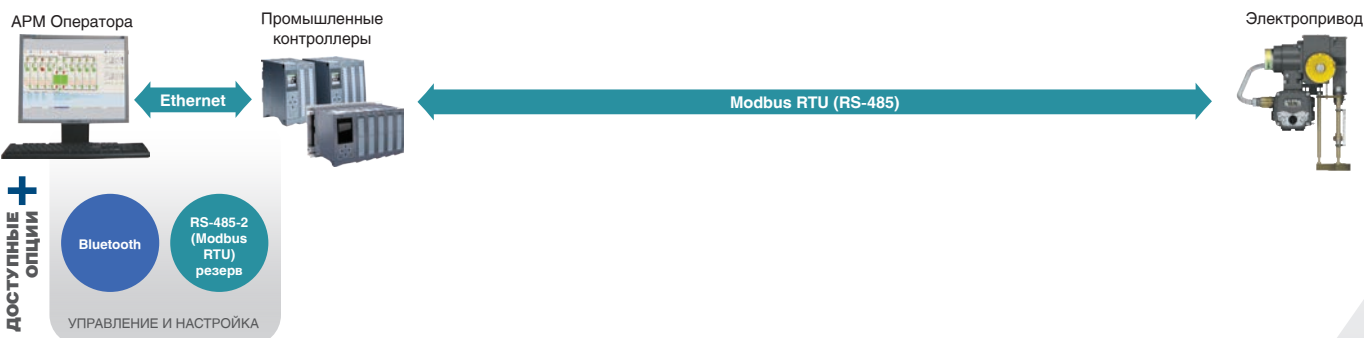

### КОНФИГУРАЦИЯ Т

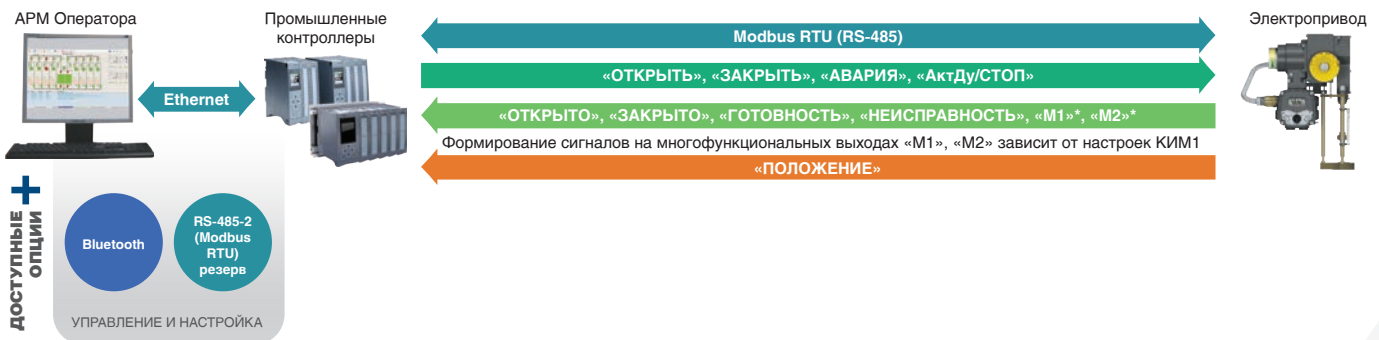

### ПОДКЛЮЧЕНИЕ

Подключение ЭП всех модификаций с КИМ1 может быть **быстроразъемным** (только для общепромышленных исполнений) или **клеммным** и происходит через блок управления. Настройка электропривода при основном питании осуществляется программно на трубопроводной арматуре без вскрытия оболочки, параметры сохраняются в энергонезависимой памяти

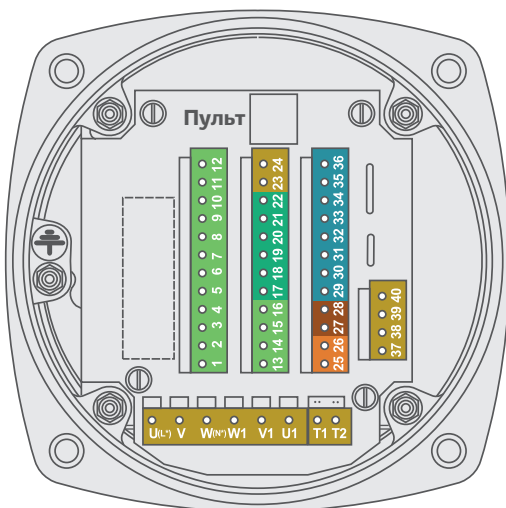

Клеммное подключение взрывозащищенного исполнения ЭП для конфигураций М, Д, А и Т

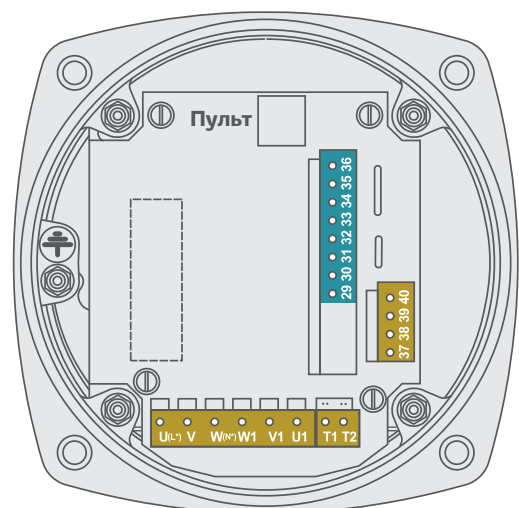

Клеммное подключение взрывозащищенного исполнения ЭП для конфигурации С

#### Дискретное управление

- 17 – 22 Входные дискретные сигналы «ОТКРЫТЬ», «ЗАКРЫТЬ», «АктДу/СТОП», «АВАРИЯ»
- 1 – 16 Выходные дискретные сигналы «ОТКРЫТО», «ЗАКРЫТО», «ГОТОВНОСТЬ», «НЕИСПРАВНОСТЬ», «М1», «М2»

#### Аналоговое управление

- 27 – 28 Входной аналоговый сигнал «ЗАДАНИЕ ПОЛОЖЕНИЯ»; 25 – 26 Выходной аналоговый сигнал «ПОЛОЖЕНИЕ»

#### Сетевое управление

- 29 – 36 Modbus RTU

#### Питание и заземление

- 23 – 24 – источник питания = 24 В; 37 – 38 – нагревательный элемент

## Цифровой блок управления БД-2 (БСПЦ)

**Цифровой блок сигнализации положения БД-2** (для взрывозащищенного исполнения – БСПЦ) является базовым в комплектации и позволяет управление ЭП через пускатель ПБР-И или через разнесенный вариант интеллектуального блока КИМЗ при эксплуатации в жестких условиях (вибрация, высокая температура). **Основная функция цифрового блока сигнализации** – это преобразование положения выходного органа электропривода в пропорциональный электрический сигнал

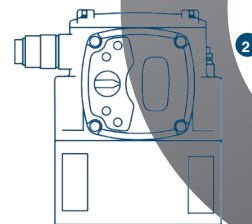
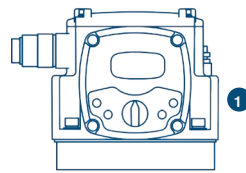
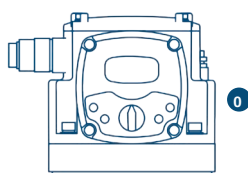

В общепромышленном исполнении цифровой блок сигнализации **БД-2** устанавливается в электропривод, во взрывозащищенном исполнении блок БСПЦ присоединяется к корпусу электропривода; корпус и лицевая панель могут быть повернуты в зависимости от положения электропривода. Основные конструктивные исполнения блока сигнализации **БСПЦ** 0, 1 и 2 приведены на схемах.



### СОСТАВ ПАНЕЛЕЙ МЕСТНОГО УПРАВЛЕНИЯ (ПМУ)

- 1 Четырехразрядный цифровой дисплей для индикации положения и момента
- 2 Светодиодная индикация для отображения направления движения, конечных положений, превышения момента, неисправности, необходимости замены батареи
- 3 Блокиратор несанкционированного доступа к управлению блоком
- 4 Кнопки настройки и изменения режимов индикации
- 5 Батарея резервного питания
- 6 Разъемы для подключения внешних цепей питания и сигнализации

**Управление электроприводом и арматурой** по командным сигналам управляющего устройства для ЭП с цифровыми блоками сигнализации БД-2 (БСПЦ) осуществляется **местно (с панели ПМУ)** и **дистанционно**. Возможности дистанционного управления электроприводами, а также состав и виды входных и выходных сигналов зависят от выбранной опции

### ОПЦИЯ А



### ОПЦИЯ С



### ПОДКЛЮЧЕНИЕ

Подключение ЭП с БСПЦ является **клеммно винтовым** и происходит через блок управления.

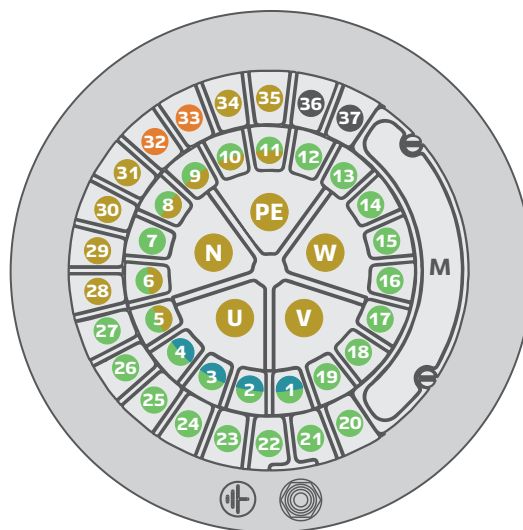

**Дискретные сигналы** 1 – 27 Выходные дискретные сигналы «КВО», «КВЗ», «МВО», «МВЗ», «М1» (ПВО), «М2» (ПВЗ).

**Аналоговые сигналы** 32 – 33 Выходные аналоговые сигналы «ПОЛОЖЕНИЕ».

**Сетевое управление** 1 – 4 Modbus RTU для опции С.

#### Питание

- Для опции С: 5 – 6 – источник питания = 24 В; 8 – 9 – нагревательный элемент; 10 – 11 – питающая сеть 220 В.
- Для опции А: 30 – 31 – источник питания = 24 В; 28 – 29 – нагревательный элемент; 34 – 35 – питающая сеть 220 В.

В блоке БСПЦ контакты 38 – 43 закрыты крышкой и используются для подключения электродвигателя.

# ОДНОБОРОТНЫЕ ЭЛЕКТРОПРИВОДЫ

**МЭОФ...17**
**6,3, 16, 25, 40**
**▶ ВЗРЫВОЗАЩИЩЕННОЕ ИСПОЛНЕНИЕ**

 с блоком **КИМ2/БСПЦ**

**У1** (-40...+60 °С); **УХЛ1** (-63...+65 °С)  
**T1, T2** (-10...+50 °С); **ОМ1** (-40...+45 °С)  
**В5** (-40...+45 °С)

**IP65, IP67** (IP68 – опция)

**220 В, 50 Гц** (МЭОФ...4...-17)  
**380 В, 50 Гц** (МЭОФ...2...-17)  
**24 В** (МЭОФ...7...-17)

**1Ex d IIB T4 Gb**

Наименование	Ном. крутящий момент на вых. валу, Нм	Макс. момент выключения, Нм	Ном. время полн. хода вых. вала, с	Ном. полный ход вых. вала, об.	Ном. потр. мощность*, Вт, не более	Масса**, кг не более	Тип двигателя
<b>МЭОФ-6,3</b>							
МЭОФ-6,3/12-0,25Х <sub>6</sub> -4-ИВТ4-17	6,3	-	12	0,25	70	11	ДСОР68-0,25-375
МЭОФ-6,3/12-0,25Х <sub>6</sub> -2-ИВТ4-17	6,3	-	12	0,25	70	11	ДСТР68-0,25-375
МЭОФ-6,3/12-0,25Х <sub>6</sub> -7-ИВТ4-17	6,3	-	12	0,25	70	11	ДСТЕ68-0,25-375
МЭОФ-6,3/25-0,25Х <sub>6</sub> -4-ИВТ4-17	6,3	-	25	0,25	50	11	ДСОР68-0,25-150
МЭОФ-6,3/25-0,25Х <sub>6</sub> -2-ИВТ4-17	6,3	-	25	0,25	50	11	ДСТР68-0,25-150
МЭОФ-6,3/25-0,25Х <sub>6</sub> -7-ИВТ4-17	6,3	-	25	0,25	50	11	ДСТЕ68-0,25-150
МЭОФ-6,3/63-0,25Х <sub>6</sub> -4-ИВТ4-17	6,3	-	63	0,25	50	11	ДСОР68-0,25-150
МЭОФ-6,3/63-0,25Х <sub>6</sub> -2-ИВТ4-17	6,3	-	63	0,25	50	11	ДСТР68-0,25-150
МЭОФ-6,3/63-0,25Х <sub>6</sub> -7-ИВТ4-17	6,3	-	63	0,25	50	11	ДСТЕ68-0,25-150
<b>МЭОФ-16</b>							
МЭОФ-16(25)/12-0,25Х <sub>6</sub> -4-ИВТ4-17	16	25	12	0,25	70	11	ДСОР68-0,25-375
МЭОФ-16(25)/12-0,25Х <sub>6</sub> -2-ИВТ4-17	16	25	12	0,25	70	11	ДСТР68-0,25-375
МЭОФ-16(25)/12-0,25Х <sub>6</sub> -7-ИВТ4-17	16	25	12	0,25	70	11	ДСТЕ68-0,25-375
МЭОФ-16(25)/25-0,25Х <sub>6</sub> -4-ИВТ4-17	16	25	25	0,25	50	11	ДСОР68-0,25-150
МЭОФ-16(25)/25-0,25Х <sub>6</sub> -2-ИВТ4-17	16	25	25	0,25	50	11	ДСТР68-0,25-150
МЭОФ-16(25)/25-0,25Х <sub>6</sub> -7-ИВТ4-17	16	25	25	0,25	50	11	ДСТЕ68-0,25-150
МЭОФ-16(25)/63-0,25Х <sub>6</sub> -4-ИВТ4-17	16	25	63	0,25	50	11	ДСОР68-0,25-150
МЭОФ-16(25)/63-0,25Х <sub>6</sub> -2-ИВТ4-17	16	25	63	0,25	50	11	ДСТР68-0,25-150
МЭОФ-16(25)/63-0,25Х <sub>6</sub> -7-ИВТ4-17	16	25	63	0,25	50	11	ДСТЕ68-0,25-150

\* без учета мощности нагревательного элемента.

\*\* без учета массы КМЧ (фланца, муфты, крепежа), комплекта кабельных вводов.

Наименование	Ном. крутящий момент на вых. валу, Нм	Макс. момент выключения, Нм	Ном. время полн. хода вых. вала, с	Ном. полный ход вых. вала, об.	Ном. потр. мощность*, Вт, не более	Масса**, кг, не более	Тип двигателя
<b>МЭОФ-25</b>							
МЭОФ-25(40)/25-0,25Х <sub>6</sub> -4-ИВТ4-17	25	40	25	0,25	70	11	ДСОР68-0,25-375
МЭОФ-25(40)/25-0,25Х <sub>6</sub> -2-ИВТ4-17	25	40	25	0,25	70	11	ДСТР68-0,25-375
МЭОФ-25(40)/25-0,25Х <sub>6</sub> -7-ИВТ4-17	25	40	25	0,25	70	11	ДСТЕ68-0,25-375
МЭОФ-25(40)/63-0,25Х <sub>6</sub> -4-ИВТ4-17	25	40	63	0,25	50	11	ДСОР68-0,25-150
МЭОФ-25(40)/63-0,25Х <sub>6</sub> -2-ИВТ4-17	25	40	63	0,25	50	11	ДСТР68-0,25-150
МЭОФ-25(40)/63-0,25Х <sub>6</sub> -7-ИВТ4-17	25	40	63	0,25	50	11	ДСТЕ68-0,25-150
<b>МЭОФ-40</b>							
МЭОФ-40(60)/25-0,25Х <sub>6</sub> -4-ИВТ4-17	40	60	25	0,25	70	11	ДСОР68-0,25-375
МЭОФ-40(60)/25-0,25Х <sub>6</sub> -2-ИВТ4-17	40	60	25	0,25	70	11	ДСТР68-0,25-375
МЭОФ-40(60)/25-0,25Х <sub>6</sub> -7-ИВТ4-17	40	60	25	0,25	70	11	ДСТЕ68-0,25-375
МЭОФ-40(60)/63-0,25Х <sub>6</sub> -4-ИВТ4-17	40	60	63	0,25	50	11	ДСОР68-0,25-150
МЭОФ-40(60)/63-0,25Х <sub>6</sub> -2-ИВТ4-17	40	60	63	0,25	50	11	ДСТР68-0,25-150
МЭОФ-40(60)/63-0,25Х <sub>6</sub> -7-ИВТ4-17	40	60	63	0,25	50	11	ДСТЕ68-0,25-150
МЭОФ-40(60)/63-0,63Х <sub>6</sub> -4-ИВТ4-17	40	60	63	0,63	70	11	ДСОР68-0,25-375
МЭОФ-40(60)/63-0,63Х <sub>6</sub> -2-ИВТ4-17	40	60	63	0,63	70	11	ДСТР68-0,25-375

\* без учета мощности нагревательного элемента.

\*\* без учета массы КМЧ (фланца, муфты, крепежа), комплекта кабельных вводов.

### Габаритные размеры. Фланцевое исполнение

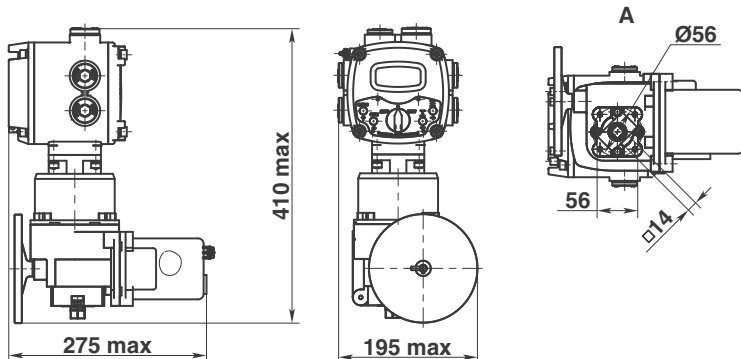

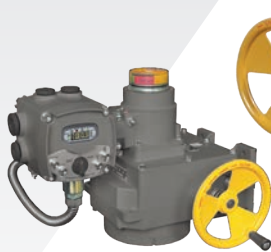
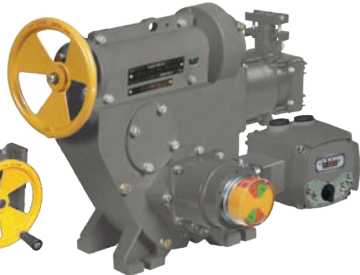

**МЭО(Ф)...00(К), 01К, 02К**
**10, 16, 32, 40, 100, 250, 630**
**▶ ВЗРЫВОЗАЩИЩЕННОЕ ИСПОЛНЕНИЕ**

**МЭОФ...00(К)**  
с блоком **КИМ1**

**МЭОФ...01К**  
с блоком **КИМ1**

**МЭОФ...02К**  
с блоком **КИМ1**

**У1, У2 (-40...+60 °С)**  
**УХЛ1, УХЛ2 (-63...+65 °С)**  
**Т2 (-10...+50 °С)**

**IP65, IP67 (IP68 – опция)**

**220 В, 50 Гц (МЭО(Ф)...00)**  
**380 В, 50 Гц (МЭО(Ф)...00К/01К/02К)**

**1Ex d IIC T4 Gb или 1Ex d IIB T4 Gb**

Наименование	Ном. крутящий момент на вых. валу, Нм	Ном. время полн. хода вых. вала, с	Ном. полный ход вых. вала, об.	Потр. мощность, Вт, не более	Выходной вал, □В, мм	Масса, кг не более	Тип двигателя
<b>МЭО(Ф)–10</b>							
МЭО(Ф)-10/6-0,25-Х <sub>6</sub> -ИИХТ4-00	10	6	0,25	110	14	19	ДСОР116-1,0
МЭО(Ф)-10/6-0,25-Х <sub>6</sub> -ИИХТ4-00К	10	6	0,25	100	14	19	ДСТР116-1,0
МЭО(Ф)-10/8-0,25-Х <sub>6</sub> -ИИХТ4-00	10	8	0,25	110	14	19	ДСОР116-1,0
МЭО(Ф)-10/8-0,25-Х <sub>6</sub> -ИИХТ4-00К	10	8	0,25	100	14	19	ДСТР116-1,0
МЭО(Ф)-10/10-0,25-Х <sub>6</sub> -ИИХТ4-00К	10	10	0,25	100	14	18	ДСТР116-0,6
МЭО(Ф)-10/15-0,63-Х <sub>6</sub> -ИИХТ4-00	10	15	0,63	110	14	19	ДСОР116-1,0
МЭО(Ф)-10/15-0,63-Х <sub>6</sub> -ИИХТ4-00К	10	15	0,63	100	14	19	ДСТР116-1,0
МЭО(Ф)-10/20-0,63-Х <sub>6</sub> -ИИХТ4-00	10	20	0,63	110	14	19	ДСОР116-1,0
МЭО(Ф)-10/20-0,63-Х <sub>6</sub> -ИИХТ4-00К	10	20	0,63	100	14	19	ДСТР116-1,0
МЭО(Ф)-10/25-0,63-Х <sub>6</sub> -ИИХТ4-00К	10	25	0,63	100	14	18	ДСТР116-0,6
<b>МЭО(Ф)–16</b>							
МЭО(Ф)-16/6-0,25-Х <sub>6</sub> -ИИХТ4-00К	16	6	0,25	160	14	20	ДСТР116-1,6
МЭО(Ф)-16/8-0,25-Х <sub>6</sub> -ИИХТ4-00К	16	8	0,25	160	14	20	ДСТР116-1,6
МЭО(Ф)-16/10-0,25-Х <sub>6</sub> -ИИХТ4-00	16	10	0,25	110	14	19	ДСОР116-1,0
МЭО(Ф)-16/10-0,25-Х <sub>6</sub> -ИИХТ4-00К	16	10	0,25	100	14	19	ДСТР116-1,0
МЭО(Ф)-16/15-0,63-Х <sub>6</sub> -ИИХТ4-00К	16	15	0,63	160	14	20	ДСТР116-1,6
МЭО(Ф)-16/20-0,63-Х <sub>6</sub> -ИИХТ4-00К	16	20	0,63	160	14	20	ДСТР116-1,6
МЭО(Ф)-16/25-0,63-Х <sub>6</sub> -ИИХТ4-00	16	25	0,63	130	14	19	ДСОР116-1,0
МЭО(Ф)-16/25-0,63-Х <sub>6</sub> -ИИХТ4-00К	16	25	0,63	100	14	19	ДСТР116-1,0
<b>МЭО(Ф)–32</b>							
МЭО(Ф)-32/15-0,25-Х <sub>6</sub> -ИИХТ4-00	32	15	0,25	130	14	19	ДСОР116-1,0
МЭО(Ф)-32/15-0,25-Х <sub>6</sub> -ИИХТ4-00К	32	15	0,25	100	14	19	ДСТР116-1,0
МЭО(Ф)-32/37-0,63-Х <sub>6</sub> -ИИХТ4-00	32	37	0,63	130	14	19	ДСОР116-1,0
МЭО(Ф)-32/37-0,63-Х <sub>6</sub> -ИИХТ4-00К	32	37	0,63	100	14	19	ДСТР116-1,0

# Электроприводы

Однооборотные электроприводы

Наименование	Ном. крутящий момент на вых. валу, Нм	Ном. время полн. хода вых. вала, с	Ном. полный ход вых. вала, об.	Потр. мощность, Вт, не более	Выходной вал, □В, мм	Масса, кг не более	Тип двигателя
<b>МЭО(Ф)-40</b>							
МЭО(Ф)-40/6-0,25-Х <sub>6</sub> -ИИХТ4-00К	40	6	0,25	160	17	20	ДСТР116-1,6
МЭО(Ф)-40/8-0,25-Х <sub>6</sub> -ИИХТ4-00К	40	8	0,25	160	17	20	ДСТР116-1,6
МЭО(Ф)-40/10-0,25-Х <sub>6</sub> -ИИХТ4-00К	40	10	0,25	160	17	20	ДСТР116-1,6
МЭО(Ф)-40/15-0,63-Х <sub>6</sub> -ИИХТ4-00К	40	15	0,63	160	17	20	ДСТР116-1,6
МЭО(Ф)-40/20-0,63-Х <sub>6</sub> -ИИХТ4-00К	40	20	0,63	160	17	20	ДСТР116-1,6
МЭО(Ф)-40/25-0,25-Х <sub>6</sub> -ИИХТ4-00	40	25	0,25	110	17	19	ДСОР116-1,0
МЭО(Ф)-40/25-0,25-Х <sub>6</sub> -ИИХТ4-00К	40	25	0,25	100	17	19	ДСТР116-1,0
МЭО(Ф)-40/25-0,63-Х <sub>6</sub> -ИИХТ4-00К	40	25	0,63	160	17	20	ДСТР116-1,6
МЭО-40/50-0,63-Х <sub>6</sub> -ИИХТ4-00К	40	50	0,63	100	-	19	ДСТР116-1,0
МЭО(Ф)-40/63-0,63-Х <sub>6</sub> -ИИХТ4-00	40	63	0,63	110	17	19	ДСОР116-1,0
МЭО(Ф)-40/63-0,63-Х <sub>6</sub> -ИИХТ4-00К	40	63	0,63	100	17	19	ДСТР116-1,0
<b>МЭО(Ф)-100</b>							
МЭО(Ф)-100/25-0,25-Х <sub>6</sub> -ИИХТ4-00К	100	25	0,25	160	17	20	ДСТР116-1,6
МЭО(Ф)-100/63-0,25-Х <sub>6</sub> -ИИХТ4-00	100	63	0,25	110	17	20	ДСОР116-1,0
МЭО(Ф)-100/63-0,25-Х <sub>6</sub> -ИИХТ4-00К	100	63	0,25	100	17	20	ДСТР116-1,0
МЭО(Ф)-100/63-0,63-Х <sub>6</sub> -ИИХТ4-00К	100	63	0,63	160	17	20	ДСТР116-1,6
МЭО(Ф)-100/160-0,63-Х <sub>6</sub> -ИИХТ4-00	100	160	0,63	110	17	20	ДСОР116-1,0
МЭО(Ф)-100/160-0,63-Х <sub>6</sub> -ИИХТ4-00К	100	160	0,63	100	17	20	ДСТР116-1,0
МЭО(Ф)-100/6-0,25-Х <sub>6</sub> -ИИХТ4-01К	100	6	0,25	315	24	41	ДСТР140-4,0-300
МЭО(Ф)-100/8-0,25-Х <sub>6</sub> -ИИХТ4-01К	100	8	0,25	315	24	41	ДСТР140-4,0-300
МЭО(Ф)-100/10-0,25-Х <sub>6</sub> -ИИХТ4-01К	100	10	0,25	315	24	41	ДСТР140-4,0-300
МЭО(Ф)-100/15-0,63-Х <sub>6</sub> -ИИХТ4-01К	100	15	0,63	315	24	41	ДСТР140-4,0-300
МЭО(Ф)-100/20-0,63-Х <sub>6</sub> -ИИХТ4-01К	100	20	0,63	315	24	41	ДСТР140-4,0-300
МЭО(Ф)-100/25-0,63-Х <sub>6</sub> -ИИХТ4-01К	100	25	0,63	315	24	41	ДСТР140-4,0-300
МЭО(Ф)-100/25-0,25-Х <sub>6</sub> -ИИХТ4-01К	100	25	0,25	170	24	41	ДСТР140-1,6-150
МЭО(Ф)-100/63-0,63-Х <sub>6</sub> -ИИХТ4-01К	100	63	0,63	170	24	41	ДСТР140-1,6-150
МЭО(Ф)-100/63-0,25-Х <sub>6</sub> -ИИХТ4-01К	100	63	0,25	170	24	41	ДСТР140-1,6-150
МЭО(Ф)-100/160-0,63-Х <sub>6</sub> -ИИХТ4-01К	100	160	0,63	170	24	41	ДСТР140-1,6-150
<b>МЭО(Ф)-250</b>							
МЭО(Ф)-250/8-0,25-Х <sub>6</sub> -ИИХТ4-01К	250	8	0,25	550	24	41	ДСТР140-6,0-300
МЭО(Ф)-250/10-0,25-Х <sub>6</sub> -ИИХТ4-01К	250	10	0,25	550	24	41	ДСТР140-6,0-300
МЭО(Ф)-250/20-0,63-Х <sub>6</sub> -ИИХТ4-01К	250	20	0,63	550	24	41	ДСТР140-6,0-300
МЭО(Ф)-250/25-0,63-Х <sub>6</sub> -ИИХТ4-01К	250	25	0,63	550	24	41	ДСТР140-6,0-300
МЭО(Ф)-250/25-0,25-Х <sub>6</sub> -ИИХТ4-01К	250	25	0,25	250	24	41	ДСТР140-4,0-150
МЭО(Ф)-250/63-0,63-Х <sub>6</sub> -ИИХТ4-01К	250	63	0,63	250	24	41	ДСТР140-4,0-150
МЭО(Ф)-250/63-0,25-Х <sub>6</sub> -ИИХТ4-01К	250	63	0,25	170	24	41	ДСТР140-1,6-150
МЭО(Ф)-250/160-0,63-Х <sub>6</sub> -ИИХТ4-01К	250	160	0,63	170	24	41	ДСТР140-1,6-150
<b>МЭО(Ф)-630</b>							
МЭО(Ф)-630/25-0,25-Х <sub>6</sub> -ИИХТ4-02К	630	25	0,25	550	36	49	ДСТР140-6,0-300
МЭО(Ф)-630/63-0,25-Х <sub>6</sub> -ИИХТ4-02К	630	63	0,25	250	36	49	ДСТР140-4,0-150
МЭО(Ф)-630/63-0,63-Х <sub>6</sub> -ИИХТ4-02К	630	63	0,63	550	36	49	ДСТР140-6,0-300
МЭО(Ф)-630/160-0,63-Х <sub>6</sub> -ИИХТ4-02К	630	160	0,63	250	36	49	ДСТР140-4,0-150

Габаритные размеры. МЭО(Ф)...00(К)

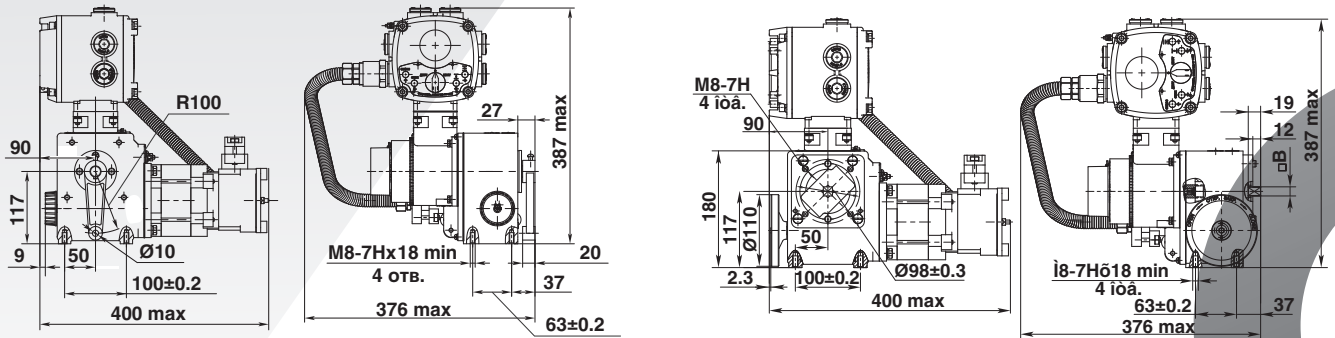

Рычажное исполнение (МЭО)

Фланцевое исполнение (МЭОФ)

Габаритные размеры. МЭО(Ф)...01К

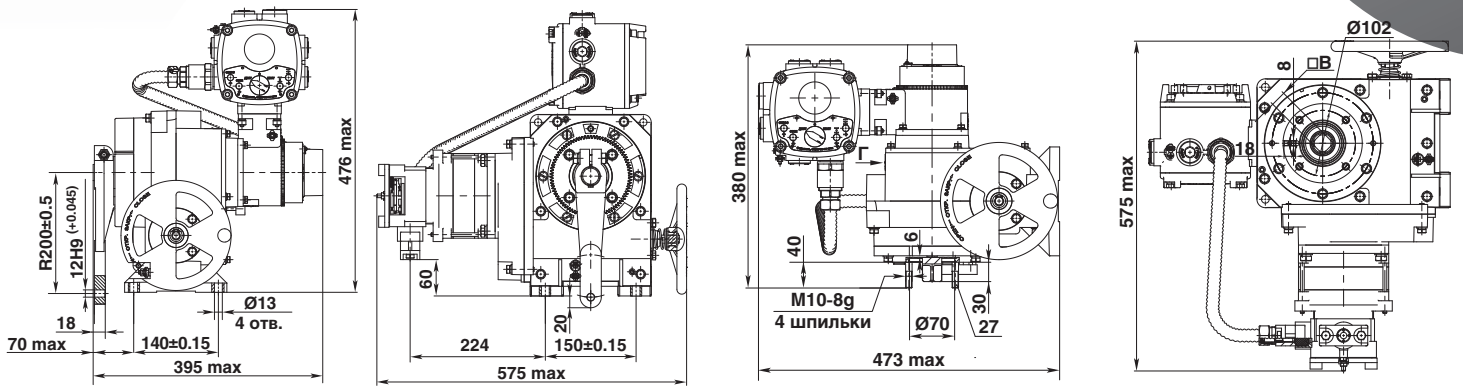

Рычажное исполнение (МЭО)

Фланцевое исполнение (МЭОФ)

Габаритные размеры. МЭО(Ф)...02К

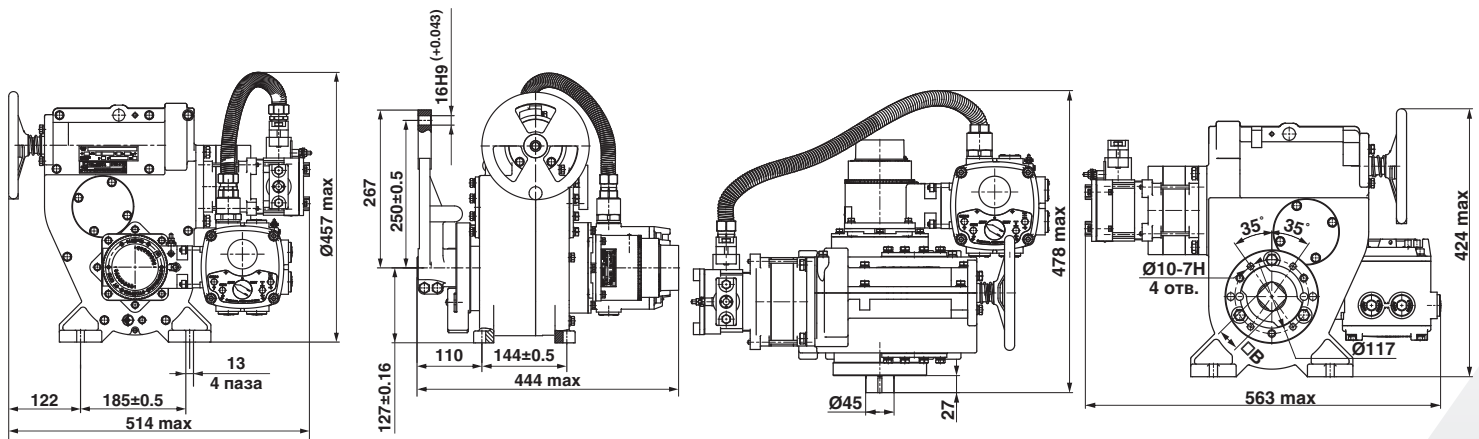

Рычажное исполнение (МЭО)

Фланцевое исполнение (МЭОФ)

МЭО(Ф)...06К, 07(К), 08К

6,3, 16, 32, 40, 100, 250, 320, 400, 630, 1000, 1600, 2500

► ОБЩЕПРОМЫШЛЕННОЕ ИСПОЛНЕНИЕ

У1, У2 (-40...+50 °С)  
Т2, Т3 (-10...+50 °С)

IP54, IP65, (IP67 – опция)

220 В, 50 Гц (МЭО(Ф)...07)  
380 В, 50 Гц (МЭО(Ф)...06К, 07К, 08К)

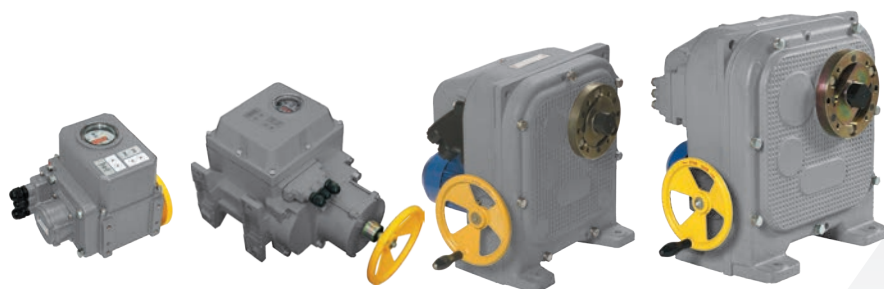

МЭО(Ф)...07(К), 08К  
с блоком КИМ1  
(РИСУНОК 1)

МЭО(Ф)...06(К), 08К  
с блоком КИМ1  
(РИСУНОК 2)

МЭО(Ф)...07К  
с блоком КИМ1  
(РИСУНОК 3)

МЭО(Ф)...07К  
с блоком КИМ1  
(РИСУНОК 4)

Наименование	Ном. крутящий момент на вых. валу, Нм	Ном. время полн. хода вых. вала, с	Ном. полный ход вых. вала, об.	Рисун-ок	Потр. мощность, Вт, не более	Масса, кг, не более	Тип двигателя
<b>МЭО(Ф)-6,3</b>							
МЭО(Ф)-6,3/10-0,25-Х <sub>6</sub> -07	6,3	10	0,25	1	60	8	ДСОР68-0,25-150
МЭО(Ф)-6,3/25-0,63-Х <sub>6</sub> -07	6,3	25	0,63	1	60	8	ДСОР68-0,25-150
<b>МЭО(Ф)-16</b>							
МЭО(Ф)-16/10-0,25-Х <sub>6</sub> -07	16	10	0,25	1	120	9	ДСОР110-1,0-136
МЭО(Ф)-16/10-0,25-Х <sub>6</sub> -07К(08К)	16	10	0,25	1	95	9	ДСТР110-0,6-136
МЭО(Ф)-16/25-0,25-Х <sub>6</sub> -07	16	25	0,25	1	60	8	ДСОР68-0,25-150
МЭО(Ф)-16/25-0,63-Х <sub>6</sub> -07	16	25	0,63	1	120	9	ДСОР110-1,0-136
МЭО(Ф)-16/25-0,63-Х <sub>6</sub> -07К(08К)	16	25	0,63	1	95	9	ДСТР110-0,6-136
МЭО(Ф)-16/63-0,25-Х <sub>6</sub> -07	16	63	0,25	1	50	8	ДСОР68-0,16-150
МЭО(Ф)-16/63-0,63-Х <sub>6</sub> -07	16	63	0,63	1	60	8	ДСОР68-0,25-150
МЭО(Ф)-16/160-0,63-Х <sub>6</sub> -07	16	160	0,63	1	50	8	ДСОР68-0,16-150
<b>МЭОФ-32</b>							
МЭОФ-32/15-0,25-Х <sub>6</sub> -08К	32	15	0,25	1	110	9	ДСТР110-1,0-136
МЭОФ-32/37-0,63-Х <sub>6</sub> -08К	32	37	0,63	1	110	9	ДСТР110-1,0-136
<b>МЭО(Ф)-40</b>							
МЭО(Ф)-40/10-0,25-Х <sub>6</sub> -07К(08К)*	40	10	0,25	1	140	10	ДСТР110-1,6-136
МЭО(Ф)-40/25-0,25-Х <sub>6</sub> -07*	40	25	0,25	1	120	9	ДСОР110-1,0-136
МЭО(Ф)-40/25-0,25-Х <sub>6</sub> -07К(08К)*	40	25	0,25	1	110	9	ДСТР110-1,0-136
МЭО(Ф)-40/25-0,63-Х <sub>6</sub> -07К(08К)*	40	25	0,63	1	140	10	ДСТР110-1,6-136
МЭО(Ф)-40/63-0,25-Х <sub>6</sub> -07К*	40	63	0,25	1	60	9	ДСТР68-0,25-150
МЭО(Ф)-40/63-0,25-Х <sub>6</sub> -07*	40	63	0,25	1	60	8	ДСОР68-0,25-150
МЭО(Ф)-40/63-0,63-Х <sub>6</sub> -07К(08К)*	40	63	0,63	1	110	9	ДСТР110-1,0-136
МЭО(Ф)-40/63-0,63-Х <sub>6</sub> -07*	40	63	0,63	1	120	9	ДСОР110-1,0-136
МЭО(Ф)-40/160-0,63-Х <sub>6</sub> -07К*	40	160	0,63	1	60	9	ДСТР68-0,25-150
МЭО(Ф)-40/160-0,63-Х <sub>6</sub> -07*	40	160	0,63	1	60	8	ДСОР68-0,25-150
<b>МЭО(Ф)-100</b>							
МЭО(Ф)-100/25-0,25-Х <sub>6</sub> -07К(08К)	100	25	0,25	1	160	11	ДСТР110-1,0-136
МЭО(Ф)-100/63-0,25-Х <sub>6</sub> -07	100	63	0,25	1	120	11	ДСОР110-1,0-136
МЭО(Ф)-100/63-0,25-Х <sub>6</sub> -07К	100	63	0,25	1	110	11	ДСТР110-1,0-136

Наименование	Ном. крутящий момент на вых. валу, Нм	Ном. время полн. хода вых. вала, с	Ном. полный ход вых. вала, об.	Рисунок	Потр. мощность, Вт, не более	Масса, кг, не более	Тип двигателя
<b>МЭО(Ф)-100/10-0,25-Х<sub>6</sub>-07К(06К)*</b>	100	10	0,25	2	280	29	ЗДСТР135-4,0-150
<b>МЭО(Ф)-100/25-0,25-Х<sub>6</sub>-07*</b>	100	25	0,25	2	240	29	ДСОР135-1,6-150
<b>МЭО(Ф)-100/25-0,63-Х<sub>6</sub>-07К(06К)*</b>	100	25	0,63	2	280	29	ЗДСТР135-4,0-150
<b>МЭО(Ф)-100/25-0,25-Х<sub>6</sub>-07К(06К)*</b>	100	25	0,25	2	220	28	ЗДСТР135-1,6-150
<b>МЭО(Ф)-100/63-0,63-Х<sub>6</sub>-07К(06К)*</b>	100	63	0,63	2	220	28	ЗДСТР135-1,6-150
<b>МЭО(Ф) – 250</b>							
<b>МЭО(Ф)-250/10-0,25-Х<sub>6</sub>-07К*</b>	250	10	0,25	2	620	35	ЗДСТР135-6,0-300
<b>МЭО(Ф)-250/25-0,25-Х<sub>6</sub>-07К(06К)*</b>	250	25	0,25	2	280	29	ЗДСТР135-4,0-150
<b>МЭО(Ф)-250/63-0,63-Х<sub>6</sub>-07К(06К)*</b>	250	63	0,63	2	280	29	ЗДСТР135-4,0-150
<b>МЭО(Ф)-250/63-0,25-Х<sub>6</sub>-07К(06К)*</b>	250	63	0,25	2	220	29	ЗДСТР135-1,6-150
<b>МЭО(Ф)-250/63-0,25-Х<sub>6</sub>-07*</b>	250	63	0,25	2	240	29	ДСОР135-1,6-150
<b>МЭО(Ф)-250/160-0,63-Х<sub>6</sub>-07К(06К)*</b>	250	160	0,63	2	220	29	ЗДСТР135-1,6-150
<b>МЭО-250/10-0,25-Х<sub>6</sub>-07К</b>	250	10	0,25	3	220	75	АИР56А4
<b>МЭО-250/25-0,63-Х<sub>6</sub>-07К</b>	250	25	0,63	3	220	75	АИР56А4
<b>МЭОФ – 320</b>							
<b>МЭОФ-320/10-0,25-Х<sub>6</sub>-07К</b>	320	10	0,25	3	220	68	АИР56А4
<b>МЭОФ-320/25-0,63-Х<sub>6</sub>-07К</b>	320	25	0,63	3	220	68	АИР56А4
<b>МЭО(Ф) – 400</b>							
<b>МЭО(Ф)-400/25-0,25-Х<sub>6</sub>-07К</b>	400	25	0,25	2	620	35	ЗДСТР135-6,0-150
<b>МЭО(Ф)-400/63-0,25-Х<sub>6</sub>-07К</b>	400	63	0,25	2	280	29	ЗДСТР135-4,0-150
<b>МЭО(Ф) – 630</b>							
<b>МЭО-630/10-0,25-Х<sub>6</sub>-07К*</b>	630	10	0,25	3	320	75	АИР 56В4
<b>МЭОФ-630/10-0,25EX-07К</b>	630	10	0,25	4	320	125	АИР56В4
<b>МЭОФ-630/15-0,25-Х<sub>6</sub>-07К*</b>	630	15	0,25	3	220	68	АИР56А4
<b>МЭО-630/25-0,25-Х<sub>6</sub>-07К*</b>	630	25	0,25	3	220	75	АИР56А4
<b>МЭО-630/25-0,63-Х<sub>6</sub>-07К*</b>	630	25	0,63	3	320	75	АИР 56В4
<b>МЭОФ-630/25-0,63EX-07К</b>	630	25	0,63	4	320	125	АИР56В4
<b>МЭОФ-630/37-0,63-Х<sub>6</sub>-07К*</b>	630	37	0,63	3	220	68	АИР56А4
<b>МЭО-630/63-0,25-Х<sub>6</sub>-07К*</b>	630	63	0,25	3	220	75	АИР56А4
<b>МЭО-630/63-0,63-Х<sub>6</sub>-07К*</b>	630	63	0,63	3	220	75	АИР56А4
<b>МЭО-630/160-0,63-Х<sub>6</sub>-07К*</b>	630	160	0,63	3	220	75	АИР56А4
<b>МЭОФ – 1000</b>							
<b>МЭОФ-1000/15-0,25EX-07К</b>	1000	15	0,25	4	320	125	АИР56В4
<b>МЭОФ-1000/25-0,25-Х<sub>6</sub>-07К*</b>	1000	25	0,25	3	220	68	АИР56А4
<b>МЭОФ-1000/37-0,63EX-07К</b>	1000	37	0,63	4	320	125	АИР56В4
<b>МЭОФ-1000/63-0,25-Х<sub>6</sub>-07К*</b>	1000	63	0,25	3	220	68	АИР56А4
<b>МЭОФ-1000/63-0,63-Х<sub>6</sub>-07К*</b>	1000	63	0,63	3	220	68	АИР56А4
<b>МЭОФ-1000/160-0,63-Х<sub>6</sub>-07К*</b>	1000	160	0,63	3	220	68	АИР56А4
<b>МЭО(Ф) – 1600</b>							
<b>МЭО(Ф)-1600/25-0,25EX-07К*</b>	1600	25	0,25	4	320	125	АИР56В4
<b>МЭО-1600/63-0,25EX-07К*</b>	1600	63	0,25	4	220	136	АИР 56А4
<b>МЭО(Ф)-1600/63-0,63EX-07К*</b>	1600	63	0,63	4	320	125	АИР56В4
<b>МЭО-1600/160-0,63EX-07К*</b>	1600	160	0,63	4	220	136	АИР 56А4
<b>МЭОФ – 2500</b>							
<b>МЭОФ-2500/63-0,25EX-07К</b>	2500	63	0,25	4	220	125	АИР56А4
<b>МЭОФ-2500/160-0,63EX-07К</b>	2500	160	0,63	4	220	125	АИР56А4

Электроприводы могут быть изготовлены с подключением через соединитель РП10-30 (ввод штуцерный) или с клеммным подключением (без пайки).

\* Могут быть изготовлены с ограничителем наибольшего момента

### Габаритные размеры. Рычажное исполнение. Рисунок А

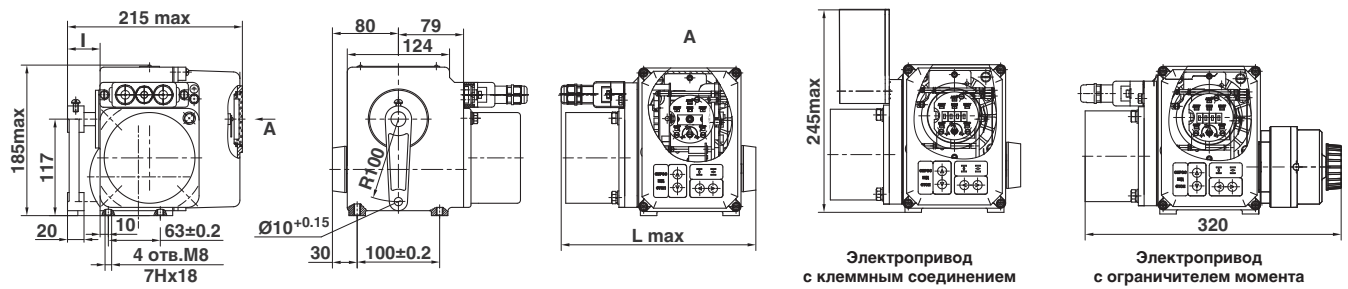

Обозначение	L max, мм	l, мм
МЭО-6,3, МЭО-16, МЭО-40	255	27
МЭО-100	280	35

### Габаритные размеры. Рычажное исполнение. Рисунок Б

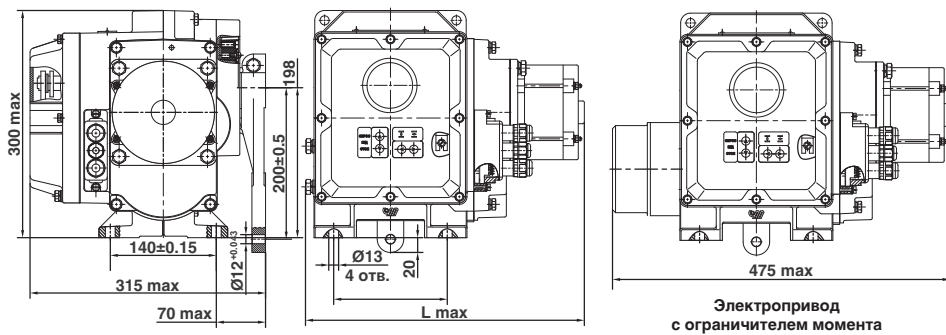

Обозначение	L max, мм
МЭО-100/25-0,25 МЭО-100/63-0,63 МЭО-250/63-0,25	345
МЭО-250/160-0,25 МЭО-100/10-0,25 МЭО-100/25-0,63 МЭО-250/25-0,25 МЭО-250/63-0,63	370
МЭО-400/25-0,25 МЭО-400/63-0,25	395

### Габаритные размеры. Рычажное исполнение. Рисунок В

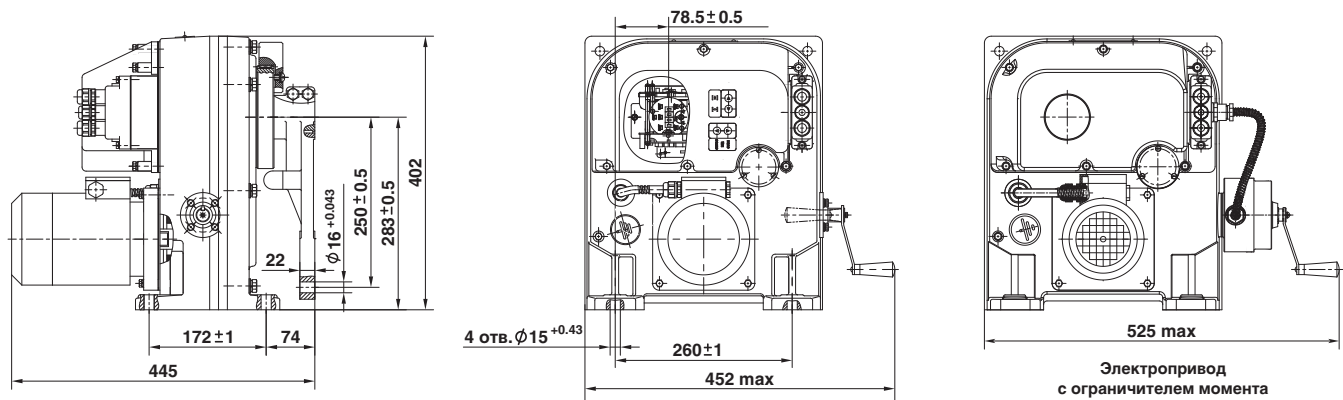

### Габаритные размеры. Рычажное исполнение. Рисунок Г

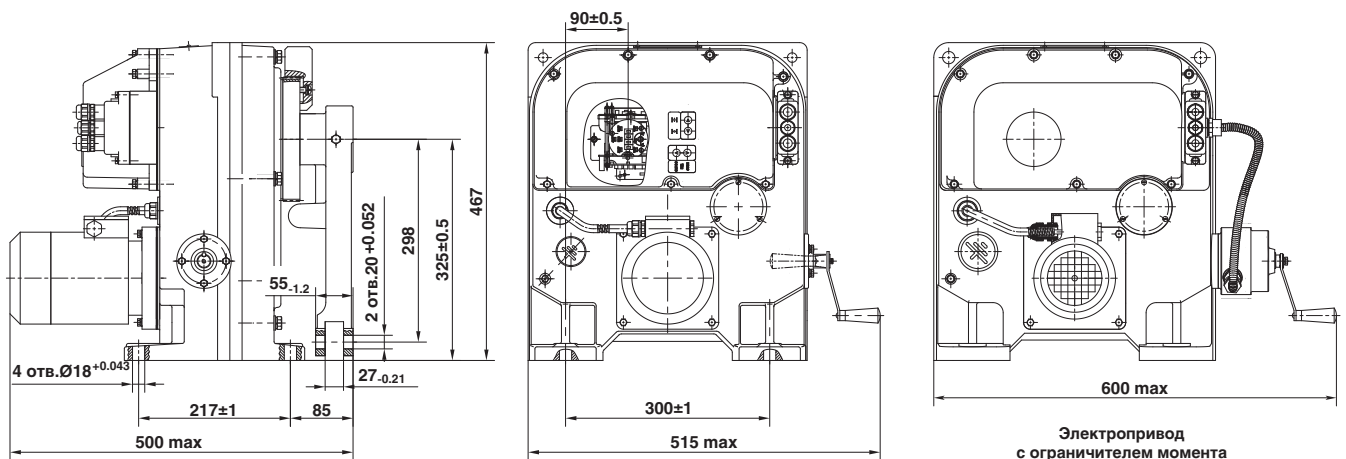

Габаритные размеры. Фланцевое исполнение. Рисунок А

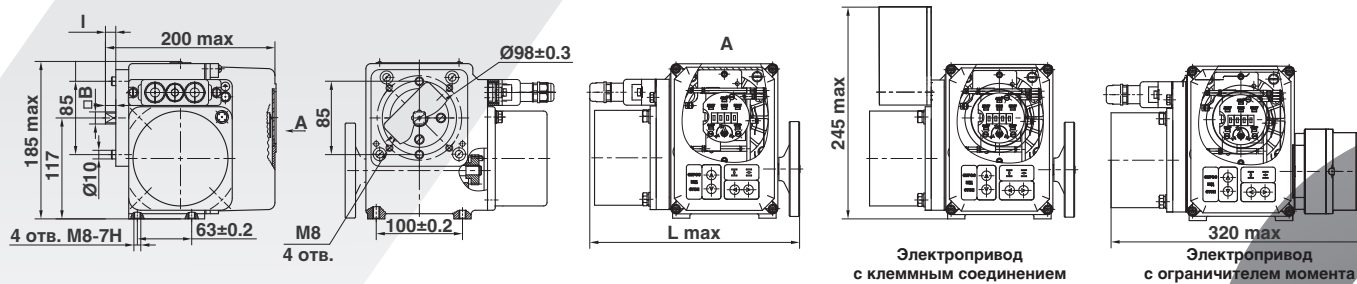

Обозначение	L max, мм	l, мм	B, мм
МЭОФ-6,3, МЭОФ-16, МЭОФ-32, МЭОФ-40	255	12	14 или 17
МЭОФ-100	280	16	14 или 17

Габаритные размеры. Фланцевое исполнение. Рисунок Б

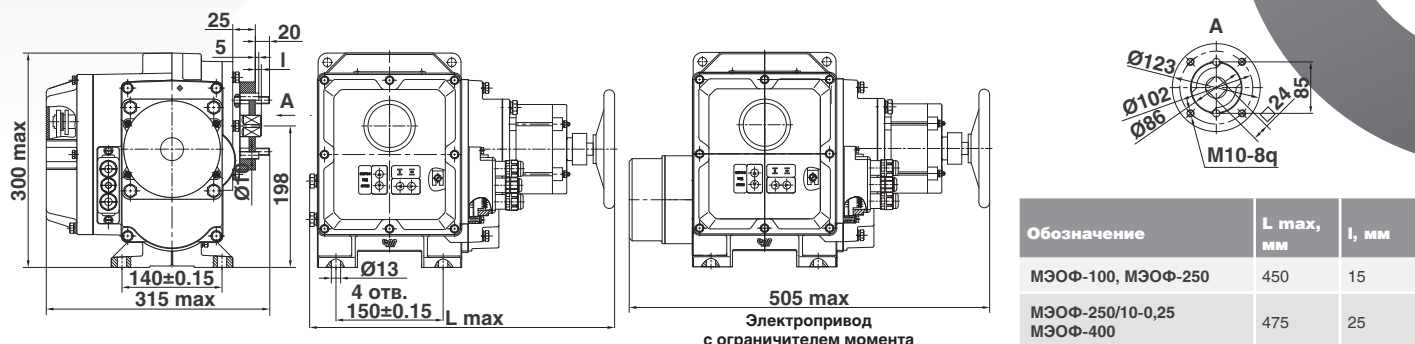

Обозначение	L max, мм	l, мм
МЭОФ-100, МЭОФ-250	450	15
МЭОФ-250/10-0,25 МЭОФ-400	475	25

Габаритные размеры. Фланцевое исполнение. Рисунок В

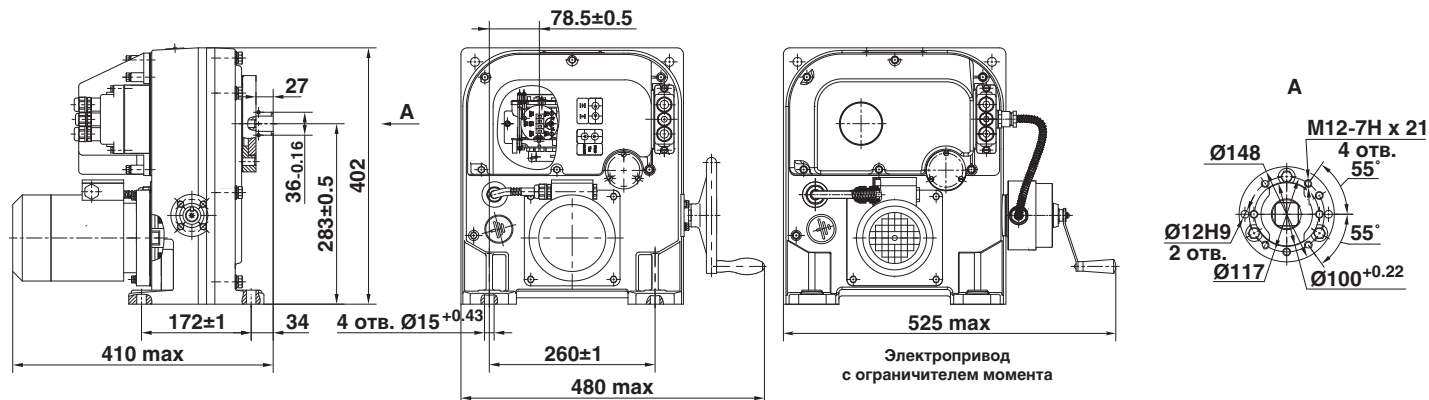

Габаритные размеры. Фланцевое исполнение. Рисунок Г

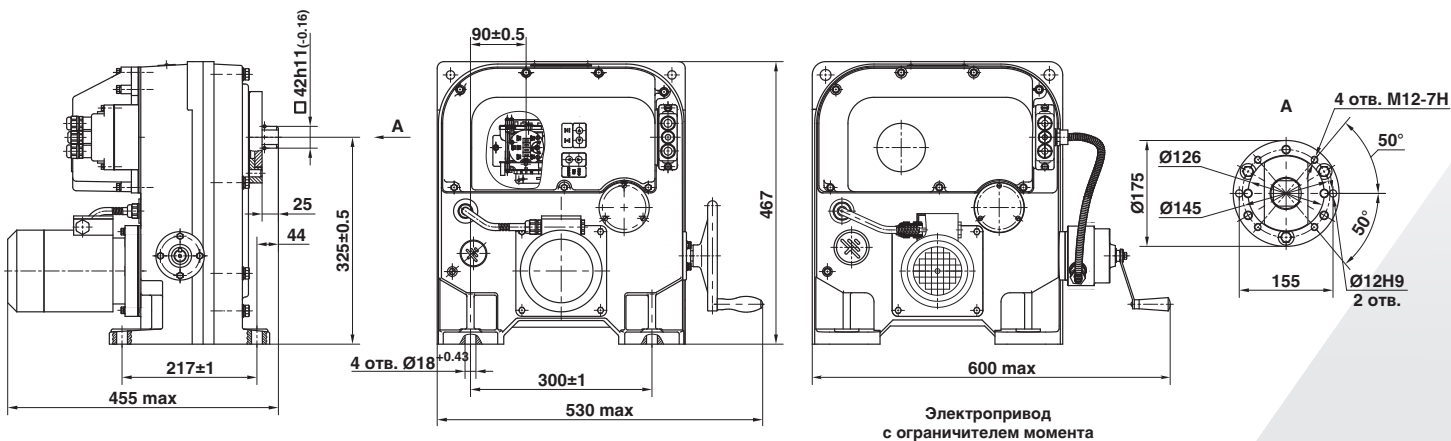

### МЭОФ...15

30, 60, 100, 120, 150, 200, 250, 320, 400

► ВЗРЫВОЗАЩИЩЕННОЕ ИСПОЛНЕНИЕ

У1 (-40...+60 °C); УХЛ1 (-63...+65 °C)  
Т1, Т2 (-10...+50 °C); ОМ1 (-40...+45 °C)  
В5 (-40...+45 °C)



IP67 (IP68 – опция)



380 В, 50 Гц (МЭОФ...-2...-15)  
220 В, 50 Гц (МЭОФ...-4...-15)  
24 В (МЭОФ...-6...-15)



1Ex d IIC T4 Gb или 1Ex d IIB T4 Gb



с блоком КИМ3



с блоком КИМ2/  
БСПЦ с ПМУ



с блоком БД-2/БСПЦ  
без ПМУ

Наименование	Ном. крутящий момент на вых. валу, Нм	Макс. момент выключения, Нм	Ном. время полн. хода вых. вала (Диапазон рег.-я времени полн. хода*), с	Ном. полный ход вых. вала, об.	Ном. потр. мощность**, Вт, не более			Масса***, кг не более			Тип двигателя
					КИМ3	КИМ2	БСПЦ	КИМ3	КИМ2/БСПЦ с ПМУ	БСПЦ (исп. «под крышкой»)	
<b>МЭОФ-30</b>											
МЭОФ-30(50)/1,5-0,25Х <sub>6</sub> -4(-ИХТ4)-15	30	50	1,5	0,25	280	265	250	35	30	26	ДАТ56А4
МЭОФ-30(50)/1,5-0,25Х <sub>6</sub> -2(-ИХТ4)-15	30	50	1,5	0,25	150	135	120	33	27	22	ДАТ75-40-3,0
МЭОФ-30(50)/1,5-0,25Х <sub>6</sub> -6(-ИХТ4)-15	30	50	1,5	0,25	-	125	110	-	27	22	ДП65-40-3-24-О
МЭОФ-30(50)/6-0,25Х <sub>6</sub> -4(-ИХТ4)-15	30	50	6-42	0,25	230	-	-	33	-	-	ДАТ75-25-1,5
МЭОФ-30(50)/6-0,25Х <sub>6</sub> -4(-ИХТ4)-15	30	50	6	0,25	230	215	200	33	27	22	ДАТ75-25-1,5
МЭОФ-30(50)/6-0,25Х <sub>6</sub> -2(-ИХТ4)-15	30	50	6	0,25	150	135	120	33	27	22	ДАТ75-40-3,0
МЭОФ-30(50)/6-0,25Х <sub>6</sub> -6(-ИХТ4)-15	30	50	6	0,25	-	125	110	-	27	22	ДП65-40-3-24-О
МЭОФ-30(50)/9-0,25Х <sub>6</sub> -4(-ИХТ4)-15	30	50	9	0,25	230	215	200	33	27	22	ДАТ75-25-1,5
МЭОФ-30(50)/9-0,25Х <sub>6</sub> -2(-ИХТ4)-15	30	50	9	0,25	150	135	120	33	27	22	ДАТ75-40-3,0
МЭОФ-30(50)/9-0,25Х <sub>6</sub> -6(-ИХТ4)-15	30	50	9	0,25	-	125	110	-	27	22	ДП65-40-3-24-О
МЭОФ-30(50)/15-0,25Х <sub>6</sub> -4(-ИХТ4)-15	30	50	15	0,25	230	215	200	33	27	22	ДАТ75-25-1,5
МЭОФ-30(50)/15-0,25Х <sub>6</sub> -2(-ИХТ4)-15	30	50	15	0,25	150	135	120	33	27	22	ДАТ75-40-3,0
МЭОФ-30(50)/15-0,25Х <sub>6</sub> -6(-ИХТ4)-15	30	50	15	0,25	-	125	110	-	27	22	ДП65-40-3-24-О
МЭОФ-30(50)/15-0,63Х <sub>6</sub> -4(-ИХТ4)-15	30	50	15	0,63	230	215	200	33	27	22	ДАТ75-25-1,5
МЭОФ-30(50)/15-0,63Х <sub>6</sub> -2(-ИХТ4)-15	30	50	15	0,63	150	135	120	33	27	22	ДАТ75-40-3,0
МЭОФ-30(50)/15-0,63Х <sub>6</sub> -6(-ИХТ4)-15	30	50	15	0,63	-	125	110	-	27	22	ДП65-40-3-24-О
МЭОФ-30(50)/25-0,25Х <sub>6</sub> -4(-ИХТ4)-15	30	50	25	0,25	-	215	200	-	27	22	ДАТ75-25-1,5
МЭОФ-30(50)/25-0,25Х <sub>6</sub> -2(-ИХТ4)-15	30	50	25	0,25	150	135	120	33	27	22	ДАТ75-40-3,0
МЭОФ-30(50)/25-0,25Х <sub>6</sub> -6(-ИХТ4)-15	30	50	25	0,25	-	125	110	-	30	26	ДП65-40-3-24-О
МЭОФ-30(50)/25-0,63Х <sub>6</sub> -4(-ИХТ4)-15	30	50	25	0,63	230	215	200	33	27	22	ДАТ75-25-1,5
МЭОФ-30(50)/25-0,63Х <sub>6</sub> -2(-ИХТ4)-15	30	50	25	0,63	150	135	120	33	27	22	ДАТ75-40-3,0
МЭОФ-30(50)/25-0,63Х <sub>6</sub> -6(-ИХТ4)-15	30	50	25	0,63	-	125	110	-	27	22	ДП65-40-3-24-О
МЭОФ-30(50)/50-0,25Х <sub>6</sub> -4(-ИХТ4)-15	30	50	50	0,25	230	215	200	33	27	22	ДАТ75-25-1,5
МЭОФ-30(50)/50-0,25Х <sub>6</sub> -2(-ИХТ4)-15	30	50	50	0,25	150	135	120	33	27	22	ДАТ75-40-3,0
МЭОФ-30(50)/50-0,25Х <sub>6</sub> -6(-ИХТ4)-15	30	50	50	0,25	-	125	110	-	27	22	ДП65-40-3-24-О
МЭОФ-30(50)/63-0,63Х <sub>6</sub> -4(-ИХТ4)-15	30	50	63	0,63	230	215	200	33	27	22	ДАТ75-25-1,5
МЭОФ-30(50)/63-0,63Х <sub>6</sub> -2(-ИХТ4)-15	30	50	63	0,63	150	135	120	33	27	22	ДАТ75-40-3,0
МЭОФ-30(50)/63-0,63Х <sub>6</sub> -6(-ИХТ4)-15	30	50	63	0,63	-	125	110	-	27	22	ДП65-40-3-24-О
МЭОФ-30(50)/125-0,63Х <sub>6</sub> -4(-ИХТ4)-15	30	50	125	0,63	-	215	200	-	27	22	ДАТ75-25-1,5
МЭОФ-30(50)/125-0,63Х <sub>6</sub> -2(-ИХТ4)-15	30	50	125	0,63	150	135	120	33	27	22	ДАТ75-40-3,0





Наименование	Ном. кру- тящий момент на вых. валу, Нм	Макс. момент вы- клю- чения, Нм	Ном. время полн. хода вых. вала (Диапазон рег.-я вре- мени полн. хода*), с	Ном. пол- ный ход- вых. вала, об.	Ном. потр. мощность**, Вт, не более			Масса***, кг не более			Тип двигателя
					КИМ3	КИМ2	БСПЦ	КИМ3	КИМ2/ БСПЦ с ПМУ	БСПЦ (исп. «под крыш- кой»)	
<b>МЭОФ-60</b>											
МЭОФ-60(100)/3-0,25X <sub>6</sub> -4(-ИХТ4)-15	60	100	3	0,25	280	265	250	35	30	26	ДАТ56А4
МЭОФ-60(100)/3-0,25X <sub>6</sub> -2(-ИХТ4)-15	60	100	3	0,25	150	135	120	33	27	22	ДАТ75-40-3,0
МЭОФ-60(100)/3-0,25X <sub>6</sub> -6(-ИХТ4)-15	60	100	3	0,25	-	125	110	-	27	22	ДП65-40-3-24-О
МЭОФ-60(100)/6-0,25X <sub>6</sub> -4(-ИХТ4)-15	60	100	6 (6-42)	0,25	230	-	-	33	-	-	ДАТ75-25-1,5
МЭОФ-60(100)/6-0,25X <sub>6</sub> -4(-ИХТ4)-15	60	100	6	0,25	230	215	200	35	30	26	ДАТ56А4
МЭОФ-60(100)/6-0,25X <sub>6</sub> -2(-ИХТ4)-15	60	100	6	0,25	150	135	120	33	27	22	ДАТ75-25-1,5
МЭОФ-60(100)/6-0,25X <sub>6</sub> -6(-ИХТ4)-15	60	100	6	0,25	-	125	110	-	27	22	ДП65-40-3-24-О
МЭОФ-60(100)/9-0,25X <sub>6</sub> -4(-ИХТ4)-15	60	100	9	0,25	230	215	200	33	27	22	ДАТ75-25-1,5
МЭОФ-60(100)/9-0,25X <sub>6</sub> -2(-ИХТ4)-15	60	100	9	0,25	150	135	120	33	27	22	ДАТ75-40-3,0
МЭОФ-60(100)/9-0,25X <sub>6</sub> -6(-ИХТ4)-15	60	100	9	0,25	-	125	110	-	27	22	ДП65-40-3-24-О
МЭОФ-60(100)/15-0,25X <sub>6</sub> -4(-ИХТ4)-15	60	100	15	0,25	230	215	200	33	27	22	ДАТ75-25-1,5
МЭОФ-60(100)/15-0,25X <sub>6</sub> -2(-ИХТ4)-15	60	100	15	0,25	150	135	120	33	27	22	ДАТ75-40-3,0
МЭОФ-60(100)/15-0,25X <sub>6</sub> -6(-ИХТ4)-15	60	100	15	0,25	-	125	110	-	30	26	ДП65-40-3-24-О
МЭОФ-60(100)/15-0,63X <sub>6</sub> -4(-ИХТ4)-15	60	100	15	0,63	230	215	200	33	27	22	ДАТ75-25-1,5
МЭОФ-60(100)/15-0,63X <sub>6</sub> -2(-ИХТ4)-15	60	100	15	0,63	150	135	120	33	27	22	ДАТ75-40-3,0
МЭОФ-60(100)/15-0,63X <sub>6</sub> -6(-ИХТ4)-15	60	100	15	0,63	-	125	110	-	27	22	ДП65-40-3-24-О
МЭОФ-60(100)/25-0,25X <sub>6</sub> -4(-ИХТ4)-15	60	100	25	0,25	230	215	200	33	27	22	ДАТ75-25-1,5
МЭОФ-60(100)/25-0,25X <sub>6</sub> -2(-ИХТ4)-15	60	100	25	0,25	150	135	120	33	27	22	ДАТ75-40-3,0
МЭОФ-60(100)/25-0,25X <sub>6</sub> -6(-ИХТ4)-15	60	100	25	0,25	-	125	110	-	27	22	ДП65-40-3-24-О
МЭОФ-60(100)/25-0,63X <sub>6</sub> -4(-ИХТ4)-15	60	100	25	0,63	230	215	200	33	27	22	ДАТ75-25-1,5
МЭОФ-60(100)/25-0,63X <sub>6</sub> -2(-ИХТ4)-15	60	100	25	0,63	150	135	120	33	27	22	ДАТ75-40-3,0
МЭОФ-60(100)/25-0,63X <sub>6</sub> -6(-ИХТ4)-15	60	100	25	0,63	-	125	110	-	27	22	ДП65-40-3-24-О
МЭОФ-60(100)/50-0,25X <sub>6</sub> -4(-ИХТ4)-15	60	100	50	0,25	230	215	200	33	27	22	ДАТ75-25-1,5
МЭОФ-60(100)/50-0,25X <sub>6</sub> -2(-ИХТ4)-15	60	100	50	0,25	110	125	110	33	27	22	ДАТ75-25-1,5
МЭОФ-60(100)/63-0,63X <sub>6</sub> -4(-ИХТ4)-15	60	100	63	0,63	230	215	200	33	27	22	ДАТ75-25-1,5
МЭОФ-60(100)/63-0,63X <sub>6</sub> -2(-ИХТ4)-15	60	100	63	0,63	150	135	120	33	27	22	ДАТ75-40-3,0
МЭОФ-60(100)/63-0,63X <sub>6</sub> -6(-ИХТ4)-15	60	100	63	0,63	-	125	110	-	27	22	ДП65-40-3-24-О
МЭОФ-60(100)/125-0,63X <sub>6</sub> -4(-ИХТ4)-15	60	100	125	0,63	230	215	200	33	27	22	ДАТ75-25-1,5
МЭОФ-60(100)/125-0,63X <sub>6</sub> -2(-ИХТ4)-15	60	100	125	0,63	140	125	110	33	27	22	ДАТ75-25-1,5
<b>МЭОФ-100</b>											
МЭОФ-100(150)/2-0,25X <sub>6</sub> -2(-ИХТ4)-15	100	150	2	0,25	230	215	200	33	28	24	ДАТ56А4
МЭОФ-100(150)/2-0,25X <sub>6</sub> -6(-ИХТ4)-15	100	150	2	0,25	-	205	190	-	27	22	9712.9730
МЭОФ-100(150)/6-0,25X <sub>6</sub> -2(-ИХТ4)-15	100	150	6-42	0,25	150	-	-	35	-	-	ДАТ75-40-3,0
МЭОФ-100(150)/6-0,25X <sub>6</sub> -4(-ИХТ4)-15	100	150	6	0,25	280	265	250	35	30	26	ДАТ56А4
МЭОФ-100(150)/6-0,25X <sub>6</sub> -2(-ИХТ4)-15	100	150	6	0,25	150	135	120	35	27	22	ДАТ75-40-3,0
МЭОФ-100(150)/6-0,25X <sub>6</sub> -6(-ИХТ4)-15	100	150	6	0,25	-	205	190	-	27	22	9712.9730
МЭОФ-100(150)/9-0,25X <sub>6</sub> -4(-ИХТ4)-15	100	150	9	0,25	230	215	200	33	27	22	ДАТ75-25-1,5
МЭОФ-100(150)/9-0,25X <sub>6</sub> -2(-ИХТ4)-15	100	150	9	0,25	150	135	120	35	27	22	ДАТ75-40-3,0
МЭОФ-100(150)/9-0,25X <sub>6</sub> -6(-ИХТ4)-15	100	150	9	0,25	-	250	190	-	27	22	9712.9730
МЭОФ-100(150)/15-0,25X <sub>6</sub> -4(-ИХТ4)-15	100	150	15	0,25	230	215	200	33	27	22	ДАТ75-25-1,5
МЭОФ-100(150)/15-0,25X <sub>6</sub> -2(-ИХТ4)-15	100	150	15	0,25	150	135	120	33	27	22	ДАТ75-40-3,0
МЭОФ-100(150)/15-0,25X <sub>6</sub> -6(-ИХТ4)-15	100	150	15	0,25	-	205	190	-	27	22	9712.9730
МЭОФ-100(150)/15-0,63X <sub>6</sub> -4(-ИХТ4)-15	100	150	15	0,63	280	265	250	35	30	26	ДАТ56А4
МЭОФ-100(150)/15-0,63X <sub>6</sub> -2(-ИХТ4)-15	100	150	15	0,63	150	135	120	35	27	22	ДАТ75-40-3,0
МЭОФ-100(150)/15-0,63X <sub>6</sub> -6(-ИХТ4)-15	100	150	15	0,63	-	205	190	-	27	22	9712.9730
МЭОФ-100(150)/25-0,25X <sub>6</sub> -4(-ИХТ4)-15	100	150	25	0,25	230	215	200	33	27	22	ДАТ75-25-1,5
МЭОФ-100(150)/25-0,25X <sub>6</sub> -2(-ИХТ4)-15	100	150	25	0,25	150	135	120	35	27	22	ДАТ75-40-3,0
МЭОФ-100(150)/25-0,25X <sub>6</sub> -6(-ИХТ4)-15	100	150	25	0,25	-	205	190	-	27	22	9712.9730
МЭОФ-100(150)/25-0,63X <sub>6</sub> -4(-ИХТ4)-15	100	150	25	0,63	230	215	200	33	27	22	ДАТ75-25-1,5

# Электроприводы

## Однооборотные электроприводы

Наименование	Ном. кру- тящий момент на вых. валу, Нм	Макс. момент вы- клю- чения, Нм	Ном. время полн. хода вых. вала (Диапазон рег.-я вре- мени полн. хода*), с	Ном. пол- ный ход- вых. вала, об.	Ном. потр. мощность**, Вт, не более			Масса***, кг не более			Тип двигателя	
					КИМ3	КИМ2	БСПЦ	КИМ3	КИМ2/ БСПЦ с ПМУ	БСПЦ (исп. «под крыш- кой»)		
<b>МЭОФ-120</b>												
МЭОФ-120(200)/3-0,25X <sub>6</sub> -2(-ИХТ4)-15	120	200	3	0,25	280	265	250	35	28	24	ДАТ56А4	
МЭОФ-120(200)/3-0,25X <sub>6</sub> -6(-ИХТ4)-15	120	200	3	0,25	-	125	110	-	27	22	ДП65-40-3-24-О	
МЭОФ-120(200)/6-0,25X <sub>6</sub> -4(-ИХТ4)-15	120	200	6 (6-42)	0,25	150	-	-	33	-	-	ДАТ75-40-3,0	
МЭОФ-120(200)/6-0,25X <sub>6</sub> -4(-ИХТ4)-15	120	200	6	0,25	280	260	250	35	30	26	ДАТ56А4	
МЭОФ-120(200)/6-0,25X <sub>6</sub> -2(-ИХТ4)-15	120	200	6	0,25	150	135	120	33	37	22	ДАТ75-40-3,0	
МЭОФ-120(200)/6-0,25X <sub>6</sub> -6(-ИХТ4)-15	120	200	6	0,25	-	125	110	-	27	22	ДП65-40-3-24-О	
МЭОФ-120(200)/9-0,25X <sub>6</sub> -4(-ИХТ4)-15	120	200	9	0,25	280	265	250	35	30	26	ДАТ56А4	
МЭОФ-120(200)/9-0,25X <sub>6</sub> -2(-ИХТ4)-15	120	200	9	0,25	150	135	120	33	27	22	ДАТ75-40-3,0	
МЭОФ-120(200)/9-0,25X <sub>6</sub> -6(-ИХТ4)-15	120	200	9	0,25	-	125	110	-	27	22	ДП65-40-3-24-О	
МЭОФ-120(200)/15-0,25X <sub>6</sub> -4(-ИХТ4)-15	120	200	15	0,25	280	265	250	26	30	26	ДАТ56А4	
МЭОФ-120(200)/15-0,25X <sub>6</sub> -2(-ИХТ4)-15	120	200	15	0,25	150	135	120	33	27	22	ДАТ75-40-3,0	
МЭОФ-120(200)/15-0,25X <sub>6</sub> -6(-ИХТ4)-15	120	200	15	0,25	-	125	110	-	27	22	ДП65-40-3-24-О	
МЭОФ-120(200)/15-0,63X <sub>6</sub> -4(-ИХТ4)-15	120	200	15	0,63	280	265	250	35	30	26	ДАТ56А4	
МЭОФ-120(200)/15-0,63X <sub>6</sub> -2(-ИХТ4)-15	120	200	15	0,63	150	135	120	33	27	22	ДАТ75-40-3,0	
МЭОФ-120(200)/15-0,63X <sub>6</sub> -6(-ИХТ4)-15	120	200	15	0,63	-	125	110	-	27	22	ДП65-40-3-24-О	
МЭОФ-120(200)/30-0,25X <sub>6</sub> -4(-ИХТ4)-15	120	200	30 (30-210)	0,25	230	-	-	33	-	-	ДАТ75-25-1,5	
МЭОФ-120(200)/30-0,25X <sub>6</sub> -4(-ИХТ4)-15	120	200	30	0,25	230	215	200	33	27	22	ДАТ75-25-1,5	
МЭОФ-120(200)/25-0,25X <sub>6</sub> -2(-ИХТ4)-15	120	200	25	0,25	150	135	120	33	27	22	ДАТ75-40-3,0	
МЭОФ-120(200)/25-0,25X <sub>6</sub> -6(-ИХТ4)-15	120	200	25	0,25	-	125	110	-	27	22	ДП65-40-3-24-О	
МЭОФ-120(200)/25-0,63X <sub>6</sub> -4(-ИХТ4)-15	120	200	25	0,63	280	265	250	33	30	26	ДАТ56А4	
МЭОФ-120(200)/25-0,63X <sub>6</sub> -2(-ИХТ4)-15	120	200	25	0,63	150	135	120	33	27	22	ДАТ75-40-3,0	
МЭОФ-120(200)/25-0,63X <sub>6</sub> -6(-ИХТ4)-15	120	200	25	0,63	-	125	110	-	27	22	ДП65-40-3-24-О	
МЭОФ-120(200)/50-0,25X <sub>6</sub> -4(-ИХТ4)-15	120	200	50	0,25	230	215	200	33	27	22	ДАТ75-25-1,5	
МЭОФ-120(200)/50-0,25X <sub>6</sub> -2(-ИХТ4)-15	120	200	50	0,25	140	125	110	33	27	22	ДАТ75-25-1,5	
МЭОФ-120(200)/63-0,63X <sub>6</sub> -2(-ИХТ4)-15	120	200	63	0,63	150	135	120	33	27	22	ДАТ75-40-3,0	
МЭОФ-120(200)/63-0,63X <sub>6</sub> -6(-ИХТ4)-15	120	200	63	0,63	-	115	110	-	27	22	ДП65-40-3-24-О	
МЭОФ-120(200)/75-0,63X <sub>6</sub> -4(-ИХТ4)-15	120	200	75	0,63	230	215	200	33	27	22	ДАТ75-25-1,5	
МЭОФ-120(200)/125-0,63X <sub>6</sub> -4(-ИХТ4)-15	120	200	125	0,63	230	215	200	33	27	22	ДАТ75-25-1,5	
МЭОФ-120(200)/125-0,63X <sub>6</sub> -2(-ИХТ4)-15	120	200	125	0,63	240	125	110	33	27	22	ДАТ75-25-1,5	
<b>МЭОФ-150</b>												
МЭОФ-150(250)/6-0,25X <sub>6</sub> -4(-ИХТ4)-15	150	250	6 (6-42)	0,25	280	-	-	35	-	-	ДАТ56А4	
МЭОФ-150(250)/6-0,25X <sub>6</sub> -4(-ИХТ4)-15	150	250	6	0,25	280	265	250	35	28	24	ДАТ56А4	
МЭОФ-150(250)/6-0,25X <sub>6</sub> -2(-ИХТ4)-15	150	250	6	0,25	230	215	200	35	28	24	ДАТ56А4	
МЭОФ-150(250)/6-0,25X <sub>6</sub> -6(-ИХТ4)-15	150	250	6	0,25	-	215	200	-	27	22	ДП65-40-3-24-О	
МЭОФ-150(250)/9-0,25X <sub>6</sub> -4(-ИХТ4)-15	150	250	9	0,25	280	265	250	35	30	26	ДАТ56А4	
МЭОФ-150(250)/9-0,25X <sub>6</sub> -2(-ИХТ4)-15	150	250	9	0,25	150	135	120	33	27	22	ДАТ75-40-3,0	
МЭОФ-150(250)/9-0,25X <sub>6</sub> -6(-ИХТ4)-15	150	250	9	0,25	-	215	200	-	27	22	ДП65-40-3-24-О	
МЭОФ-150(250)/15-0,25X <sub>6</sub> -4(-ИХТ4)-15	150	250	15	0,25	-	265	250	-	30	26	ДАТ56А4	
МЭОФ-150(250)/15-0,25X <sub>6</sub> -2(-ИХТ4)-15	150	250	15	0,25	150	135	120	33	27	22	ДАТ75-40-3,0	
МЭОФ-150(250)/15-0,25X <sub>6</sub> -6(-ИХТ4)-15	150	250	15	0,25	-	215	200	-	27	22	ДП65-40-3-24-О	
МЭОФ-150(250)/15-0,63X <sub>6</sub> -2(-ИХТ4)-15	150	250	15	0,63	230	215	200	33	27	22	ДАТ56А4	
МЭОФ-150(250)/15-0,63X <sub>6</sub> -6(-ИХТ4)-15	150	250	15	0,63	-	215	200	-	27	22	ДП65-40-3-24-О	
МЭОФ-150(250)/25-0,25X <sub>6</sub> -2(-ИХТ4)-15	150	250	25	0,25	150	135	120	33	27	22	ДАТ75-40-3,0	
МЭОФ-150(250)/25-0,25X <sub>6</sub> -6(-ИХТ4)-15	150	250	25	0,25	-	215	200	-	27	22	ДП65-40-3-24-О	
МЭОФ-150(250)/25-0,63X <sub>6</sub> -4(-ИХТ4)-15	150	250	25	0,63	280	265	250	35	30	26	ДАТ56А4	

Наименование	Ном. кру- тящий момент на вых. валу, Нм	Макс. момент вы- клю- чения, Нм	Ном. время полн. хода вых. вала (Диапазон рег.-я вре- мени полн. хода*), с	Ном. пол- ный ход- вых. вала, об.	Ном. потр. мощность**, Вт, не более			Масса***, кг не более			Тип двигателя
					КИМ3	КИМ2	БСПЦ	КИМ3	КИМ2/ БСПЦ с ПМУ	БСПЦ (исп. «под крыш- кой»)	
МЭОФ-150(250)/25-0,63X <sub>6</sub> -2(-ИХТ4)-15	150	250	25	0,63	150	135	120	33	27	22	ДАТ75-40-3,0
МЭОФ-150(250)/25-0,63X <sub>6</sub> -6(-ИХТ4)-15	150	250	25	0,63	-	215	200	-	27	22	ДП65-40-3-24-О
МЭОФ-150(250)/30-0,25X <sub>6</sub> -4(-ИХТ4)-15	150	250	30 (30-210)	0,25	150	-	-	33	-	-	ДАТ75-25-1,5
МЭОФ-150(250)/30-0,25X <sub>6</sub> -4(-ИХТ4)-15	150	250	30	0,25	230	215	200	33	27	22	ДАТ75-25-1,5
МЭОФ-150(250)/50-0,25X <sub>6</sub> -4(-ИХТ4)-15	150	250	50	0,25	-	215	200	-	27	22	ДАТ75-25-1,5
МЭОФ-150(250)/50-0,25X <sub>6</sub> -2(-ИХТ4)-15	150	250	50	0,25	140	125	110	33	27	22	ДАТ75-25-1,5
МЭОФ-150(250)/63-0,63X <sub>6</sub> -2(-ИХТ4)-15	150	250	63	0,63	150	135	120	33	27	22	ДАТ75-40-3,0
МЭОФ-150(250)/63-0,63X <sub>6</sub> -6(-ИХТ4)-15	150	250	63	0,63	-	215	200	-	27	22	ДП65-40-3-24-О
МЭОФ-150(250)/75-0,63X <sub>6</sub> -4(-ИХТ4)-15	150	250	75	0,63	280	215	200	33	27	22	ДАТ75-25-1,5
МЭОФ-150(250)/125-0,63X <sub>6</sub> -4(-ИХТ4)-15	150	250	125	0,63	240	215	200	33	27	22	ДАТ75-25-1,5
<b>МЭОФ-200</b>											
МЭОФ-200(300)/6-0,25X <sub>6</sub> -4(-ИХТ4)-15	200	300	6 (6-42)	0,25	280	-	-	35	-	-	ДАТ56А4
МЭОФ-200(300)/6-0,25X <sub>6</sub> -4(-ИХТ4)-15	200	300	6	0,25	280	265	250	35	30	26	ДАТ56А4
МЭОФ-200(300)/6-0,25X <sub>6</sub> -2(-ИХТ4)-15	200	300	6	0,25	230	215	200	35	28	24	ДАТ56А4
МЭОФ-200(300)/6-0,25X <sub>6</sub> -6(-ИХТ4)-15	200	300	6	0,25	-	205	190	-	27	22	9712.9730
МЭОФ-200(300)/9-0,25X <sub>6</sub> -4(-ИХТ4)-15	200	300	9	0,25	-	265	250	-	30	26	ДАТ56А4
МЭОФ-200(300)/9-0,25X <sub>6</sub> -2(-ИХТ4)-15	200	300	9	0,25	150	135	120	33	27	22	ДАТ75-40-3,0
МЭОФ-200(300)/9-0,25X <sub>6</sub> -6(-ИХТ4)-15	200	300	9	0,25	-	125	110	-	27	22	ДП65-40-3-24-О
МЭОФ-200(300)/15-0,25X <sub>6</sub> -4(-ИХТ4)-15	200	300	15	0,25	-	265	250	-	30	26	ДАТ56А4
МЭОФ-200(300)/15-0,25X <sub>6</sub> -2(-ИХТ4)-15	200	300	15	0,25	150	135	120	33	27	22	ДАТ75-40-3,0
МЭОФ-200(300)/15-0,25X <sub>6</sub> -6(-ИХТ4)-15	200	300	15	0,25	-	205	190	-	27	22	9712.9730
МЭОФ-200(300)/15-0,63X <sub>6</sub> -4(-ИХТ4)-15	200	300	15	0,63	280	265	250	35	30	26	ДАТ56А4
МЭОФ-200(300)/15-0,63X <sub>6</sub> -2(-ИХТ4)-15	200	300	15	0,63	230	215	200	35	28	24	ДАТ56А4
МЭОФ-200(300)/15-0,63X <sub>6</sub> -6(-ИХТ4)-15	200	300	15	0,63	-	205	190	-	27	22	9712.9730
МЭОФ-200(300)/25-0,25X <sub>6</sub> -2(-ИХТ4)-15	200	300	25	0,25	150	135	120	33	27	22	ДАТ75-40-3,0
МЭОФ-200(300)/25-0,25X <sub>6</sub> -6(-ИХТ4)-15	200	300	25	0,25	-	190	190	-	30	26	9712.9730
МЭОФ-200(300)/25-0,63X <sub>6</sub> -4(-ИХТ4)-15	200	300	25	0,63	280	265	250	35	30	26	ДАТ56А4
МЭОФ-200(300)/25-0,63X <sub>6</sub> -2(-ИХТ4)-15	200	300	25	0,63	150	135	120	33	27	22	ДАТ75-40-3,0
МЭОФ-200(300)/25-0,63X <sub>6</sub> -6(-ИХТ4)-15	200	300	25	0,63	-	205	190	-	27	22	9712.9730
МЭОФ-200(300)/30-0,25X <sub>6</sub> -4(-ИХТ4)-15	200	300	30 (30-210)	0,25	25	-	-	33	-	-	ДАТ75-25-1,5
МЭОФ-200(300)/30-0,25X <sub>6</sub> -4(-ИХТ4)-15	200	300	30	0,25	230	215	200	33	27	22	ДАТ75-25-1,5
МЭОФ-200(300)/50-0,25X <sub>6</sub> -4(-ИХТ4)-15	200	300	50	0,25	230	215	200	33	27	22	ДАТ75-25-1,5
МЭОФ-200(300)/50-0,25X <sub>6</sub> -2(-ИХТ4)-15	200	300	50	0,25	150	135	120	33	27	22	ДАТ75-25-1,5
МЭОФ-200(300)/63-0,63X <sub>6</sub> -2(-ИХТ4)-15	200	300	63	0,63	150	135	120	33	27	22	ДАТ75-40-3,0
МЭОФ-200(300)/63-0,63X <sub>6</sub> -6(-ИХТ4)-15	200	300	63	0,63	-	205	190	-	27	22	9712.9730
МЭОФ-200(300)/75-0,63X <sub>6</sub> -4(-ИХТ4)-15	200	300	75	0,63	230	215	200	33	27	22	ДАТ75-25-1,5
МЭОФ-200(300)/125-0,63X <sub>6</sub> -4(-ИХТ4)-15	200	300	125	0,63	230	215	200	33	27	22	ДАТ75-25-1,5
МЭОФ-200(300)/125-0,63X <sub>6</sub> -2(-ИХТ4)-15	200	300	125	0,63	150	135	120	33	27	22	ДАТ75-25-1,5
<b>МЭОФ-250</b>											
МЭОФ-250(380)/6-0,25X <sub>6</sub> -4(-ИХТ4)-15	250	380	6 (6-42)	0,25	280	-	-	35	-	-	ДАТ56А4
МЭОФ-250(380)/6-0,25X <sub>6</sub> -2(-ИХТ4)-15	250	380	6	0,25	230	215	200	35	28	24	ДАТ56А4
МЭОФ-250(380)/6-0,25X <sub>6</sub> -6(-ИХТ4)-15	250	380	6	0,25	-	205	190	-	27	22	9712.9730
МЭОФ-250(380)/9-0,25X <sub>6</sub> -4(-ИХТ4)-15	250	380	9	0,25	280	265	250	35	30	26	ДАТ56А4
МЭОФ-250(380)/9-0,25X <sub>6</sub> -2(-ИХТ4)-15	250	380	9	0,25	150	135	120	33	27	22	ДАТ75-40-3,0
МЭОФ-250(380)/9-0,25X <sub>6</sub> -6(-ИХТ4)-15	250	380	9	0,25	-	205	190	-	27	22	9712.9730
МЭОФ-250(380)/15-0,25X <sub>6</sub> -4(-ИХТ4)-15	250	380	15	0,25	280	265	250	35	30	26	ДАТ56А4
МЭОФ-250(380)/15-0,25X <sub>6</sub> -2(-ИХТ4)-15	250	380	15	0,25	150	135	120	33	27	22	ДАТ75-40-3,0

# Электроприводы

## Однооборотные электроприводы

Наименование	Ном. кру-тящий момент на вых. валу, Нм	Макс. момент вы-ключе-ния, Нм	Ном. время полн. хода вых. вала (Диапазон рег.-я вре-мени полн. хода*), с	Ном. пол-ный ход-вых. вала, об.	Ном. потр. мощность**, Вт, не более			Масса***, кг не более			Тип двигателя
					КИМ3	КИМ2	БСПЦ	КИМ3	КИМ2/БСПЦ с ПМУ	БСПЦ (исп. «под крыш-кой»)	
МЭОФ-250(380)/15-0,25X <sub>6</sub> -6(-ИХТ4)-15	250	380	15	0,25	-	205	190	-	27	22	9712.9730
МЭОФ-250(380)/15-0,63X <sub>6</sub> -2(-ИХТ4)-15	250	380	15	0,63	230	215	200	35	28	24	ДАТ56А4
МЭОФ-250(380)/15-0,63X <sub>6</sub> -6(-ИХТ4)-15	250	380	15	0,63	-	205	190	-	27	22	9712.9730
МЭОФ-250(380)/25-0,25X <sub>6</sub> -2(-ИХТ4)-15	250	380	25	0,25	150	135	120	33	27	22	ДАТ75-40-3,0
МЭОФ-250(380)/25-0,25X <sub>6</sub> -6(-ИХТ4)-15	250	380	25	0,25	-	205	190	-	27	22	9712.9730
МЭОФ-250(380)/25-0,63X <sub>6</sub> -2(-ИХТ4)-15	250	380	25	0,63	150	135	120	33	27	22	ДАТ75-40-3,0
МЭОФ-250(380)/25-0,63X <sub>6</sub> -6(-ИХТ4)-15	250	380	25	0,63	-	205	190	-	27	22	9712.9730
МЭОФ-250(380)/30-0,25X <sub>6</sub> -4(-ИХТ4)-15	250	380	30 (30-210)	0,25	230	-	-	33	-	-	ДАТ75-25-1,5
МЭОФ-250(380)/30-0,25X <sub>6</sub> -4(-ИХТ4)-15	250	380	30	0,25	230	215	210	33	27	22	ДАТ75-25-1,5
МЭОФ-250(380)/50-0,25X <sub>6</sub> -4(-ИХТ4)-15	250	380	50	0,25	280	265	250	35	30	26	ДАТ56А4
МЭОФ-250(380)/50-0,25X <sub>6</sub> -2(-ИХТ4)-15	250	380	50	0,25	140	125	110	33	27	22	ДАТ75-25-1,5
МЭО(Ф)-250(380)/63-0,63X <sub>6</sub> -2(-ИХТ4)-15	250	380	63	0,63	150	135	120	33	27	22	ДАТ75-40-3,0
МЭО(Ф)-250(380)/63-0,63X <sub>6</sub> -6(-ИХТ4)-15	250	380	63	0,63	-	205	190	-	27	22	9712.9730
МЭО(Ф)-250(380)/75-0,63X <sub>6</sub> -4(-ИХТ4)-15	250	380	75	0,63	230	215	210	33	27	22	ДАТ75-25-1,5
МЭО(Ф)-250(380)/125-0,63X <sub>6</sub> -2(-ИХТ4)-15	250	380	125	0,63	140	125	110	33	27	22	ДАТ75-25-1,5
МЭО(Ф)-250(380)/125-0,63X <sub>6</sub> -4(-ИХТ4)-15	250	380	125	0,63	280	265	250	35	30	26	ДАТ56А4
<b>МЭОФ-320</b>											
МЭОФ-320(480)/6-0,25X <sub>6</sub> -4(-ИХТ4)-15	320	480	6 (6-42)	0,25	280	-	-	35	-	-	ДАТ56А4
МЭОФ-320(480)/6-0,25X <sub>6</sub> -2(-ИХТ4)-15	320	480	6	0,25	230	215	200	35	28	24	ДАТ56А4
МЭОФ-320(480)/6-0,25X <sub>6</sub> -6(-ИХТ4)-15	320	480	6	0,25	-	205	190	-	27	22	9712.9730
МЭОФ-320(480)/9-0,25X <sub>6</sub> -2(-ИХТ4)-15	320	480	9	0,25	230	215	200	35	28	24	ДАТ56А4
МЭОФ-320(480)/9-0,25X <sub>6</sub> -6(-ИХТ4)-15	320	480	9	0,25	-	205	190	-	27	22	9712.9730
МЭО(Ф)-320(480)/15-0,25X <sub>6</sub> -4(-ИХТ4)-15	320	480	15	0,25	280	265	250	35	30	26	ДАТ56А4
МЭО(Ф)-320(480)/15-0,25X <sub>6</sub> -2(-ИХТ4)-15	320	480	15	0,25	230	215	200	35	28	24	ДАТ56А4
МЭО(Ф)-320(480)/15-0,25X <sub>6</sub> -6(-ИХТ4)-15	320	480	15	0,25	-	205	190	-	27	22	9712.9730
МЭОФ-320(480)/15-0,63X <sub>6</sub> -2(-ИХТ4)-15	320	480	15	0,63	230	215	200	35	28	24	ДАТ56А4
МЭОФ-320(480)/15-0,63X <sub>6</sub> -6(-ИХТ4)-15	320	480	15	0,63	-	205	190	-	27	22	9712.9730
МЭО(Ф)-320(480)/25-0,25X <sub>6</sub> -2(-ИХТ4)-15	320	480	25	0,25	230	215	200	35	28	24	ДАТ56А4
МЭО(Ф)-320(480)/25-0,25X <sub>6</sub> -6(-ИХТ4)-15	320	480	25	0,25	-	205	190	-	27	22	9712.9730
МЭОФ-320(480)/25-0,63X <sub>6</sub> -2(-ИХТ4)-15	320	480	25	0,63	230	215	200	35	28	24	ДАТ56А4
МЭОФ-320(480)/25-0,63X <sub>6</sub> -6(-ИХТ4)-15	320	480	25	0,63	-	205	190	-	27	22	9712.9730
МЭОФ-320(480)/63-0,63X <sub>6</sub> -4(-ИХТ4)-15	320	480	25	0,63	280	265	250	35	30	26	ДАТ56А4
МЭОФ-320(480)/63-0,63X <sub>6</sub> -2(-ИХТ4)-15	320	480	25	0,63	230	215	200	35	28	24	ДАТ56А4
МЭОФ-320(480)/63-0,63X <sub>6</sub> -6(-ИХТ4)-15	320	480	25	0,63	-	205	190	-	27	22	9712.9730
МЭО(Ф)-320(480)/30-0,25X <sub>6</sub> -4(-ИХТ4)-15	320	480	30	0,25	280	265	250	35	30	26	ДАТ56А4
МЭО(Ф)-320(480)/50-0,25X <sub>6</sub> -4(-ИХТ4)-15	320	480	50	0,25	-	200	200	-	27	22	ДАТ75-25-1,5
МЭО(Ф)-320(480)/50-0,25X <sub>6</sub> -2(-ИХТ4)-15	320	480	50	0,25	140	125	110	33	27	22	ДАТ75-25-1,5
МЭО(Ф)-320(480)/125-0,63X <sub>6</sub> -4(-ИХТ4)-15	320	480	125	0,63	230	215	200	33	27	22	ДАТ75-25-1,5
МЭО(Ф)-320(480)/125-0,63X <sub>6</sub> -2(-ИХТ4)-15	320	480	125	0,63	230	215	200	35	28	24	ДАТ56А4
<b>МЭОФ-400</b>											
МЭОФ-400(600)/15-0,25X <sub>6</sub> -6(-ИХТ4)-15	400	600	15	0,25	-	205	190	-	27	22	9712.9730
МЭОФ-400(600)/50-0,25X <sub>6</sub> -4(-ИХТ4)-15	400	600	50 (50-350)	0,25	280	-	-	35	-	-	ДАТ56А4
МЭО(Ф)-400(600)/50-0,25X <sub>6</sub> -2(-ИХТ4)-15	400	600	50	0,25	230	215	200	35	28	24	ДАТ56А4
МЭОФ-400(600)/100-0,25X <sub>6</sub> -4(-ИХТ4)-15	400	600	100	0,25	280	265	250	35	28	26	ДАТ56А4
МЭО(Ф)-400(600)/125-0,63X <sub>6</sub> -2(-ИХТ4)-15	400	600	125	0,63	230	215	200	35	28	24	ДАТ56А4
МЭОФ-400(600)/250-0,25X <sub>6</sub> -4(-ИХТ4)-15	400	600	250	0,25	280	265	250	28	30	26	ДАТ56А4

■ С опцией «Частотное управление ЭД (электродвигателем).

\* для ЭП с КИМ3 с частотным управлением ЭД.

\*\* Номинальная потребляемая мощность электропривода указана без учета мощности нагревательного элемента.

\*\*\* Без учета массы КМЧ (фланца, муфты, крепежа), комплекта кабельных вводов и рычага (для исполнений с рычагом).



### МЭОФ...10(К)

60, 100, 200, 250, 320, 400, 630, 1000, 1200, 1600

▶ ОБЩЕПРОМЫШЛЕННОЕ И ВЗРЫВОЗАЩИЩЕННОЕ ИСПОЛНЕНИЯ

У1 (-40...+60 °С); УХЛ1 (-63...+60 °С)  
Т1, Т2 (-10...+50 °С); ОМ1 (-40...+45 °С)  
В5 (-40...+45 °С)



IP67 (IP68 – опция)



220 В, 50 Гц (МЭОФ...10);  
380 или 400 В, 50 Гц (МЭОФ...10К)



с блоком КИМ3



с блоком КИМ2/БСПЦ  
с ПМУ



с блоком БД-2  
без ПМУ

1Ex d IIC T4 Gb или 1Ex d IIB T4 Gb



Наименование	Ном. крутящий момент на вых. валу, Нм	Макс. момент выключения, Нм	Ном. время полн. хода вых. вала (Диапазон рег.-я времени полн. хода*), с	Ном. полный ход вых. вала, об.	Ном. потр. мощность**, Вт, не более			Масса***, кг не более			Тип двигателя
					КИМ3	КИМ2	БД-2 (БСПЦ)	КИМ3	КИМ2/БСПЦ	БД-2 (БСПЦ)	
<b>МЭОФ-60</b>											
МЭОФ-60(90)/6-0,25X <sub>6</sub> (-ИИХТ4)-10К	60	90	6	0,25	370	350	340	49	44	36	ДСТР140-2,5-300
МЭОФ-60(90)/6-0,25X <sub>6</sub> (-ИИХТ4)-10	60	90	6	0,25	350	360	350	44	44	36	ДСОР140-2,5-300
МЭОФ-60(90)/9-0,25X <sub>6</sub> (-ИИХТ4)-10К	60	90	9	0,25	370	350	340	49	44	36	ДСТР140-2,5-300
МЭОФ-60(90)/9-0,25X <sub>6</sub> (-ИИХТ4)-10	60	90	9	0,25	350	360	350	44	44	36	ДСОР140-2,5-300
МЭОФ-60(90)/15-0,63X <sub>6</sub> (-ИИХТ4)-10К	60	90	15	0,63	370	350	340	49	44	36	ДСТР140-2,5-300
МЭОФ-60(90)/15-0,63X <sub>6</sub> (-ИИХТ4)-10	60	90	15	0,63	350	360	350	44	44	36	ДСОР140-2,5-300
<b>МЭОФ-100</b>											
МЭОФ-100(150)/6-0,25X <sub>6</sub> (-ИИХТ4)-10К	100	150	6	0,25	650	630	620	53	48	40	ДСТР140-6,0-300
МЭОФ-100(150)/9-0,25X <sub>6</sub> (-ИИХТ4)-10К	100	150	9	0,25	650	630	620	53	48	40	ДСТР140-6,0-300
МЭОФ-100(150)/10-0,25X <sub>6</sub> (-ИИХТ4)-10К	100	150	10	0,25	370	350	340	49	44	36	ДСТР140-2,5-300
МЭОФ-100(150)/10-0,25X <sub>6</sub> (-ИИХТ4)-10	100	150	10	0,25	380	360	350	49	44	36	ДСОР140-2,5-300
МЭОФ-100(150)/15-0,63X <sub>6</sub> (-ИИХТ4)-10К	100	150	15	0,63	650	630	620	53	48	40	ДСТР140-6,0-300
МЭОФ-100(150)/25-0,25X <sub>6</sub> (-ИИХТ4)-10К	100	150	25	0,25	200	180	170	46	41	33	ДСТР140-1,6-150
МЭОФ-100(150)/25-0,25X <sub>6</sub> (-ИИХТ4)-10	100	150	25	0,25	270	250	240	46	41	33	ДСОР140-1,6-150
МЭОФ-100(150)/25-0,63X <sub>6</sub> (-ИИХТ4)-10К	100	150	25	0,63	370	360	340	49	44	36	ДСТР140-2,5-300
МЭОФ-100(150)/25-0,63X <sub>6</sub> (-ИИХТ4)-10	100	150	25	0,63	380	360	350	49	44	36	ДСОР140-2,5-300
МЭОФ-100(150)/63-0,25X <sub>6</sub> (-ИИХТ4)-10К	100	150	63	0,25	200	180	170	46	41	33	ДСТР140-1,6-150
МЭОФ-100(150)/63-0,25X <sub>6</sub> (-ИИХТ4)-10	100	150	63	0,25	270	250	240	46	41	33	ДСОР140-1,6-150
МЭОФ-100(150)/63-0,63X <sub>6</sub> (-ИИХТ4)-10К	100	150	63	0,63	200	180	170	46	41	33	ДСТР140-1,6-150
МЭОФ-100(150)/63-0,63X <sub>6</sub> (-ИИХТ4)-10	100	150	63	0,63	270	250	240	46	41	33	ДСОР140-1,6-150
МЭОФ-100(150)/160-0,63X <sub>6</sub> (-ИИХТ4)-10К	100	150	160	0,63	200	180	170	46	41	33	ДСТР140-1,6-150
МЭОФ-100(150)/160-0,63X <sub>6</sub> (-ИИХТ4)-10	100	150	160	0,63	270	250	240	46	40	33	ДСОР140-1,6-150
<b>МЭОФ-200</b>											
МЭОФ-200(300)/6-0,25X <sub>6</sub> (-ИИХТ4)-10К	200	300	6	0,25	650	630	620	53	48	40	ДСТР140-6,0-300
МЭОФ-200(300)/9-0,25X <sub>6</sub> (-ИИХТ4)-10К	200	300	9	0,25	650	630	620	53	48	40	ДСТР140-6,0-300
МЭОФ-200(300)/15-0,63X <sub>6</sub> (-ИИХТ4)-10К	200	300	15	0,63	650	630	620	53	48	40	ДСТР140-6,0-300

Наименование	Ном. кру-тящий момент на вых. валу, Нм	Макс. мо-мент вы-ключе-ния, Нм	Ном. вре-мя полн. хода вых. вала (Ди-апазон рег.-я време-ни полн. хода*), с	Ном. пол-ный ход вых. вала, об.	Ном. потр. мощность**, Вт, не более			Масса***, кг не более			Тип двигателя
					КИМ3	КИМ2	БД-2 (БСПЦ)	КИМ3	КИМ2/ БСПЦ	БД-2 (БСПЦ)	
<b>МЭОФ-250</b>											
МЭОФ-250(380)/6-0,25X <sub>6</sub> (-ИИХТ4)-10	250	380	6 (6-42)	0,25	400	-	-	55	-	-	ДСМ/ДС112
МЭОФ-250(380)/6-0,25X <sub>6</sub> (-ИИХТ4)-10К	250	380	6	0,25	650	630	620	53	48	40	ДСТР140-6,0-300
МЭОФ-250(380)/9-0,25X <sub>6</sub> (-ИИХТ4)-10К	250	380	9	0,25	650	630	620	53	48	40	ДСТР140-6,0-300
МЭОФ-250(380)/10-0,25X <sub>6</sub> (-ИИХТ4)-10К	250	380	10	0,25	650	630	620	53	48	40	ДСТР140-6,0-300
МЭОФ-250(380)/15-0,63X <sub>6</sub> (-ИИХТ4)-10К	250	380	15	0,63	650	630	620	53	48	40	ДСТР140-6,0-300
МЭОФ-250(380)/25-0,25X <sub>6</sub> (-ИИХТ4)-10К	250	380	25	0,25	280	260	250	49	44	36	ДСТР140-4,0-150
МЭОФ-250(380)/25-0,25X <sub>6</sub> (-ИИХТ4)-10	250	380	25	0,25	430	410	400	49	44	36	ДСОР140-4,0-150
МЭОФ-250(380)/25-0,63X <sub>6</sub> (-ИИХТ4)-10К	250	380	25	0,63	650	630	620	53	48	40	ДСТР140-6,0-300
МЭОФ-250(380)/63-0,25X <sub>6</sub> (-ИИХТ4)-10К	250	380	63	0,25	200	180	170	46	41	33	ДСТР140-1,6-150
МЭОФ-250(380)/63-0,25X <sub>6</sub> (-ИИХТ4)-10	250	380	63	0,25	270	250	240	46	41	33	ДСОР140-1,6-150
МЭОФ-250(380)/63-0,63X <sub>6</sub> (-ИИХТ4)-10К	250	380	63	0,63	280	260	250	49	44	36	ДСТР140-4,0-150
МЭОФ-250(380)/63-0,63X <sub>6</sub> (-ИИХТ4)-10	250	380	63	0,63	430	410	400	49	44	36	ДСОР140-4,0-150
МЭОФ-250(380)/160-0,63X <sub>6</sub> (-ИИХТ4)-10К	250	380	160	0,63	200	180	170	46	41	33	ДСТР140-1,6-150
МЭОФ-250(380)/160-0,63X <sub>6</sub> (-ИИХТ4)-10	250	380	160	0,63	270	250	240	46	41	33	ДСОР140-1,6-150
<b>МЭОФ-320</b>											
МЭОФ-320(480)/9-0,25X <sub>6</sub> (-ИИХТ4)-10К	320	480	9	0,25	650	630	620	65	55	47	ДСТР140-6,0-300
МЭОФ-320(480)/10-0,25X <sub>6</sub> (-ИИХТ4)-10К	320	480	10	0,25	650	630	620	65	55	47	ДСТР140-6,0-300
МЭОФ-320(480)/25-0,63X <sub>6</sub> (-ИИХТ4)-10К	320	480	25	0,63	650	630	620	65	55	47	ДСТР140-6,0-300
<b>МЭОФ-400</b>											
МЭОФ-400(600)/6-0,25X <sub>6</sub> (-ИИХТ4)-10	400	600	6 (6-42)	0,25	500	-	-	55	-	-	ДСМ/ДС112
МЭОФ-400(600)/9-0,25X <sub>6</sub> (-ИИХТ4)-10	400	600	9 (9-63)	0,25	500	-	-	55	-	-	ДСМ/ДС112
МЭОФ-400(600)/25-0,25X <sub>6</sub> (-ИИХТ4)-10К	400	600	25	0,25	650	630	620	53	48	40	ДСТР140-6,0-300
МЭОФ-400(600)/63-0,25X <sub>6</sub> (-ИИХТ4)-10К	400	600	63	0,25	280	260	250	49	44	36	ДСТР140-4,0-150
МЭОФ-400(600)/63-0,25X <sub>6</sub> (-ИИХТ4)-10	400	600	63	0,25	430	410	400	49	44	36	ДСОР140-4,0-150
МЭОФ-400(600)/63-0,63X <sub>6</sub> (-ИИХТ4)-10К	400	600	63	0,63	650	630	620	53	48	40	ДСТР140-6,0-300
МЭОФ-400(600)/160-0,63X <sub>6</sub> (-ИИХТ4)-10К	400	600	160	0,63	280	260	250	49	44	36	ДСТР140-4,0-150
МЭОФ-400(600)/160-0,63X <sub>6</sub> (-ИИХТ4)-10	400	600	160	0,63	430	410	400	49	44	36	ДСОР140-4,0-150
<b>МЭОФ-630</b>											
МЭОФ-630(950)/6-0,25X <sub>6</sub> (-ИИХТ4)-10	630	950	6 (6-42)	0,25	600	-	-	55	-	-	ДСМ/ДС112
МЭОФ-630(950)/9-0,25X <sub>6</sub> (-ИИХТ4)-10	630	950	9 (9-63)	0,25	600	-	-	55	-	-	ДСМ/ДС112
МЭОФ-630(950)/25-0,25X <sub>6</sub> (-ИИХТ4)-10К	630	950	25	0,25	650	630	620	55	55	47	ДСТР140-6,0-300
МЭОФ-630(950)/63-0,25X <sub>6</sub> (-ИИХТ4)-10К	630	950	63	0,25	280	260	250	51	51	43	ДСТР140-4,0-150
МЭОФ-630(950)/63-0,25X <sub>6</sub> (-ИИХТ4)-10	630	950	63	0,25	430	410	400	65	51	43	ДСОР140-4,0-150
МЭОФ-630(950)/63-0,63X <sub>6</sub> (-ИИХТ4)-10К	630	950	63	0,63	650	630	620	55	55	47	ДСТР140-6,0-300
МЭОФ-630(950)/160-0,63X <sub>6</sub> (-ИИХТ4)-10К	630	950	160	0,63	280	260	250	53	51	43	ДСТР140-4,0-150
МЭОФ-630(950)/160-0,63X <sub>6</sub> (-ИИХТ4)-10	630	950	160	0,63	430	410	400	65	51	43	ДСОР140-4,0-150
<b>МЭОФ-1000</b>											
МЭОФ-1000(1500)/9-0,25X <sub>6</sub> (-ИИХТ4)-10	1000	1500	9 (9-63)	0,25	800	-	-	55	-	-	ДСМ/ДС112
<b>МЭОФ-1200</b>											
МЭОФ-1200(1800)/12-0,25X <sub>6</sub> (-ИИХТ4)-10	1200	1800	12 (12-84)	0,25	800	-	-	55	-	-	ДСМ/ДС112
<b>МЭОФ-1600</b>											
МЭОФ-1600(2400)/12-0,25X <sub>6</sub> (-ИИХТ4)-10	1600	2400	18 (18-126)	0,25	800	-	-	55	-	-	ДСМ/ДС112

Выделены ЭП с блоком КИМ3 с опцией частотное управление ЭД.

\* для ЭП с КИМ3 с частотным управлением ЭД.

\*\* Номинальная потребляемая мощность электропривода указана без учета мощности нагревательного элемента.

\*\*\* Без учета массы КМЧ (фланца, муфты, крепежа), комплекта кабельных вводов и рычага (для исполнений с рычагом).

### Габаритные размеры. Исполнение с рычагом

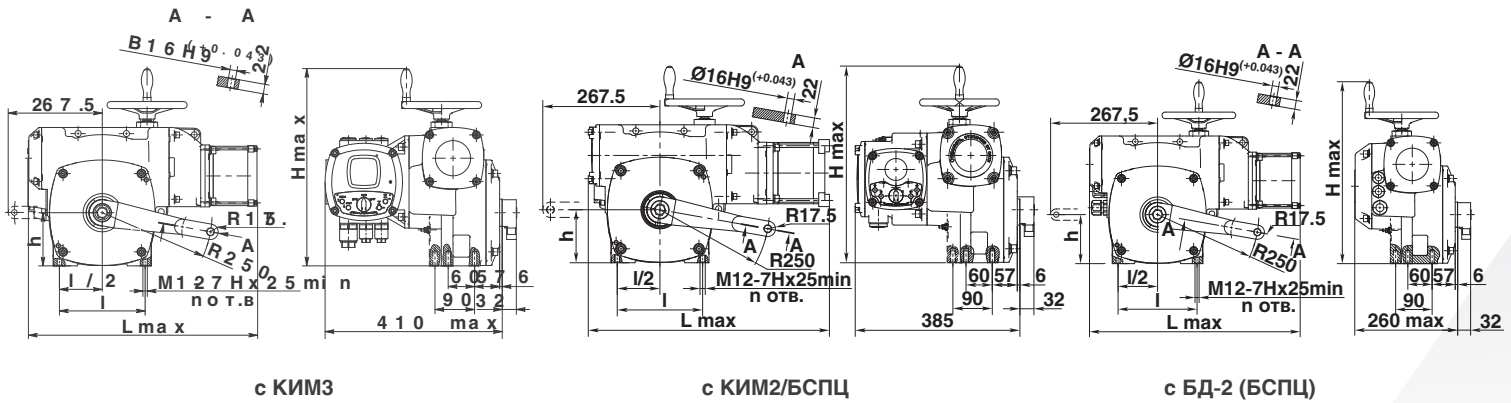

### Габаритные размеры. Фланцевое исполнение

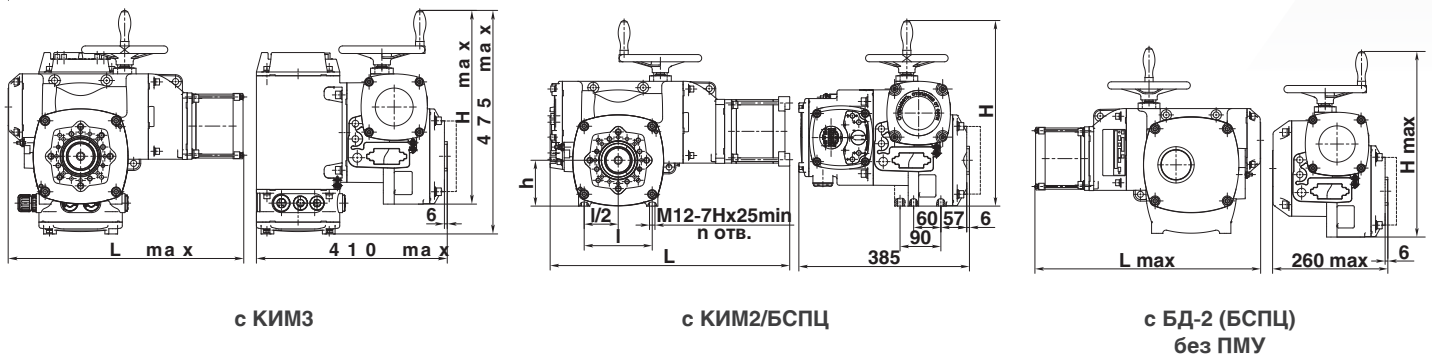

Обозначение	L <sub>max</sub>						H <sub>max</sub>			h	l	n
	КИМ3		КИМ2		БД-2 (БСПЦ)		КИМ3	КИМ2	БД-2 (БСПЦ)			
	обще-пром.	вз/з.	обще-пром.	вз/з.	обще-пром.	вз/з.						
МЭОФ-100(150)/10-0,25, МЭОФ-100(150)/25-0,63, МЭОФ-100(150)/6-0,25, МЭОФ-100(150)/9-0,25, МЭОФ-100(150)/15-0,63, МЭОФ-200(300)/6-0,25, МЭОФ-200(300)/9-0,25, МЭОФ-200(300)/15-0,63, МЭОФ-250(380)/25-0,25, МЭОФ-250(380)/63-0,63, МЭОФ-250(380)/6-0,25, МЭОФ-250(380)/9-0,25, МЭОФ-250(380)/15-0,63	500	510	520	510	500	510	410	420	420	101	150	4
МЭОФ-100(150)/25-0,25, МЭОФ-100(150)/63-0,25, МЭОФ-100(150)/63-0,63, МЭОФ-100(150)/160-0,63, МЭОФ-250(380)/63-0,25, МЭОФ-250(380)/160-0,63	450	490	480	490	450	490	410	420	420	101	150	4
МЭОФ-60(90)/6-0,25, МЭОФ-60(90)/9-0,25, МЭОФ-60(90)/15-0,63, МЭОФ-250(380)/10-0,25, МЭОФ-250(380)/25-0,63, МЭОФ-400(600)/25-0,25, МЭОФ-400(600)/63-0,63, МЭОФ-400(600)/63-0,25, МЭОФ-400(600)/160-0,63	470	530	490	540	470	540	410	420	420	101	150	4
МЭОФ-320(480)/10-0,25, МЭОФ-320(480)/25-0,63, МЭОФ-630(950)/25-0,25, МЭОФ-630(950)/63-0,63, МЭОФ-630(950)/6-0,25, МЭОФ-1000(1500)/9-0,25ЕЗ, МЭОФ-1200(1800)/12-0,25ЕЗ, МЭОФ-1600(2400)/12-0,25ЕЗ	520	550	540	560	520	560	450	450	450	121	195	6
МЭОФ-630(950)/63-0,25, МЭОФ-630(950)/160-0,63	490	530	510	540	490	540	450	450	450	121	195	6



**МЭОФ...08(К), 09(К)**
**250, 320, 400, 630, 800, 1000, 1200, 1600, 2000, 2500, 4000**
**▶ ОБЩЕПРОМЫШЛЕННОЕ И ВЗРЫВОЗАЩИЩЕННОЕ ИСПОЛНЕНИЯ**

с блоком КИМ3

 с блоком КИМ2/БСПЦ  
с ПМУ

 с блоком БД-2  
без ПМУ

**У1 (-40...+60 °С); УХЛ1 (-60...+60 °С)  
Т1, Т2 (-10...+50 °С); ОМ1 (-40...+45 °С)  
В5 (-40...+45 °С)**

**IP67 (IP68 – опция)**

**220 В, 50 Гц (МЭОФ...08, 09)  
380 В, 50 Гц (МЭОФ...08К, 09К)**

**1Ex d IIC T4 Gb или 1Ex d IIB T4 Gb**

Наименование	Ном. крутящий момент на вых. валу, Нм	Макс. момент выключения, Нм	Ном. время полн. хода вых. вала (Диапазон регулирования времени полн. хода*), с	Ном. полный ход вых. вала, об.	Ном. потр. мощность**, Вт, не более			Масса***, кг не более			Тип двигателя
					КИМ3	КИМ2	БД-2/БСПЦ	КИМ3	КИМ2/БСПЦ с ПМУ	БД-2 (БСПЦ) без ПМУ	
<b>МЭО(Ф)-250</b>											
МЭО(Ф)-250(380)/10-0,25X <sub>g</sub> (-ИХТ4)-08	250	380	10 (9-63)	0,25	250	-	-	85	-	-	ДАТ56А4
МЭО(Ф)-250(380)/10-0,25X <sub>g</sub> (-ИХТ4)-08К	250	380	10	0,25	250	230	220	85	79	79	ДАТ56А4
МЭО(Ф)-250(380)/25-0,63X <sub>g</sub> (-ИХТ4)-08К	250	380	25	0,63	250	230	220	85	75	79	ДАТ56А4
<b>МЭО(Ф)-320</b>											
МЭО(Ф)-320(480)/6-0,25X <sub>g</sub> (-ИХТ4)-08	320	480	6 (6-42)	0,25	350	-	-	85	-	-	ДАТ56В4
МЭО(Ф)-320(480)/6-0,25X <sub>g</sub> (-ИХТ4)-08К	320	480	6	0,25	350	330	320	85	79	79	ДАТ56В4
МЭО(Ф)-320(480)/9-0,25X <sub>g</sub> (-ИХТ4)-08К	320	480	9	0,25	350	330	320	85	79	79	ДАТ56В4
МЭО(Ф)-320(480)/15-0,63X <sub>g</sub> (-ИХТ4)-08К	320	480	15	0,63	350	330	320	85	79	79	ДАТ56В4
<b>МЭО(Ф)-400</b>											
МЭО(Ф)-400(600)/6-0,25X <sub>g</sub> (-ИХТ4)-08К	400	600	6 (6-42)	0,25	480	-	-	85	-	-	ДАТ56С4
МЭО(Ф)-400(600)/6-0,25X <sub>g</sub> (-ИХТ4)-08К	400	600	6	0,25	350	330	320	85	79	79	ДАТ56В4
МЭО(Ф)-400(600)/9-0,25X <sub>g</sub> (-ИХТ4)-08К	400	600	9	0,25	350	330	320	85	79	79	ДАТ56В4
МЭО(Ф)-400(600)/15-0,63X <sub>g</sub> (-ИХТ4)-08К	400	600	15	0,63	350	330	320	85	79	79	ДАТ56В4
<b>МЭО(Ф)-630</b>											
МЭО(Ф)-630(950)/6-0,25X <sub>g</sub> (-ИХТ4)-08	630	950	6 (6-42)	0,25	480	-	-	85	-	-	ДАТ56С4
МЭО(Ф)-630(950)/6-0,25X <sub>g</sub> (-ИХТ4)-08К	630	950	6	0,25	480	460	450	85	79	79	ДАТ56С4
МЭО(Ф)-630(950)/9-0,25X <sub>g</sub> (-ИХТ4)-08К	630	950	9	0,25	480	460	450	85	79	79	ДАТ56С4
МЭО(Ф)-630(950)/10-0,25X <sub>g</sub> (-ИХТ4)-08К	630	950	10	0,25	350	330	320	85	79	79	ДАТ56В4
МЭО(Ф)-630(950)/15-0,63X <sub>g</sub> (-ИХТ4)-08К	630	950	15	0,63	480	460	450	85	79	79	ДАТ56С4
МЭО(Ф)-630(950)/25-0,25X <sub>g</sub> (-ИХТ4)-08	630	950	25 (25-175)	0,25	250	-	-	85	-	-	ДАТ56А4
МЭО(Ф)-630(950)/25-0,63X <sub>g</sub> (-ИХТ4)-08К	630	950	25	0,63	380	330	320	85	79	79	ДАТ56В4
МЭО(Ф)-630(950)/25-0,25X <sub>g</sub> (-ИХТ4)-08К	630	950	25	0,25	480	460	450	85	79	79	ДАТ56С4****
МЭО(Ф)-630(950)/25-0,25X <sub>g</sub> (-ИХТ4)-08К	630	950	25	0,25	250	230	220	85	79	79	ДАТ56А4
МЭО(Ф)-630(950)/63-0,25X <sub>g</sub> (-ИХТ4)-08К	630	950	63	0,25	250	230	220	85	79	79	ДАТ56А4
МЭО(Ф)-630(950)/63-0,63X <sub>g</sub> (-ИХТ4)-08К	630	950	63	0,63	250	230	220	85	79	79	ДАТ56А4
МЭО(Ф)-630(950)/160-0,63X <sub>g</sub> (-ИХТ4)-08К	630	950	160	0,63	250	230	220	85	79	79	ДАТ56А4
<b>МЭО(Ф)-800</b>											
МЭО(Ф)-800(1200)/6-0,25X <sub>g</sub> (-ИХТ4)-08	800	1200	6 (6-42)	0,25	480	-	-	85	-	-	ДАТ56С4
МЭО(Ф)-800(1200)/6-0,25X <sub>g</sub> (-ИХТ4)-08К	800	1200	6	0,25	450	460	450	85	79	79	ДАТ56С4
МЭО(Ф)-800(1200)/9-0,25X <sub>g</sub> (-ИХТ4)-08К	800	1200	9	0,25	450	460	450	85	79	79	ДАТ56С4
МЭО(Ф)-800(1200)/24-0,25X <sub>g</sub> (-ИХТ4)-08К	800	1200	24	0,25	450	460	450	85	79	79	ДАТ56С4
<b>МЭО(Ф)-1000</b>											
МЭО(Ф)-1000(1500)/6-0,25X <sub>g</sub> (-ИХТ4)-08К	1000	1500	6	0,25	480	610	600	94	88	88	ДАТ63В4
МЭО(Ф)-1000(1500)/9-0,25X <sub>g</sub> (-ИХТ4)-08	1000	1500	9 (9-63)	0,25	480	-	-	85	-	-	ДАТ56С4
МЭО(Ф)-1000(1500)/9-0,25X <sub>g</sub> (-ИХТ4)-08К	1000	1500	9	0,25	480	460	450	85	79	79	ДАТ56С4
МЭО(Ф)-1000(1500)/10-0,25X <sub>g</sub> (-ИХТ4)-08К	1000	1500	10	0,25	480	460	450	85	79	79	ДАТ56С4

# Электроприводы

Однооборотные электроприводы

Наименование	Ном. крутящий момент на вых. валу, Нм	Макс. момент выключения, Нм	Ном. время полн. хода вых. вала (Диапазон регулирования времени полн. хода*), с	Ном. полный ход вых. вала, об.	Ном. потр. мощность**, Вт, не более			Масса***, кг не более			Тип двигателя
					КИМ3	КИМ2	БД-2/БСПЦ	КИМ3	КИМ2/БСПЦ с ПМУ	БД-2 (БСПЦ) без ПМУ	
<b>МЭО(Ф)-1000(1500)/25-0,25X<sub>6</sub>(-ИИХТ4)-08</b>	1000	1500	25 (25-175)	0,25	480	-	-	85	-	-	ДАТ56С4
<b>МЭО(Ф)-1000(1500)/25-0,63X<sub>6</sub>(-ИИХТ4)-08К</b>	1000	1500	25	0,63	480	460	450	85	79	79	ДАТ56С4
<b>МЭО(Ф)-1000(1500)/25-0,25X<sub>6</sub>(-ИИХТ4)-08К</b>	1000	1500	25	0,25	250	230	220	85	79	79	ДАТ56А4
<b>МЭО(Ф)-1000(1500)/63-0,25X<sub>6</sub>(-ИИХТ4)-08К</b>	1000	1500	63	0,25	350	330	320	85	79	79	ДАТ56В4****
<b>МЭО(Ф)-1000(1500)/63-0,63X<sub>6</sub>(-ИИХТ4)-08К</b>	1000	1500	63	0,63	250	230	220	85	79	79	ДАТ56А4
<b>МЭО(Ф)-1000(1500)/160-0,63X<sub>6</sub>(-ИИХТ4)-08К</b>	1000	1500	160	0,63	350	330	320	85	79	79	ДАТ56В4****
<b>МЭО(Ф)-1000(1500)/160-0,25X<sub>6</sub>(-ИИХТ4)-08К</b>	1000	1500	160	0,25	250	230	220	85	79	79	ДАТ56А4
<b>МЭО(Ф)-1200</b>											
<b>МЭО(Ф)-1200(1800)/6-0,25X<sub>6</sub>(-ИИХТ4)-08К</b>	1200	1800	6	0,25	830	810	800	94	88	88	ДАТ63В2
<b>МЭО(Ф)-1200(1800)/9-0,25X<sub>6</sub>(-ИИХТ4)-08</b>	1200	1800	9 (9-63)	0,25	480	-	-	87	-	-	ДАТ56С4
<b>МЭО(Ф)-1200(1800)/9-0,25X<sub>6</sub>(-ИИХТ4)-08К</b>	1200	1800	9	0,25	480	460	450	88	82	82	ДАТ56С4
<b>МЭО(Ф)-1200(1800)/24-0,25X<sub>6</sub>(-ИИХТ4)-08К</b>	1200	1800	24	0,25	480	460	450	88	82	82	ДАТ56С4
<b>МЭО(Ф)-1600</b>											
<b>МЭО(Ф)-1600(2400)/6-0,25X<sub>6</sub>(-ИИХТ4)-08</b>	1600	2400	6 (6-42)	0,25	1600	-	-	94	-	-	ДАТ63В2
<b>МЭО(Ф)-1600(2400)/6-0,25X<sub>6</sub>(-ИИХТ4)-08К</b>	1600	2400	6	0,25	830	810	800	94	88	88	ДАТ63В2
<b>МЭО(Ф)-1600(2400)/9-0,25X<sub>6</sub>(-ИИХТ4)-08К</b>	1600	2400	9	0,25	630	610	600	94	88	88	ДАТ63В4
<b>МЭО(Ф)-1600(2400)/12-0,25X<sub>6</sub>(-ИИХТ4)-08К</b>	1600	2400	9	0,25	630	610	600	94	88	88	ДАТ63В4
<b>МЭО(Ф)-1600(2400)/25-0,25X<sub>6</sub>(-ИИХТ4)-08</b>	1600	2400	25 (25-175)	0,25	480	-	-	91	-	-	ДАТ56С4
<b>МЭО(Ф)-1600(2400)/25-0,25X<sub>6</sub>(-ИИХТ4)-08К</b>	1600	2400	25	0,25	350	330	320	91	85	85	ДАТ56В4
<b>МЭО(Ф)-1600(2400)/63-0,25X<sub>6</sub>(-ИИХТ4)-08К</b>	1600	2400	63	0,25	480	460	450	91	85	85	ДАТ56С4****
<b>МЭО(Ф)-1600(2400)/63-0,63X<sub>6</sub>(-ИИХТ4)-08К</b>	1600	2400	63	0,63	250	230	220	91	85	85	ДАТ56А4
<b>МЭО(Ф)-1600(2400)/160-0,63X<sub>6</sub>(-ИИХТ4)-08К</b>	1600	2400	160	0,63	350	330	320	91	85	85	ДАТ56В4****
<b>МЭО(Ф)-1600(2400)/160-0,25X<sub>6</sub>(-ИИХТ4)-08К</b>	1600	2400	160	0,25	250	230	220	91	85	85	ДАТ56А4
<b>МЭО(Ф)-2000</b>											
<b>МЭО(Ф)-2000(3000)/6-0,25X<sub>6</sub>(-ИИХТ4)-08</b>	2000	3000	6 (6-42)	0,25	630	-	-	115	-	-	ДАТ63В2
<b>МЭО(Ф)-2000(3000)/6-0,25X<sub>6</sub>(-ИИХТ4)-08К</b>	2000	3000	6	0,25	830	810	800	115	110	110	ДАТ63В2
<b>МЭО(Ф)-2000(3000)/9-0,25X<sub>6</sub>(-ИИХТ4)-08К</b>	2000	3000	9	0,25	830	810	800	115	110	110	ДАТ63В2
<b>МЭО(Ф)-2000(3000)/12-0,25X<sub>6</sub>(-ИИХТ4)-08К</b>	2000	3000	12	0,25	830	810	800	115	110	110	ДАТ63В2
<b>МЭО(Ф)-2000(3000)/24-0,25X<sub>6</sub>(-ИИХТ4)-09К</b>	2000	3000	24	0,25	480	460	450	111	105	105	ДАТ56С4
<b>МЭО(Ф)-2000(3000)/25-0,25X<sub>6</sub>(-ИИХТ4)-09</b>	2000	3000	25 (25-175)	0,25	480	-	-	111	-	-	ДАТ56С4
<b>МЭО(Ф)-2000(3000)/63-0,63X<sub>6</sub>(-ИИХТ4)-09К</b>	2000	3000	63	0,63	480	460	450	111	105	105	ДАТ56С4
<b>МЭО(Ф)-2000(3000)/63-0,25X<sub>6</sub>(-ИИХТ4)-09К</b>	2000	3000	63	0,25	250	230	220	111	105	105	ДАТ56А4
<b>МЭО(Ф)-2000(3000)/160-0,63X<sub>6</sub>(-ИИХТ4)-09К</b>	2000	3000	160	0,63	350	330	320	111	105	105	ДАТ56В4****
<b>МЭО(Ф)-2000(3000)/160-0,25X<sub>6</sub>(-ИИХТ4)-09К</b>	2000	3000	160	0,25	250	230	220	111	105	105	ДАТ56А4
<b>МЭО(Ф)-2000(3000)/160-0,63X<sub>6</sub>(-ИИХТ4)-09К</b>	2000	3000	160	0,63	350	330	320	111	105	105	ДАТ56В4****
<b>МЭО(Ф)-2500</b>											
<b>МЭО(Ф)-2500(3750)/9-0,25X<sub>6</sub>(-ИИХТ4)-09К</b>	2500	3750	9	0,25	830	810	800	115	110	110	ДАТ63В2
<b>МЭО(Ф)-2500(3750)/12-0,25X<sub>6</sub>(-ИИХТ4)-09К</b>	2500	3750	12	0,25	830	810	800	115	110	110	ДАТ63В2
<b>МЭО(Ф)-2500(3750)/24-0,25X<sub>6</sub>(-ИИХТ4)-09К</b>	2500	3750	24	0,25	630	610	600	115	110	110	ДАТ63В4
<b>МЭО(Ф)-2500(3750)/63-0,25X<sub>6</sub>(-ИИХТ4)-09К</b>	2500	3750	63	0,25	250	230	220	111	105	105	ДАТ56А4
<b>МЭО(Ф)-2500(3750)/63-0,63X<sub>6</sub>(-ИИХТ4)-09</b>	2500	3750	63 (63-300)	0,25	350	-	-	111	-	-	ДАТ56В4****
<b>МЭО(Ф)-2500(3750)/160-0,63X<sub>6</sub>(-ИИХТ4)-09К</b>	2500	3750	160	0,63	250	230	220	111	105	105	ДАТ56А4
<b>МЭО(Ф)-2500(3750)/160-0,25X<sub>6</sub>(-ИИХТ4)-09К</b>	2500	3750	160	0,25	350	330	320	111	105	105	ДАТ56В4****
<b>МЭО(Ф)-3000</b>											
<b>МЭО(Ф)-3000(4500)/9-0,25X<sub>6</sub>(-ИИХТ4)-09</b>	3000	4500	9 (9-63)	0,25	630	-	-	115	-	-	ДАТ63В2
<b>МЭО(Ф)-3000(4500)/9-0,25X<sub>6</sub>(-ИИХТ4)-09К</b>	3000	4500	9	0,25	830	810	800	115	110	110	ДАТ63В2
<b>МЭО(Ф)-3000(4500)/12-0,25X<sub>6</sub>(-ИИХТ4)-09К</b>	3000	4500	12	0,25	830	810	800	115	110	110	ДАТ63В2
<b>МЭО(Ф)-3000(4500)/24-0,25X<sub>6</sub>(-ИИХТ4)-09К</b>	3000	4500	24	0,25	830	810	800	115	110	110	ДАТ63В2
<b>МЭО(Ф)-4000</b>											
<b>МЭО(Ф)-4000(6000)/12-0,25X<sub>6</sub>(-ИИХТ4)-09К</b>	4000	6000	9 (9-63)	0,25	830	810	800	115	110	110	ДАТ63В2
<b>МЭО(Ф)-4000(6000)/24-0,25X<sub>6</sub>(-ИИХТ4)-09К</b>	4000	6000	9 (9-63)	0,25	830	810	800	115	110	110	ДАТ63В2
<b>МЭО(Ф)-4000(6000)/9-0,25X<sub>6</sub>(-ИИХТ4)-09К</b>	4000	6000	9	0,25	1650	1630	1620	125	117	117	ДАТ80А2
<b>МЭО(Ф)-4000(6000)/63-0,25X<sub>6</sub>(-ИИХТ4)-09К</b>	4000	6000	63	0,25	350	330	320	111	105	105	ДАТ56В4
<b>МЭО(Ф)-4000(6000)/63-0,63X<sub>6</sub>(-ИИХТ4)-09</b>	4000	6000	63 (63-300)	0,25	480	460	450	111	-	-	ДАТ56С4****
<b>МЭО(Ф)-4000(6000)/160-0,63X<sub>6</sub>(-ИИХТ4)-09К</b>	4000	6000	160	0,63	480	-	-	111	-	-	ДАТ56С4
<b>МЭО(Ф)-4000(6000)/160-0,25X<sub>6</sub>(-ИИХТ4)-09К</b>	4000	6000	160	0,25	350	330	320	111	105	105	ДАТ56В4
<b>МЭО(Ф)-4000(6000)/160-0,63X<sub>6</sub>(-ИИХТ4)-09К</b>	4000	6000	160	0,63	480	460	450	111	105	105	ДАТ56С4****

Наименование	Ном. крутящий момент на вых. валу, Нм	Макс. момент выключения, Нм	Ном. время полн. хода вых. вала (Диапазон регулирования времени полн. хода*), с	Ном. полный ход вых. вала, об.	Ном. потр. мощность**, Вт, не более			Масса***, кг не более			Тип двигателя	
					КИМ3	КИМ2	БД-2/БСПЦ	КИМ3	КИМ2/БСПЦ с ПМУ	БД-2 (БСПЦ) без ПМУ		
<b>МЭО(Ф)-5000</b>												
<b>МЭО(Ф)-5000(7500)/18-0,25X<sub>g</sub>(-ИХТ4)-09К</b>	5000	7500	18 (18-125)	0,25	1000	980	970	125	117	117	ДАТ80А4	
<b>МЭО(Ф)-10000</b>												
<b>МЭО(Ф)-10000(15000)/24-0,25X<sub>g</sub>(-ИХТ4)-09К</b>	10000	15000	24 (24-165)	0,25	1500	1480	1479	125	117	117	ДАТ80А4	

Выделены ЭП с блоком КИМ3 с опцией частотное управление ЭД.

\* для ЭП с КИМ3 с частотным управлением ЭД.

\*\* Номинальная потребляемая мощность электропривода указана без учета мощности нагревательного элемента.

\*\*\* Без учета массы КМЧ (фланца, муфты, крепежа), комплекта кабельных вводов и рычага (для исполнений с рычагом).

\*\*\*\* Для электроприводов климатического исполнения УХЛ1 (опция).

### Габаритные размеры. Фланцевое исполнение

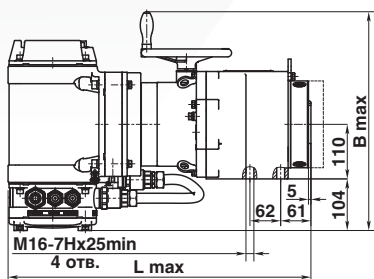

с КИМ3

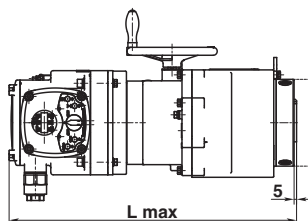

с КИМ2/БСПЦ

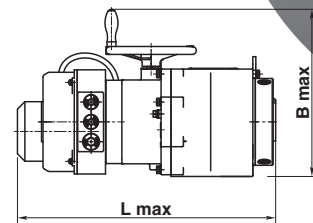

с БД-2 без ПМУ

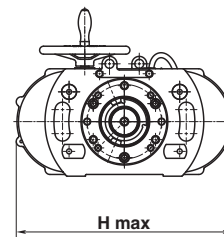
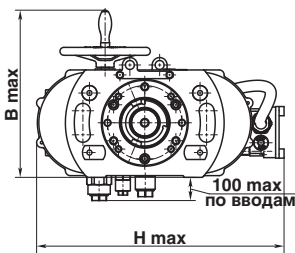
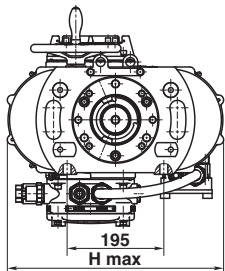

### Габаритные размеры. Рычажное исполнение. Крутящий момент 250...800 Нм

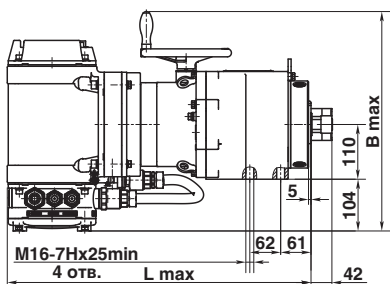

с КИМ3

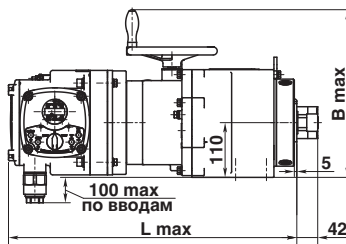

с КИМ2/БСПЦ

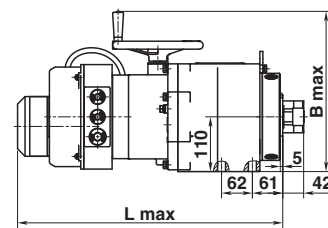

с БД-2 без ПМУ

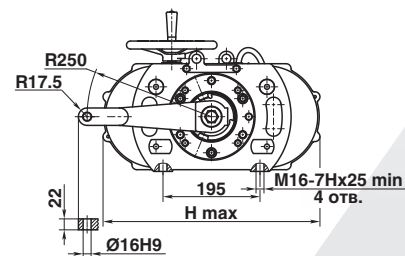
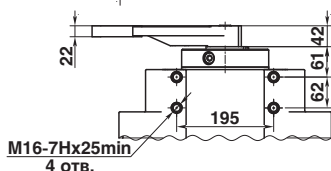
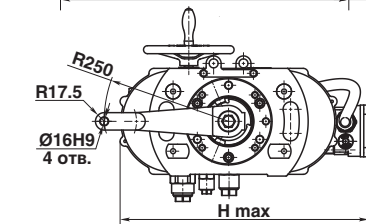
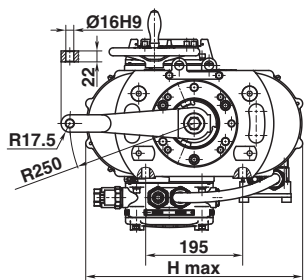

# Электроприводы

Однооборотные электроприводы

Габаритные размеры. Рычажное исполнение. Крутящий момент 1000...1600 Нм

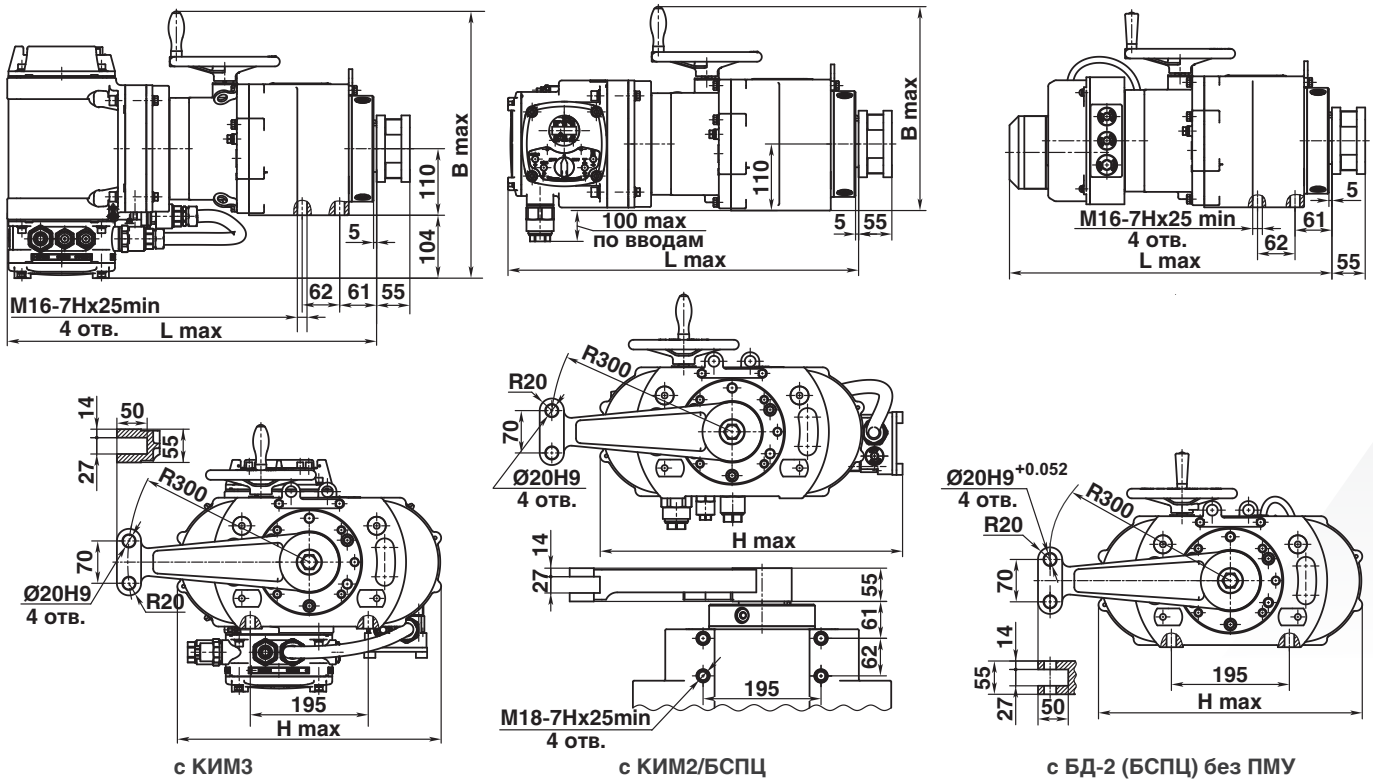

Габаритные размеры. Рычажное исполнение. Крутящий момент 2000...4000 Нм

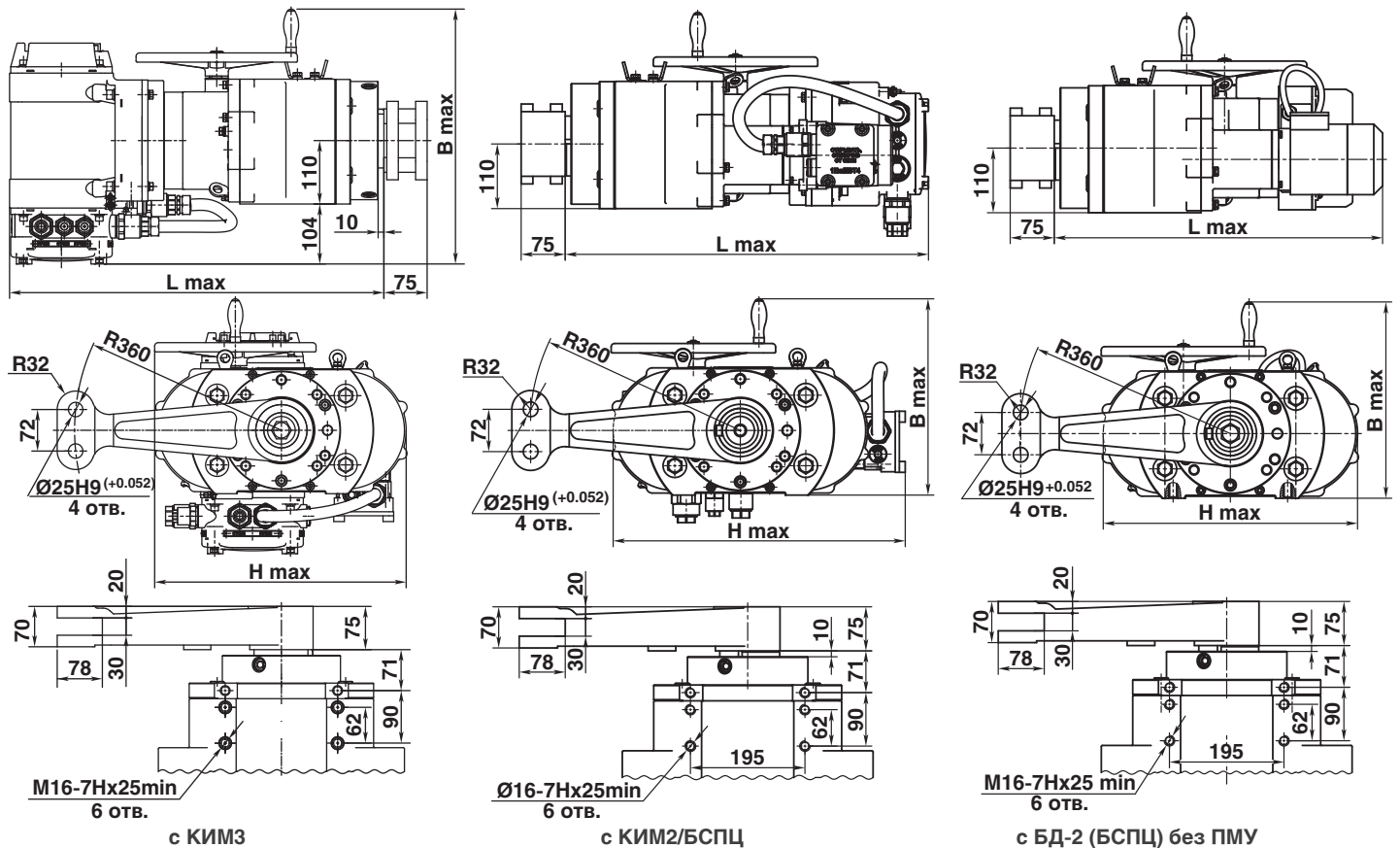

Обозначение	H						B			L					
	КИМ3		КИМ2/БСПЦ		БД-2		КИМ3	КИМ2	БД-2	КИМ3		КИМ2/БСПЦ		БД-2	
	обще-пром.	вз/з.	обще-пром.	вз/з.	обще-пром.	вз/з.				обще-пром.	вз/з.	обще-пром.	вз/з.	обще-пром.	вз/з.
МЭО(Ф)-250, МЭО(Ф)-630, МЭО(Ф)-800, МЭО(Ф)-1000, МЭО(Ф)-1600	450	450	450	505	450	505	450	375	375	620	640	640	580	560	580
МЭО(Ф)-2500, МЭО(Ф)-2000, МЭО(Ф)-4000	450	450	450	505	450	505	450	375	340	660	700	680	600	600	640

## ПЭО-114(-12Ч)

A1000, A2000, B3000, B4000, B5000, B8000, B10000, B15000, B20000, B30000, B40000, B50000, B64000

▶ ОБЩЕПРОМЫШЛЕННОЕ И ВЗРЫВОЗАЩИЩЕННОЕ ИСПОЛНЕНИЯ



с блоком КИМЗ

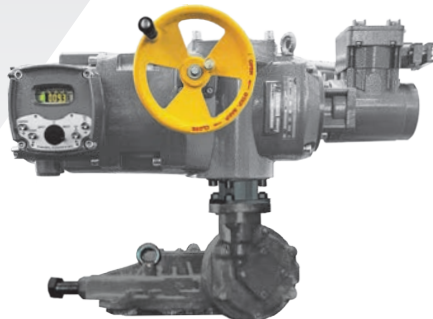

с блоком КИМ2/БСПЦ  
с ПМУ



У1 (-40...+60 °С); УХЛ1 (-63...+65 °С)  
Т1, Т2 (-10...+60 °С); ОМ1 (-40...+45 °С)  
В5 (-40...+45 °С)



IP67 (IP68 – опция)



380 В, 50 Гц (ПЭО...-2...114, 12Ч)



1Ex d IIC T4 Gb или 1Ex d IIB T4 Gb

Наименование	Диапазон на- стройки кру- тящего мо- мента на вых. валу, Нм	Макс. момент выклю- чения, Нм	Ном. время полного хода што- ка, с	Ном. полный ход штока, об	Пуск. крутящий момент, Нм, не менее	Ном. мощ- ность двигате- ля, Вт	Тип многооборо- тного электропри- вода	Тип редуктора/ передаточное отношение
<b>ПЭО-А-12Ч</b>								
ПЭО-А1000-6-0,25-Х <sub>6</sub> -2(-IIХТ4)-12Ч	650-1000	1000	6	0,25	1300	550	ПЭМ-А100-96-12	РЗА-С-1000/39(16,3)
ПЭО-А2000-6-0,25-Х <sub>6</sub> -2(-IIХТ4)-12Ч	800-2000	2000	6	0,25	2600	1500	ПЭМ-А100-125-12	РЗА-С-2000/56(19,5)
<b>ПЭО-Б-12Ч</b>								
ПЭО-Б3000-9-0,25-Х <sub>6</sub> -2(-IIХТ4)-12Ч	2000-3000	3000	9	0,25	3900	1500	ПЭМ-Б250-96-12	РЗА-С-4000/53(19,1)
ПЭО-Б4000-9-0,25-Х <sub>6</sub> -2(-IIХТ4)-12Ч	2000-4000	4000	9	0,25	5200	1500	ПЭМ-Б250-96-12	РЗА-С-4000/53(19,1)
ПЭО-Б4000-12-0,25-Х <sub>6</sub> -2(-IIХТ4)-12Ч	2000-4000	4000	12	0,25	5200	1100	ПЭМ-Б250-48-12	РЗА-С-4000/65(20,3)
ПЭО-Б5000-12-0,25-Х <sub>6</sub> -2(-IIХТ4)-12Ч	2500-5000	5000	12	0,25	6500	1500	ПЭМ-Б250-96-12	РЗА-С-8000/83(24,7)
<b>ПЭО-В-11Ч</b>								
ПЭО-В8000-12-0,25-Х <sub>6</sub> -2(-IIХТ4)-11Ч	4000-8000	8000	12	0,25	10400	4000	ПЭМ-В630-50-11	РЗА-С-8000/39(17,5)
ПЭО-В10000-15-0,25-Х <sub>6</sub> -2(-IIХТ4)-11Ч	3800-10000	10000	15	0,25	13000	4000	ПЭМ-В630-50-11	РЗА-С-11200/40(16,0)
ПЭО-В10000-18-0,25-Х <sub>6</sub> -2(-IIХТ4)-11Ч	7700-10000	10000	18	0,25	13000	4000	ПЭМ-В1000-50-11	РЗА-С-11200/49(15,5)
ПЭО-В15000-18-0,25-Х <sub>6</sub> -2(-IIХТ4)-11Ч	9900-15000	15000	18	0,25	19500	4000	ПЭМ-В1000-50-11	РЗА-С-16000/51(19,8)
ПЭО-В20000-24-0,25-Х <sub>6</sub> -2(-IIХТ4)-11Ч	16000-20000	20000	24	0,25	26000	4000	ПЭМ-В1500-25-11	РЗА-С-20000/46(18,0)
ПЭО-В30000-24-0,25-Х <sub>6</sub> -2(-IIХТ4)-11Ч	20500-30000	30000	24	0,25	39000	4000	ПЭМ-В500-180-11	РЗА-С-32000/321(18,0)
ПЭО-В40000-30-0,25-Х <sub>6</sub> -2(-IIХТ4)-11Ч	32000-40000	40000	30	0,25	52000	4000	ПЭМ-В500-180-11	РЗА-СЧн-64000/519(134,0)
ПЭО-В50000-42-0,25-Х <sub>6</sub> -2(-IIХТ4)-11Ч	36000-50000	65000	42	0,25	65000	4000	ПЭМ-В500-180-11	РЗА-СЧн-64000/547(148,4)
ПЭО-В64000-60-0,25-Х <sub>6</sub> -2(-IIХТ4)-11Ч	47000-64000	64000	60	0,25	83200	4000	ПЭМ-В500-180-11	РЗА-СЧн-64000/779(188,4)

Габаритные размеры. ПЭО-А1000, ПЭО-А2000, ПЭО-Б3000, ПЭО-Б4000, ПЭО-Б5000

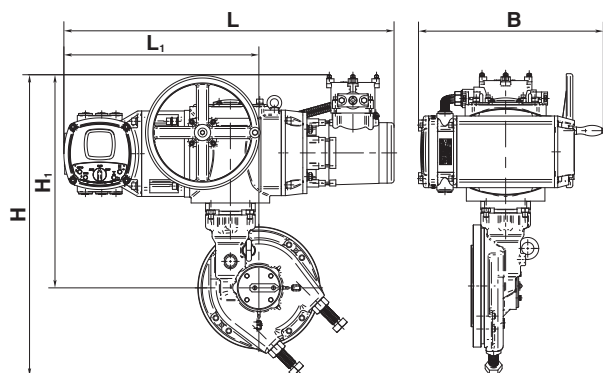

с КИМЗ

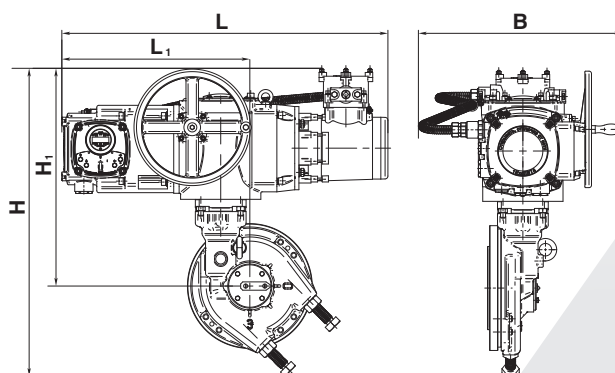

с КИМ2/БСПЦ

Габаритные размеры. ПЭО-В8000, ПЭО-В10000, ПЭО-В15000, ПЭО-В20000

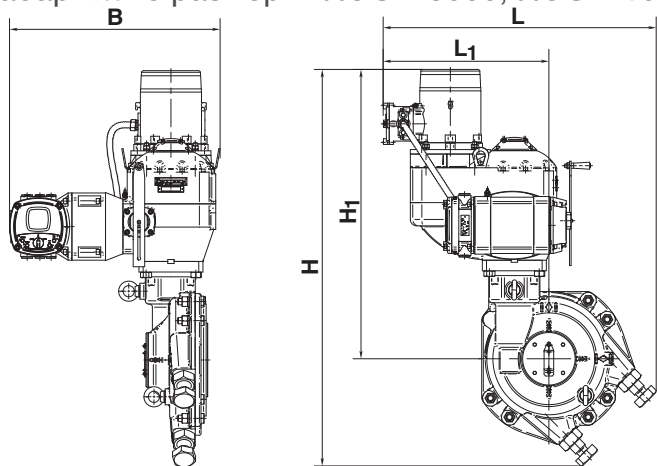

с КИМ3

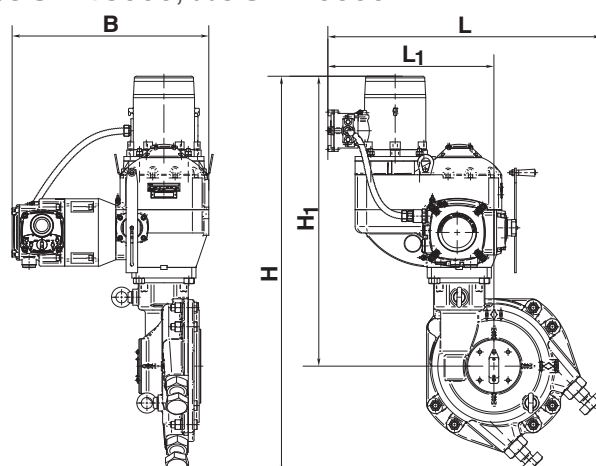

с КИМ2/БСПЦ

Габаритные размеры. ПЭО-В30000

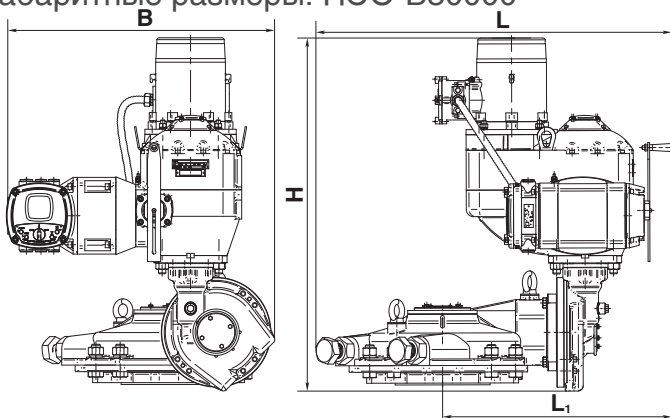

с КИМ3

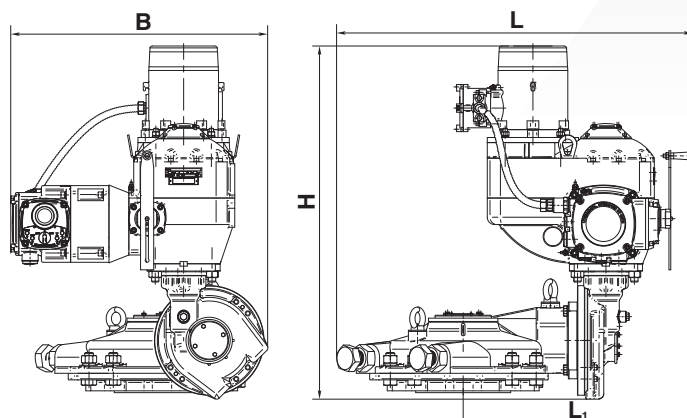

с КИМ2/БСПЦ

Габаритные размеры. ПЭО-В40000, ПЭО-В50000, ПЭО-В64000

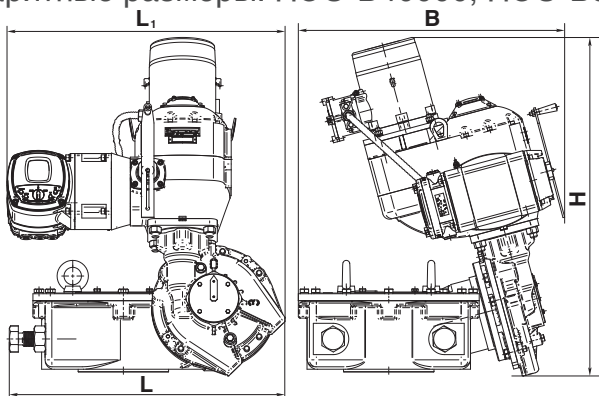

с КИМ3

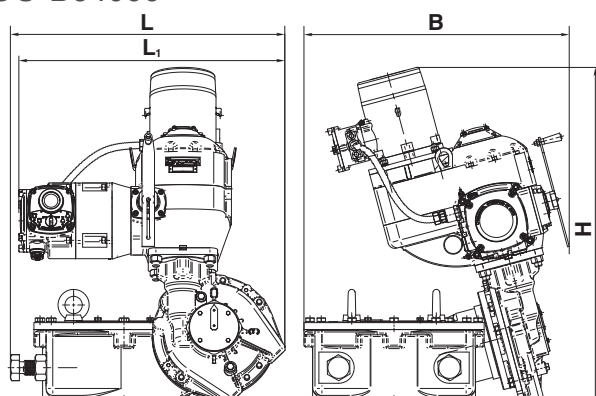

с КИМ2/БСПЦ

Обозначение	H		H <sub>1</sub>		B		L		L <sub>1</sub>		Масса, кг	
	КИМ3	КИМ2/БСПЦ	КИМ3	КИМ2/БСПЦ	КИМ3	КИМ2/БСПЦ	КИМ3	КИМ2/БСПЦ	КИМ3	КИМ2/БСПЦ	КИМ3	КИМ2/БСПЦ с ПМУ
ПЭО-А1000-12Ч	580	580	430	430	515	550	780	760	450	425	63	58
ПЭО-А2000-12Ч	660	660	450	450	515	550	790	770	460	435	84	79
ПЭО-Б3000-12Ч	780	780	525	525	515	550	820	800	480	452	95	90
ПЭО-Б4000-12Ч	780	780	525	525	515	550	820	800	480	452	95	90
ПЭО-Б5000-12Ч	830	830	545	545	515	550	820	800	500	472	129	89
ПЭО-В8000-11Ч	1130	1130	820	820	650	630	810	810	500	500	187	182
ПЭО-В10000-11Ч	1150	1150	845	845	650	630	810	810	503	503	190	185
ПЭО-В15000-11Ч	1240	1240	862	862	650	630	900	900	520	520	231	226
ПЭО-В20000-11Ч	1280	1280	904	904	650	630	920	920	520	520	236	231
ПЭО-В30000-11Ч	970	970	-	-	730	710	1000	1000	630	630	310	305
ПЭО-В40000-11Ч, ПЭО-В50000-11Ч, ПЭО-В64000-11Ч	980	980	-	-	800	780	850	850	770	770	575	570

## МНОГООБОРОТНЫЕ ЭЛЕКТРОПРИВОДЫ

ПЭМ-11(М), -12, -15

М15, М25, А50, А100, В250, В400, В630, В700, В1000, В1400, В1500, Г2500, Д5000, Д7500, Д9000

▶ ОБЩЕПРОМЫШЛЕННОЕ И ВЗРЫВОЗАЩИЩЕННОЕ ИСПОЛНЕНИЯ



с блоком КИМ2/БСПЦ с ПМУ  
(РИСУНОК 1)



с блоком КИМ3  
(РИСУНОК 2, 3)



с блоком БД-2/БСПЦ без ПМУ  
(РИСУНОК 4)



У1, У2 (-40...+60 °С); УХЛ1 (-63...+60 °С)  
ОМ1 (-40...+45 °С); В5 (-40...+45 °С)



IP67 (IP68 – опция)



380 В, 50 Гц (ПЭМ...-2...-11(М), 12, 15)  
220 В, 50 Гц (ПЭМ...-4...-11(М), 12, 15)  
24 В (ПЭМ...-6...-15)



1Ex d IIC T4 Gb или 1Ex d IIB T4 Gb



Число оборотов выходного вала (min – max):  
0,5-1000 об. (0,5-40000 об. – опция)

Наименование	Диапазон настройки крутящего момента на вых. вала, Нм	Пуск. крутящий момент, Нм, не менее	Частота вращения вых. вала, об./мин	Ном. потр. мощность*, Вт, не более	Рисун-ок	Масса**, кг не более			Диаметр отверстия вых. вала (кулачки)	Тип двигателя
						КИМ3	КИМ2/БСПЦ с ПМУ	БД-2 (БСПЦ) без ПМУ		
<b>ПЭМ-М15</b>										
ПЭМ-М15-24-Х <sub>6</sub> -2 (-ИХТ4)-15	6-15	20	24	25	1	32	24	19	Ø32	ДАТ75-40-3,0
ПЭМ-М15-48-Х <sub>6</sub> -2 (-ИХТ4)-15	6-15	20	48	40	1	35	24	19	Ø32	ДАТ75-40-3,0
ПЭМ-М15-48-Х <sub>6</sub> -4 (-ИХТ4)-15	6-15	20	48	190	1	35	29	24	Ø32	ДАТ56А4
ПЭМ-М15-48-Х <sub>6</sub> -6 (-ИХТ4)-15	6-15	20	48	40	1	-	24	19	Ø32	ДП65-40-3-24-О/9712.9730
<b>ПЭМ-М25</b>										
ПЭМ-М25-6-Х <sub>6</sub> -2 (-ИХТ4)-15	10-25	32	6	100	1	32	24	19	Ø32	ДАТ75-25-1,5
ПЭМ-М25-12-Х <sub>6</sub> -2 (-ИХТ4)-15	10-25	32	12	100	1	32	24	19	Ø32	ДАТ75-25-1,5
ПЭМ-М25-24-Х <sub>6</sub> -2 (-ИХТ4)-15	10-25	32	24	110	1	32	24	19	Ø32	ДАТ75-40-3,0
ПЭМ-М25-24-Х <sub>6</sub> -4 (-ИХТ4)-15	10-25	32	24	190	1	32	29	24	Ø32	ДАТ56А4
ПЭМ-М25-24-Х <sub>6</sub> -6 (-ИХТ4)-15	10-25	32	24	100	1	-	27	19	Ø32	ДП65-40-3-24-О
ПЭМ-М25-48-Х <sub>6</sub> -2 (-ИХТ4)-15	10-25	32	48	190	1	35	27	22	Ø32	ДАТ56А4
ПЭМ-М25-48-Х <sub>6</sub> -6 (-ИХТ4)-15	10-25	32	48	180	1	-	27	22	Ø32	9712.9730
<b>ПЭМ-А50</b>										
ПЭМ-А50-6-Х <sub>6</sub> -2 (-ИХТ4)-15	20-50	65	6	100	1	32	24	19	Ø32	ДАТ75-25-1,5
ПЭМ-А50-12-Х <sub>6</sub> -2 (-ИХТ4)-15	20-50	65	12	110	1	32	24	19	Ø32	ДАТ75-40-3,0
ПЭМ-А50-12-Х <sub>6</sub> -4 (-ИХТ4)-15	20-50	65	12	190	1	32	29	24	Ø32	ДАТ56А4
ПЭМ-А50-12-Х <sub>6</sub> -6 (-ИХТ4)-15	20-50	65	12	100	1	-	24	19	Ø32	ДП65-40-3-24-О
ПЭМ-А50-24-Х <sub>6</sub> -2 (-ИХТ4)-15	20-50	65	24	190	1	35	27	22	Ø32	ДАТ56А4
ПЭМ-А50-24-Х <sub>6</sub> -6 (-ИХТ4)-15	20-50	65	24	180	1	-	27	22	Ø32	9712.9730
<b>ПЭМ-А100</b>										
ПЭМ-А100-6-Х <sub>6</sub> -2 (-ИХТ4)-15	40-100	130	6	110	1	32	24	19	Ø32	ДАТ75-40-3,0
ПЭМ-А100-6-Х <sub>6</sub> -4 (-ИХТ4)-15	40-100	130	6	190	1	32	29	24	Ø32	ДАТ56А4
ПЭМ-А100-6-Х <sub>6</sub> -6 (-ИХТ4)-15	40-100	130	6	100	1	-	24	19	Ø32	ДП65-40-3-24-О
ПЭМ-А100-12-Х <sub>6</sub> -2 (-ИХТ4)-15	40-100	130	12	190	1	35	27	22	Ø32	ДАТ56А4
ПЭМ-А100-12-Х <sub>6</sub> -6 (-ИХТ4)-15	40-100	130	12	180	1	-	27	22	Ø32	9712.9730
ПЭМ-А100-16-Х <sub>6</sub> -2 (-ИХТ4)-15	40-100	130	16	190	1	35	27	22	Ø32	ДАТ56А4

# Электроприводы

Многооборотные электроприводы

Наименование	Диапазон настройки крутящего момента на вых. валу, Нм	Пуск. крутящий момент, Нм, не менее	Частота вращения вых. вала, об./мин	Ном. мощность*, Вт, не более	Рисунок	Масса**, кг не более			Диаметр отверстия вых. вала (кулачки)	Тип двигателя
						КИМЗ	КИМ2/БСПЦ с ПМУ	БД-2 (БСПЦ) без ПМУ		
<b>ПЭМ-А100</b>										
ПЭМ-А100-7-Х <sub>6</sub> -2 (-ИХТ4)-12	40-100	130	7	150	2	40	35	29	Ø32	ДАТ56А4-1
ПЭМ-А100-7-Х <sub>6</sub> -4 (-ИХТ4)-12	40-100	130	7	260	2	-	36/-	29	Ø32	ДАТ56В4
ПЭМ-А100-12-Х <sub>6</sub> -2 (-ИХТ4)-12	40-100	130	12	260	2	40	35	32	Ø32	ДАТ56А4-2
ПЭМ-А100-12-Х <sub>6</sub> -4 (-ИХТ4)-12	40-100	130	12	260	2	-	36/-	32	Ø32	ДАТ56В4
ПЭМ-А100-22-Х <sub>6</sub> -2 (-ИХТ4)-12	40-100	130	22	460	2	44	39	33	Ø32	ДАТ56В4
ПЭМ-А100-22-Х <sub>6</sub> -4 (-ИХТ4)-12	40-100	130	22	650	2	-	42/-	33	Ø32	ДАТ63В4
ПЭМ-А100-48-Х <sub>6</sub> -2 (-ИХТ4)-12	40-100	130	48	760	2	49	44	34	Ø32	ДАТ63В4, АИМ-А63В4
ПЭМ-А100-48-Х <sub>6</sub> -4 (-ИХТ4)-12	40-100	130	5-50	2000	2	49	-	34	Ø32	ДАТФ63В4
ПЭМ-А100-96-Х <sub>6</sub> -2 (-ИХТ4)-12	40-100	130	96	1500	2	47	42	34	Ø32	ДАТ63В2, АИМ-А63В2
ПЭМ-А100-96-Х <sub>6</sub> -4 (-ИХТ4)-12	40-100	130	10-100	2000	2	49	-	-	Ø32	ДАТФ63В2
ПЭМ-А100-125-Х <sub>6</sub> -2 (-ИХТ4)-12	40-100	130	125	3750	2	60	57	49	Ø32	ДАТ80А2
ПЭМ-А100-180-Х <sub>6</sub> -2 (-ИХТ4)-12	40-100	130	180	630	2	60	57	49	Ø32	ДАТ80А2
<b>ПЭМ-Б250</b>										
ПЭМ-Б250-6-Х <sub>6</sub> -2 (-ИХТ4)-12	100-250	325	6	320	3	49	44	38	Ø45	ДАТ63А6
ПЭМ-Б250-12-Х <sub>6</sub> -2 (-ИХТ4)-12	100-250	325	12	610	3	50	45	38	Ø45	ДАТ63В6, АИМ-А63А4
ПЭМ-Б250-24-Х <sub>6</sub> -2 (-ИХТ4)-12	100-250	325	24	970	3	55	50	39	Ø45	ДАТ71А4, АИМ-А80С4
ПЭМ-Б250-24-Х <sub>6</sub> -4 (-ИХТ4)-12	100-250	325	3-25	1500	3	55	-	39	Ø45	ДАТФ71А4
ПЭМ-Б250-48-Х <sub>6</sub> -2 (-ИХТ4)-12	100-250	325	48	1750	3	56	50	46	Ø45	ДАТ80А4, АИМ-А80Л4
ПЭМ-Б250-96-Х <sub>6</sub> -2 (-ИХТ4)-12	100-250	325	96	3750	3	57	52	46	Ø45	ДАТ80А2
ПЭМ-Б250-125-Х <sub>6</sub> -2 (-ИХТ4)-12	100-250	325	125	8000	3	80	75	70	Ø45	АИМ-А100С2
ПЭМ-Б250-180-Х <sub>6</sub> -2 (-ИХТ4)-12	100-250	325	180	10000	3	80	75	70	Ø45	АИМ-А100С2
<b>ПЭМ-В400</b>										
ПЭМ-В400-150-Х <sub>6</sub> -2 (-ИВТ4)-11	160-400	520	150	15600	4	115	113	110	Ø45	АИМ-А100Л2, АИМ-100Л2
<b>ПЭМ-В630</b>										
ПЭМ-В630-25-Х <sub>6</sub> -2 (-ИХТ4)-11	250-630	820	25	3500	4	105	100	90	Ø70	ДАТ90Л4
ПЭМ-В630-50-Х <sub>6</sub> -2 (-ИХТ4)-11	250-630	820	50	4850	4	115	110	100	Ø70	ДАТ100Л4
<b>ПЭМ-В700</b>										
ПЭМ-В700-100-Х <sub>6</sub> -2 (-ИВТ4)-11	280-700	910	100	15600	4	115	113	100	Ø70	АИМ-А100Л2
<b>ПЭМ-В1000</b>										
ПЭМ-В1000-25-Х <sub>6</sub> -2 (-ИХТ4)-11	500-1000	1300	25	3070	4	105	100	90	Ø70	ДАТ90Л4
ПЭМ-В1000-50-Х <sub>6</sub> -2 (-ИХТ4)-11	500-1000	1300	50	4850	4	115	110	100	Ø70	ДАТ100Л4
<b>ПЭМ-В1400</b>										
ПЭМ-В1400-50-Х <sub>6</sub> -2 (-ИВТ4)-11	900-1400	1820	50	15600	4	120	118	110	Ø70	АИМ-А100Л2
<b>ПЭМ-В1500</b>										
ПЭМ-В1500-25-Х <sub>6</sub> -2 (-ИХТ4)-11	900-1500	1950	25	8000	4	120	115	105	Ø70	ДАТ100Л4
<b>ПЭМ-Г2500</b>										
ПЭМ-Г2500-6,3-Х <sub>6</sub> -2 (-ИХТ4)-11М	1250-2500	3000	6,3	2200	5	180	175	-	Ø70	ДАТ90Л4
ПЭМ-Г2500-12,5-Х <sub>6</sub> -2 (-ИХТ4)-11М	1250-2500	3000	12,5	4000	5	180	175	-	Ø70	ДАТ100Л4
<b>ПЭМ-Д5000</b>										
ПЭМ-Г5000-3,3-Х <sub>6</sub> -2 (-ИХТ4)-11М	2500-5000	6500	3,3	2200	6	200	195	-	Ø70	ДАТ90Л4
ПЭМ-Г5000-6,7-Х <sub>6</sub> -2 (-ИХТ4)-11М	2500-5000	6500	6,7	4000	6	200	195	-	Ø70	ДАТ100Л4
<b>ПЭМ-Д7500</b>										
ПЭМ-Г7500-2,3-Х <sub>6</sub> -2 (-ИХТ4)-11М	3700-7500	9750	2,3	2200	6	200	195	-	Ø70	ДАТ90Л4
ПЭМ-Г7500-4,5-Х <sub>6</sub> -2 (-ИХТ4)-11М	3700-7500	9750	4,5	4000	6	200	195	-	Ø70	ДАТ100Л4
<b>ПЭМ-Д9000</b>										
ПЭМ-Д9000-1,7-Х <sub>6</sub> -2 (-ИХТ4)-11М	4500-9000	11400	1,7	2200	6	200	195	-	Ø70	ДАТ90Л4
ПЭМ-Д9000-3,5-Х <sub>6</sub> -2 (-ИХТ4)-11М	4500-9000	11400	3,5	4000	6	200	195	-	Ø70	ДАТ100Л4

\* без учета мощности блока управления и нагревательного элемента. \*\* без учета массы монтажных частей



Габаритные размеры. Рисунок 1 (ПЭМ-М15-15, ПЭМ-М25-15, ПЭМ-А50-15, ПЭМ-А100-15)

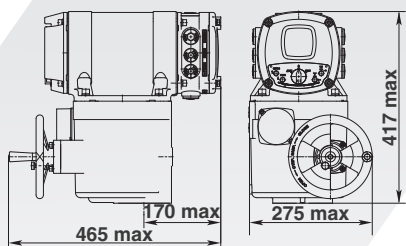

с КИМЗ

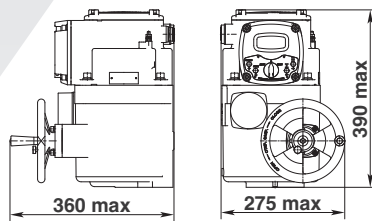

с КИМ2/БСПЦ

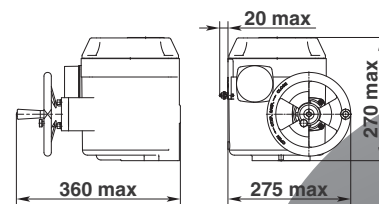

с БД-2 без ПМУ

Габаритные размеры. Рисунок 2 (ПЭМ-А100-12)

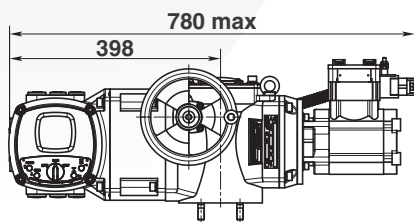

с КИМЗ

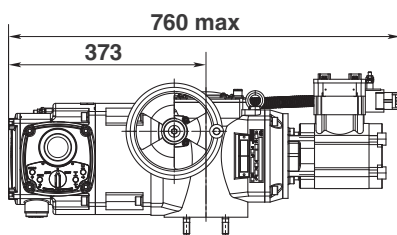

с КИМ2/БСПЦ

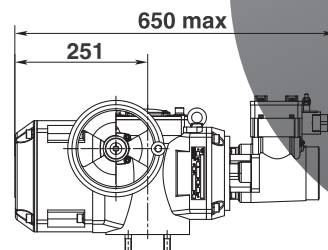

с БД-2 без ПМУ

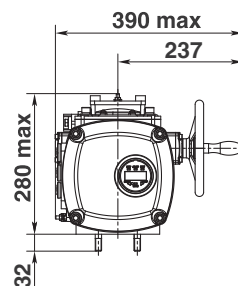
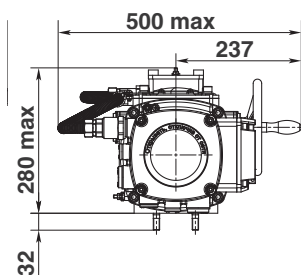
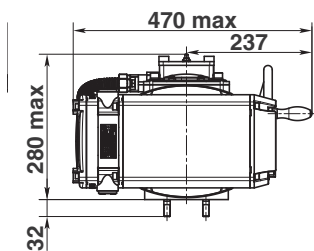

Габаритные размеры. Рисунок 3 (ПЭМ-Б250-12)

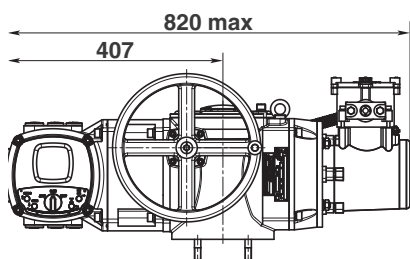

с КИМЗ

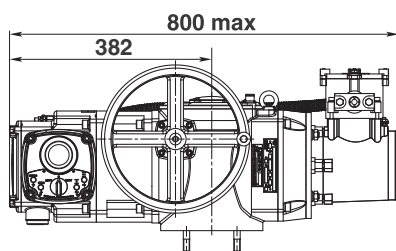

с КИМ2/БСПЦ

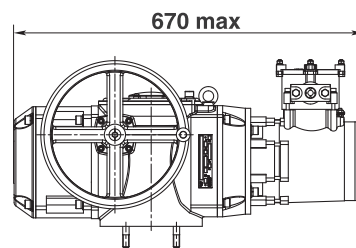

с БД-2 без ПМУ

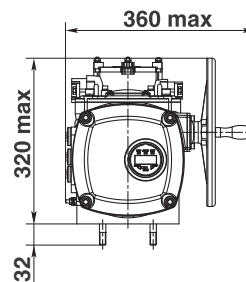
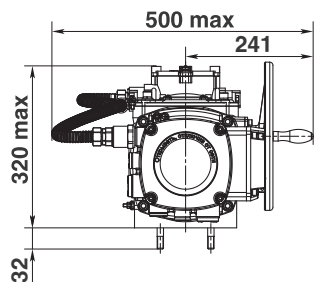
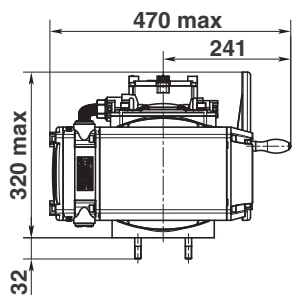

Габаритные размеры. Рисунок 4 (ПЭМ-В400, ПЭМ-В630, ПЭМ-В700, ПЭМ-В1000, ПЭМ-В1400, ПЭМ-В1500)

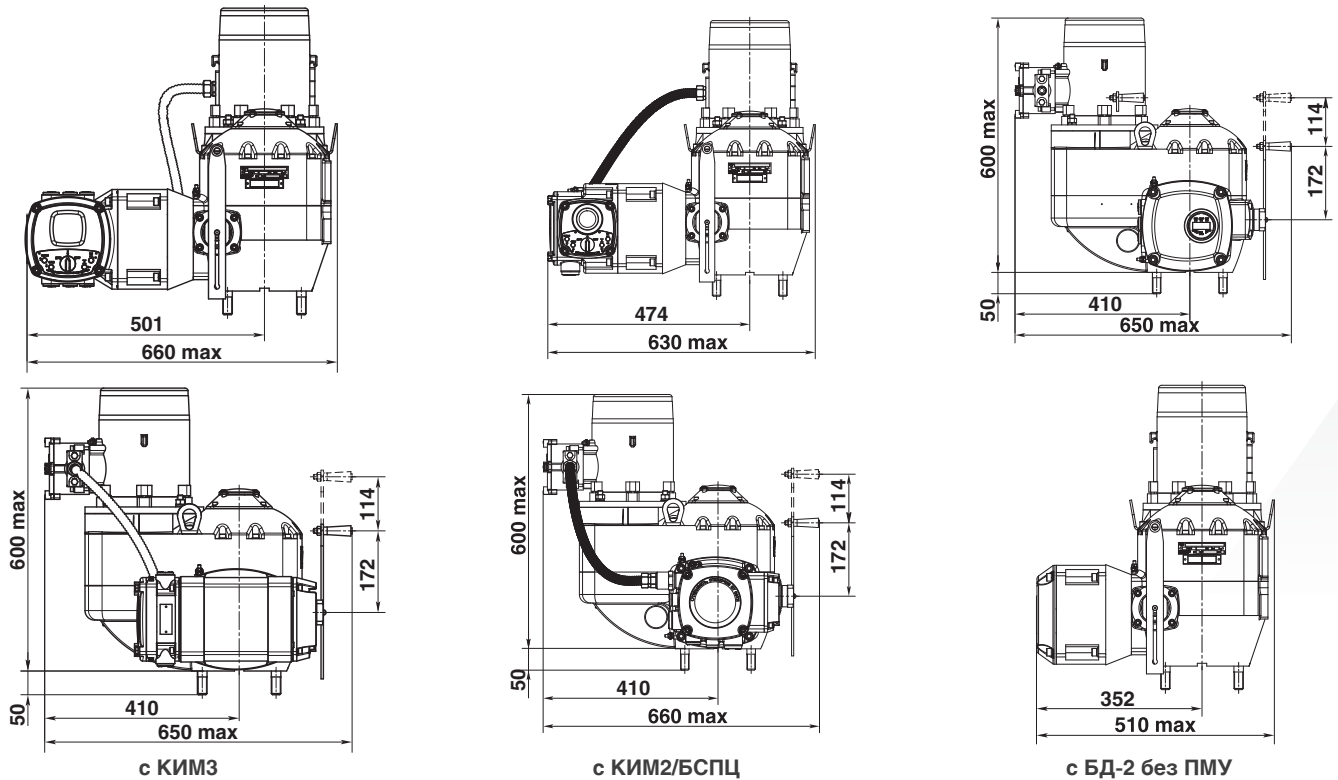

Габаритные размеры. Рисунок 5 (ПЭМ-Г2500)

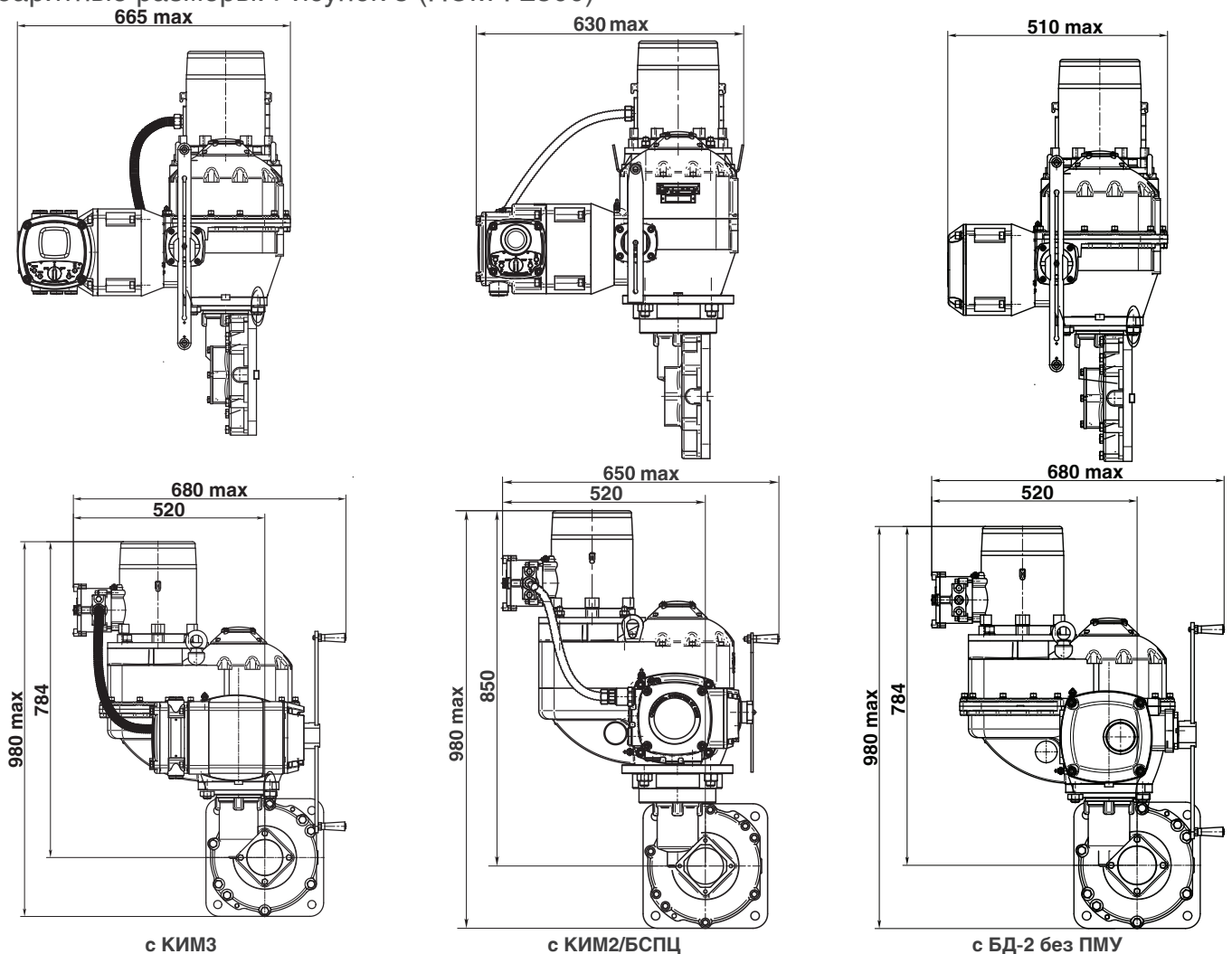



### ПРЯМОХОДНЫЕ ЭЛЕКТРОПРИВОДЫ

ПЭП-12, -15, МЭПК-00

М6300, М6000, М10000, М20000, А10000, А25000, А40000

▶ ОБЩЕПРОМЫШЛЕННОЕ И ВЗРЫВОЗАЩИЩЕННОЕ ИСПОЛНЕНИЯ

У1, У2 (-40...+60 °С)  
УХЛ1 (-63...+60 °С)



Для МЭПК: IP65 (IP67 – опция)  
Для ПЭП: IP67 (IP68 – опция)



380 В, 50 Гц (МЭПК...-99; ПЭП...-2...-12, -15)  
220 В, 50 Гц (МЭПК...-99; ПЭП...-4...-15, -12)  
24 В (ПЭП...-6...-15)



1Ex d IIC T4 Gb или 1Ex d IIB T4 Gb



Диапазон настройки усилия на штоке  
(для ПЭП): 2500-40000 Н



ПЭП-А с блоком КИМ3



ПЭП-М с блоком КИМ2/БСПЦ с ПМУ



МЭПК с блоком КИМ1 с ПМУ в общепромышленном исполнении



МЭПК с блоком КИМ1/КИМ2 с ПМУ во взрывозащищенном исполнении

	Ном. усилие на штоке, Н	Ном. время полного хода штока, с	Ном. значение полного хода вых. штока, мм	Диапазон настройки хода штока, мм	Ном. мощность двигателя, Вт	Масса**, кг не более				Тип двигателя
						КИМ1 (общепром./вз/з)	КИМ3	КИМ2/БСПЦ с ПМУ	БД-2 (БСПЦ) без ПМУ	
<b>МЭПК(ПЭП)-6300</b>										
МЭПК(ПЭП)-6300/20-30-Х <sub>6</sub> -99(К)	6300	20	30	-	110	11/23	-	-	-	ДС116-1,0-136
МЭПК(ПЭП)-6300/50-60-Х <sub>6</sub> (-ИХТ4)-99(00...03)(К)	6300	50	60	-	110	11/23	-	-	-	ДС116-1,0-136
МЭПК(ПЭП)-6300/50-40-Х <sub>6</sub> (-ИХТ4)-99(00...03)(К)	6300	50	40	-	110	11/23	-	-	-	ДС116-1,0-136
МЭПК(ПЭП)-6300/50-30-Х <sub>6</sub> (-ИХТ4)-99(00...03)(К)	6300	50	30	-	110	11/23	-	-	-	ДС116-1,0-136
<b>ПЭП-М6000</b>										
ПЭП-М6000-20-60-Х <sub>6</sub> -2 (-ИХТ4)-15	6000	20	60	3-60	110	-	42	37	32	ДАТ75-40-3,0
ПЭП-М6000-40-60-Х <sub>6</sub> -2 (-ИХТ4)-15	6000	40	60	3-60	110	-	42	37	32	ДАТ75-40-3,0
ПЭП-М6000-80-60-Х <sub>6</sub> -2 (-ИХТ4)-15	6000	80	60	3-60	100	-	42	37	32	ДАТ75-25-1,5
ПЭП-М6000-50-80-Х <sub>6</sub> -2 (-ИХТ4)-15	6000	50	80	3-80	110	-	45	40	35	ДАТ75-40-3,0
ПЭП-М6000-100-80-Х <sub>6</sub> -2 (-ИХТ4)-15	6000	100	80	3-80	100	-	45	40	35	ДАТ75-25-1,5
<b>ПЭП-М10000</b>										
ПЭП-М10000-40-60-Х <sub>6</sub> -2 (-ИХТ4)-15	10000	40	60	3-60	110	-	42	37	32	ДАТ75-40-3,0
ПЭП-М10000-80-60-Х <sub>6</sub> -2 (-ИХТ4)-15	10000	80	60	3-60	100	-	42	37	32	ДАТ75-25-1,5
ПЭП-М10000-50-80-Х <sub>6</sub> -2 (-ИХТ4)-15	10000	50	80	3-80	110	-	45	40	35	ДАТ75-40-3,0
ПЭП-М10000-100-80-Х <sub>6</sub> -2 (-ИХТ4)-15	10000	100	80	3-80	110	-	45	40	35	ДАТ75-25-1,5
ПЭП-М10000-80-100-Х <sub>6</sub> -2 (-ИХТ4)-15	10000	80	100	3-100	110	-	51	46	41	ДАТ75-40-3,0
ПЭП-М10000-80-100-Х <sub>6</sub> -4 (-ИХТ4)-15	10000	80	100	3-100	190	-	53	47	43	ДАТ56А4
ПЭП-М10000-80-100-Х <sub>6</sub> -6 (-ИХТ4)-15	10000	80	100	3-100	180	-	-	45	41	9712.9730
ПЭП-М10000-125-160-Х <sub>6</sub> -2 (-ИХТ4)-15	10000	125	160	3-160	110	-	56	52	46	ДАТ75-40-3,0
ПЭП-М10000-125-160-Х <sub>6</sub> -4 (-ИХТ4)-15	10000	125	160	3-160	190	-	56	54	48	ДАТ56А4
ПЭП-М10000-125-160-Х <sub>6</sub> -6 (-ИХТ4)-15	10000	125	160	3-160	180	-	-	52	46	9712.9730
<b>ПЭП-М20000</b>										
ПЭП-М20000-80-100-Х <sub>6</sub> -2 (-ИХТ4)-15	20000	80	100	3-100	110	-	51	46	41	ДАТ75-40-3,0
ПЭП-М20000-80-100-Х <sub>6</sub> -4 (-ИХТ4)-15	20000	80	100	3-100	190	-	53	47	43	ДАТ56А4
ПЭП-М20000-80-100-Х <sub>6</sub> -6 (-ИХТ4)-15	20000	80	100	3-100	180	-	-	46	41	9712.9730
ПЭП-М20000-125-160-Х <sub>6</sub> -2 (-ИХТ4)-15	20000	125	160	3-160	110	-	56	52	46	ДАТ75-40-3,0
ПЭП-М20000-125-160-Х <sub>6</sub> -4 (-ИХТ4)-15	20000	125	160	3-160	190	-	56	54	48	ДАТ56А4
ПЭП-М20000-125-160-Х <sub>6</sub> -6 (-ИХТ4)-15	20000	125	160	3-160	180	-	-	52	46	9712.9730

	Ном. усилие на штоке, Н	Ном. время полного хода штока, с	Ном. значение полного хода вых. штока, мм	Диапазон настройки хода штока, мм	Ном. мощность двигателя, Вт	Масса, кг не более			Тип двигателя
						КИМ3	КИМ2/БСПЦ с ПМУ	БД-2 (БСПЦ) без ПМУ	
<b>ПЭП-А10000</b>									
ПЭП-А10000-85-50-Х <sub>6</sub> -2 (-ИХТ4)-12	10000	140	100	3-100	60	53	48	47	ДАТ56А4-1
ПЭП-А10000-85-50-Х <sub>6</sub> -4 (-ИХТ4)-12	10000	140	100	3-100	180	-	48/-	-	ДАТ56В4
<b>ПЭП-А25000</b>									
ПЭП-А25000-80-100-Х <sub>6</sub> -2 (-ИХТ4)-12	25000	80	100	3-100	90	59	54	53	ДАТ56А4-2
ПЭП-А25000-80-100-Х <sub>6</sub> -4 (-ИХТ4)-12	25000	80	100	3-100	180	-	54/-	-	ДАТ56В4
ПЭП-А25000-100-100-Х <sub>6</sub> -2 (-ИХТ4)-12	25000	100	100	3-100	90	53	48	47	ДАТ56А4-2
ПЭП-А25000-100-100-Х <sub>6</sub> -4 (-ИХТ4)-12	25000	100	100	3-100	180	-	48/-	-	ДАТ56В4
ПЭП-А25000-140-100-Х <sub>6</sub> -2 (-ИХТ4)-12	25000	140	100	3-100	60	59	54	53	ДАТ56А4-1
ПЭП-А25000-140-100-Х <sub>6</sub> -4 (-ИХТ4)-12	25000	140	100	3-100	180	-	54/-	-	ДАТ56В4
ПЭП-А25000-160-200-Х <sub>6</sub> -2 (-ИХТ4)-12	25000	160	200	3-200	90	61	56	55	ДАТ56А4-2
ПЭП-А25000-160-200-Х <sub>6</sub> -4 (-ИХТ4)-12	25000	160	200	3-200	180	-	56/-	-	ДАТ56В4
ПЭП-А25000-280-200-Х <sub>6</sub> -2 (-ИХТ4)-12	25000	280	200	3-200	60	61	56	55	ДАТ56А4-1
ПЭП-А25000-280-200-Х <sub>6</sub> -4 (-ИХТ4)-12	25000	280	200	3-200	180	-	56/-	-	ДАТ56В4
<b>ПЭП-А40000</b>									
ПЭП-А40000-80-100-Х <sub>6</sub> -2 (-ИХТ4)-12	40000	80	100	3-100	90	59	54	53	ДАТ56А4-2
ПЭП-А40000-80-100-Х <sub>6</sub> -4 (-ИХТ4)-12	40000	80	100	3-100	180	-	54/-	-	ДАТ56В4
ПЭП-А40000-140-100-Х <sub>6</sub> -2 (-ИХТ4)-12	40000	140	100	3-100	60	59	54	53	ДАТ56А4-1
ПЭП-А40000-140-100-Х <sub>6</sub> -4 (-ИХТ4)-12	40000	140	100	3-100	180	-	54/-	-	ДАТ56В4
ПЭП-А40000-280-200-Х <sub>6</sub> -2 (-ИХТ4)-12	40000	280	200	3-200	60	61	56	55	ДАТ56А4-1
ПЭП-А40000-280-200-Х <sub>6</sub> -4 (-ИХТ4)-12	40000	280	200	3-200	180	-	56/-	-	ДАТ56В4
ПЭП-А40000-160-200-Х <sub>6</sub> -2 (-ИХТ4)-12	40000	160	200	3-200	90	61	56	55	ДАТ56А4-2
ПЭП-А40000-160-200-Х <sub>6</sub> -4 (-ИХТ4)-12	40000	160	200	3-200	180	-	56/-	-	ДАТ56В4

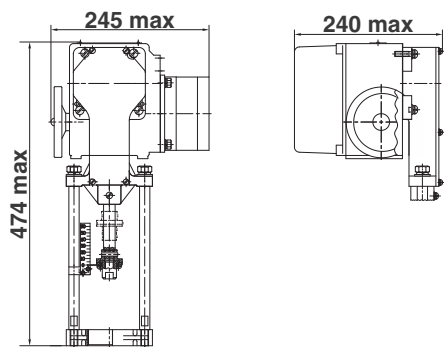
**Габаритные размеры. МЭПК-6300-99(00...03)**

с блоком КИМ1  
с ПМУ в общепромышленном исполнении

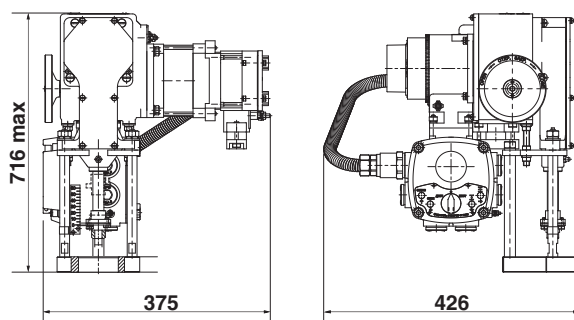

с блоком КИМ1  
с ПМУ во взрывозащищенном исполнении

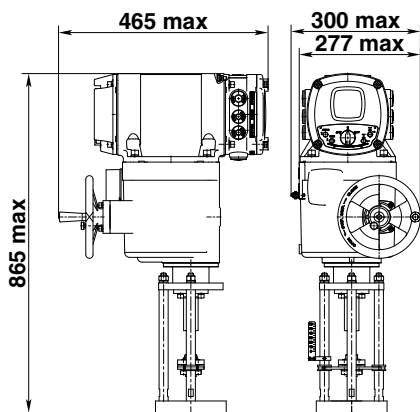
**Габаритные размеры. ПЭП-М6000-15, ПЭП-М10000-15 (Полный ход 60 и 80 мм)**

с КИМ3

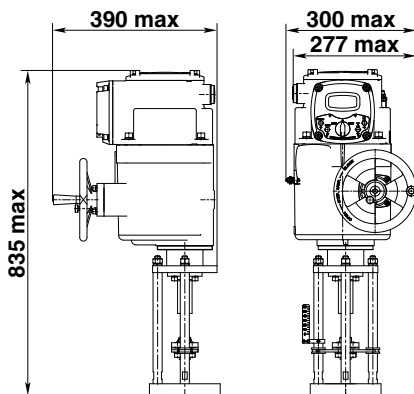

с КИМ2/БСПЦ

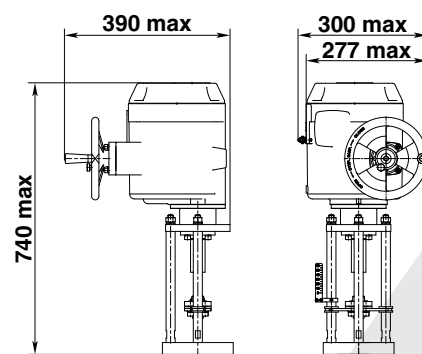

с БД-2 без ПМУ

Габаритные размеры. ПЭП-М10000-15, ПЭП-М20000-15 (Полный ход 100 и 160 мм)

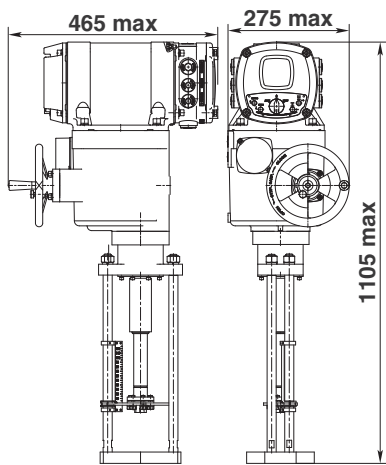

с КИМЗ

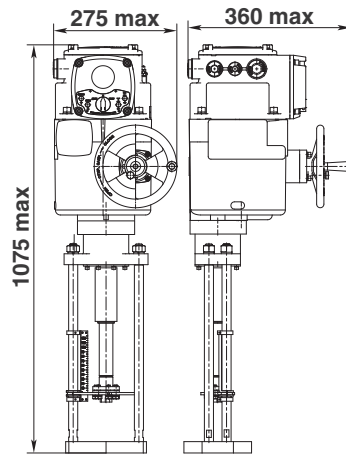

с КИМ2/БСПЦ

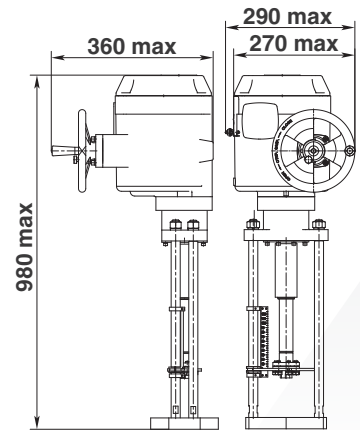

с БД-2 без ПМУ

Габаритные размеры. ПЭП-А10000-12, ПЭП-А25000-12, ПЭП-А40000-12

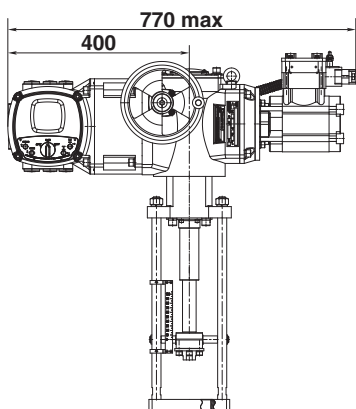

с КИМЗ

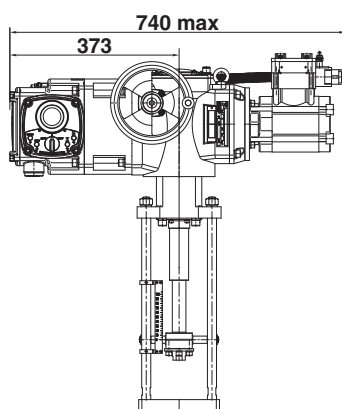

с КИМ2/БСПЦ

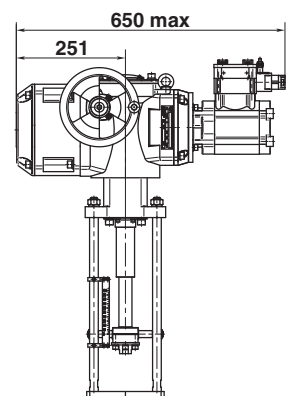

с БД-2 без ПМУ

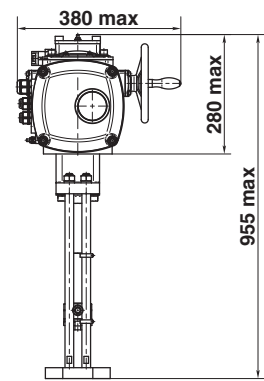
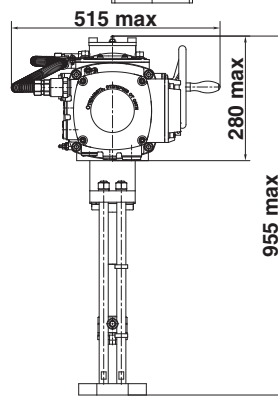
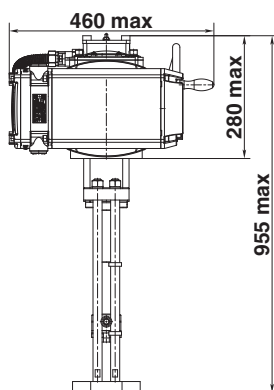

## ОСНОВНЫЕ ПАРАМЕТРЫ ЭЛЕКТРОДВИГАТЕЛЕЙ

### Синхронные однофазные электродвигатели

Тип двигателя	Ном. параметры питающей сети		Значения параметров в номинальном режиме					Масса, не более кг
	напряжение	частота	потр. мощность, не более	частота вращения	вращающий момент, не менее	*потр. ток, не более	емкость фазосдвиг. конденсатора	
	В	Гц	Вт	об./мин.	Нм	А	мкФ	
ДСОР68-0,16-150	220	50	36	150	0,16	0,21	2,5	0,62
	230	50	36	150	0,16	0,21	2,5	0,62
	240	50	36	150	0,16	0,21	2,0	0,62
	220	60	40	180	0,16	0,23	2,5	0,62
ДСОР68-0,25-150	220	50	43	150	0,25	0,25	3,5	0,82
	230	50	43	150	0,25	0,24	3,0	0,82
	240	50	43	150	0,25	0,24	3,0	0,82
	220	60	48	180	0,25	0,29	3,5	0,82
ДСОР110-1,0-136	220	50	110	136	1,0	0,55	8,0	2,6
	230	50	110	136	1,0	0,55	7,0	2,6
	240	50	110	136	1,0	0,52	7,0	2,6
	220	60	130	164	1,0	0,65	8,0	2,6
ЗДСОР135-1,6-150	220	20	240	150	1,6	1,5	20	2,6
	230	50	250	150	1,6	1,47	20	2,6
	240	50	250	150	1,6	1,44	18	2,6
	220	60	260	180	1,6	1,75	20	2,6
ЗДСОР135-4,0-150	220	50	400	150	4,0	2,55	36	5,5

### Синхронные трехфазные электродвигатели

Тип двигателя	Номинальные параметры питающей сети		Значения параметров в номинальном режиме				Масса, кг, не более
	напряжение, В	частота, Гц	потребляемая мощность, Вт, не более	частота вращения, об./мин.	вращающий момент, не менее	*потребляемый ток, А, не более	
ДСТР68-0,25-150	380	50	43	150	0,25	0,18	0,82
	400	50	43	150	0,25	0,17	0,82
	415	50	43	150	0,25	0,16	0,82
	380	60	48	180	0,25	0,22	0,82
ДСТР110-0,6-136	380	50	95	136	0,6	0,5	2,6
	400	50	95	136	0,6	0,5	2,6
	415	50	95	136	0,6	0,46	2,6
	380	60	95	164	0,6	0,6	2,6
ДСТР110-1,0-136	380	50	110	136	1,0	0,55	2,6
	400	50	110	136	1,0	0,55	2,6
	415	50	110	136	1,0	0,52	2,6
	380	60	130	164	1,0	0,65	2,6
ДСТР110-1,6-136	380	50	160	136	1,6	0,8	3,2
	400	50	160	136	1,6	0,72	3,2
	415	50	160	136	1,6	0,7	3,2
	380	60	190	164	1,6	0,9	3,2
ЗДСТР135-1,6-150	380	50	170	150	1,6	0,9	3,4
	400	50	190	150	1,6	0,86	3,4
	415	50	190	150	1,6	0,83	3,4
	380	60	200	180	1,6	1,0	3,4
ЗДСТР135-4,0-150	380	50	250	150	4,0	1,6	5,4
	400	50	250	150	4,0	1,45	5,4
	415	50	260	150	4,0	1,45	5,4
	380	60	260	180	4,0	1,45	5,4
ДСТР116-0,6-136-ИВТ4	380	50	95	136	0,6	0,5	4,7
	400	50	95	136	0,6	0,5	4,7
	415	50	95	136	0,6	0,46	4,7
	380	60	120	164	0,6	0,6	4,7
ДСТР116-1,0-136-ИВТ4	380	50	100	136	1,0	0,64	5,4
	400	50	100	136	1,0	0,62	5,4
	415	50	100	136	1,0	0,6	5,4
	380	60	130	164	1,0	0,75	5,4
ДСТР116-1,6-136-ИВТ4	380	50	160	136	1,6	0,75	5,4
	400	50	160	136	1,6	0,72	5,4
	415	50	160	136	1,6	0,7	5,4
	380	60	170	164	1,6	0,9	5,4
ДСТР140-1,6-150-ИВТ4	380	50	170	150	1,6	0,9	6,1
	400	50	170	150	1,6	0,86	6,1
	415	50	170	150	1,6	0,84	6,1
	380	60	180	180	1,6	1,04	6,1
ДСТР140-4,0-150-ИВТ4	380	50	250	150	4,0	1,5	8,3
	400	50	250	150	4,0	1,45	8,3
	415	50	250	150	4,0	1,4	8,3
	380	60	260	160	4,0	1,65	8,3

\* Для всех синхронных электродвигателей отношение начального пускового тока к номинальному равно 1,2.

### Асинхронные трехфазные электродвигатели

Тип двигателя	Напряжение, В	Частота, Гц	Номинальная мощность, кВт	Номинальный ток, А	Коэффициент полезного действия, %	Коэффициент мощности	Номинальная частота вращения, об/мин	Отношение пускового момента к номинальному	Отношение пускового тока к номинальному
ДАТ56А4-1	380	50	0,06	0,24	62	0,66	1350	2,0	3,5
ДАТ56А4-2	380	50	0,09	0,35	62	0,66	1350	2,0	3,5
ДАТ56А4	380	50	0,12	0,47	64	0,64	1350	2,0	3,5
ДАТ56В4	380	50	0,18	0,72	64	0,64	1350	2,0	3,5
ДАТ56С4	380	50	0,25	1,1	62	0,62	1350	2,4	3,5
ДАТ63А6	380	50	0,18	0,75	56	0,65	900	1,8	3,0
ДАТ63В6	380	50	0,25	0,88	64	0,68	900	1,8	3,0
ДАТ63А4	380	50	0,25	0,83	68	0,67	1320	2,3	5,0
ДАТ63В4	380	50	0,37	1,2	68	0,70	1320	2,3	5,0
ДАТ63В2	380	50	0,55	2,0	69	0,65	2850	3,6	5,0
ДАТ71А4	380	50	0,55	1,6	71	0,73	1357	2,3	5,0
ДАТ80А4	380	50	1,10	2,9	75	0,76	1395	2,2	5,0
ДАТ80А2	380	50	1,50	3,5	79	0,82	2850	2,1	7,0
ДАТ90Л4	380	50	2,20	5,3	78	0,80	1395	2,1	6,0
ДАТ100Л4	380	50	4,00	9,0	83	0,81	1410	2,0	6,0

\* Для всех электродвигателей отношение начального пускового тока к номинальному равно 1,2.

## ЭЛЕКТРИЧЕСКИЕ ПАРАМЕТРЫ ЭЛЕКТРОПРИВОДОВ

МЭО(Ф)-08(-09) с трехфазными асинхронными электродвигателями переменного тока

### ► ОБЩЕПРОМЫШЛЕННОЕ ИСПОЛНЕНИЕ

Электропривод				Электродвигатель								Макс. ток электропривода <sup>2</sup> , А					
Тип	Ном. крутящий момент на вых. валу (M <sub>ном</sub> ), Н·м	Макс. момент выключения (M <sub>макс</sub> ), Н·м	Ном. время полного хода вых. вала, с	Ном. пол-ный ход вых. вала, об.	Тип	Мощ-ность (P <sub>н</sub> ) кВт	Ном. частота вращения, об/мин	Ном. ток (I <sub>ном</sub> ), А	Макс. ток (I <sub>макс</sub> ) <sup>1</sup> , А	Пуско-вой ток (I <sub>пуск</sub> ), А	cos φ	БСПЦ, БД		КИМ2		КИМ3	
												у	ухл	у	ухл	у	ухл
МЭО(Ф)-08К	250	380	10 (25)	0,25 (0,63)	ДАТ56А4	0,12	1350	0,47	0,64	1,7	0,64	0,8	1,2	0,8	1,2	2,0	-
	630	950	10 (25)	0,25 (0,63)	ДАТ56В4	0,18	1350	0,72	0,82	2,6	0,64	1,0	-	1,0	-	2,2	-
	630	950	10 (25)	0,25 (0,63)	ДАТ56С4	0,25	1350	1,05	1,40	3,7	0,62	-	1,9	-	2,0	-	3,2
	630	950	25 (63)	0,25 (0,63)	ДАТ56А4	0,12	1350	0,47	0,64	1,7	0,64	0,8	1,2	0,8	1,2	2,0	-
	630	950	63 (160)	0,25 (0,63)	ДАТ56А4	0,12	1350	0,47	0,64	1,7	0,64	0,8	1,2	0,8	1,2	2,0	-
	1000	1500	10 (25)	0,25 (0,63)	ДАТ56С4	0,25	1350	1,05	1,40	3,7	0,62	1,5	-	1,5	-	2,7	-
	1000	1500	25 (63)	0,25 (0,63)	ДАТ56В4	0,18	1350	0,72	0,72	2,6	0,64	-	1,3	-	1,4	-	2,6
	1000	1500	25 (63)	0,25 (0,63)	ДАТ56А4	0,12	1350	0,47	0,70	1,7	0,64	0,8	-	0,8	-	2,0	-
	1000	1500	63 (160)	0,25 (0,63)	ДАТ56А4	0,12	1350	0,47	0,70	1,7	0,64	0,8	-	0,8	-	2,0	-
	1600	2400	25 (63)	0,25 (0,63)	ДАТ56В4	0,18	1350	0,72	0,82	2,5	0,64	1,0	-	1,0	-	2,2	-
МЭО(Ф)-09К	1600	2400	25 (63)	0,25 (0,63)	ДАТ56С4	0,25	1350	1,05	1,40	3,7	0,62	-	1,9	-	2,0	-	3,2
	1600	2400	63 (160)	0,25 (0,63)	ДАТ56А4	0,12	1350	0,47	0,64	1,7	0,64	0,8	1,2	0,8	1,2	2,0	-
	2000	3000	25 (63)	0,25 (0,63)	ДАТ56С4	0,25	1350	1,05	1,10	3,7	0,62	1,2	1,6	1,2	1,7	2,4	-
	2000	3000	63 (160)	0,25 (0,63)	ДАТ56А4	0,12	1350	0,47	0,64	1,7	0,64	0,8	-	0,8	-	2,0	-
	2000	3000	63 (160)	0,25 (0,63)	ДАТ56В4	0,18	1350	0,72	0,82/0,72	2,6/2,5	0,64	-	1,3	-	1,4	-	2,6
	2500	3750	63 (160)	0,25 (0,63)	ДАТ56А4	0,12	1350	0,47	0,64	1,7	0,64	0,8	-	0,8	-	2,0	-
	2500	3750	63 (160)	0,25 (0,63)	ДАТ56В4	0,18	1350	0,72	0,82/0,72	2,6/2,5	0,64	-	1,3	-	1,4	-	2,6
	4000	6000	63 (160)	0,25 (0,63)	ДАТ56В4	0,18	1350	0,72	0,82	2,5	0,64	1,0	-	1,0	-	2,2	-
	4000	6000	63 (160)	0,25 (0,63)	ДАТ56С4	0,25	1350	1,05	1,40	3,7	0,62	-	1,9	-	2,0	-	3,2

<sup>1</sup> Максимальный ток (I<sub>макс</sub>) – ток двигателя при максимальной нагрузке на электропривод.

<sup>2</sup> Значение тока электропривода с учетом тока потребления электродвигателя, электронного блока (БД, БСПЦ, КИМ2, КИМ3), и нагревательного элемента (НЭ).

Примечания:

1 Мощность (P<sub>н</sub>) – механическая номинальная мощность на валу электродвигателя. Потребляемая мощность рассчитывается по формуле:  $P=U \cdot I \cdot \cos \varphi \cdot \sqrt{3}$ .

2. Выделенные черным значения максимального тока действительны только для электроприводов с блоком БСПЦ.



## МЭО(Ф)-10 с трехфазными синхронными электродвигателями переменного тока

▶ ОБЩЕПРОМЫШЛЕННОЕ И ВЗРЫВОЗАЩИЩЕННОЕ ИСПОЛНЕНИЯ

Электропривод					Электродвигатель						Максимальный ток электропривода, А					
Тип	Ном. крутящий момент на вых. валу (M <sub>ном</sub> ), Н•м	Макс. момент выключения (M <sub>макс</sub> ), Н•м	Ном. время полного хода вых. вала, с	Ном. полный ход вых. вала, об.	Тип	Ном. частота вращения, об/мин	Ном. вращающий момент, Н•м	Мощность (P <sub>макс</sub> ), кВт	Макс. ток (I <sub>макс</sub> <sup>1)</sup> при M <sub>макс</sub> <sup>2</sup> , А	Пусковой ток (I <sub>пуск</sub> <sup>2</sup> ), А	БСПЦ		КИМ2		КИМ3	
											у	УХЛ	у	УХЛ	у	УХЛ
МЭО(Ф)-ИХТ4-10К	60	90	6	0,25	ДСТР140-4,0-300	300	4,0	0,34	1,3	1,7	1,4	1,8	1,4	1,9	2,6	3,1
	100	150	6	0,25	ДСТР140-6,0-300	300	6,0	0,64	2,2	2,9	2,3	2,7	2,3	2,8	3,5	4,0
	100	150	9, 10, 15 (25)	0,25 (0,63)	ДСТР140-4,0-300	300	4,0	0,34	1,3	1,7	1,4	1,8	1,4	1,9	2,6	3,1
	100	150	25 (63)	0,25 (0,63)	ДСТР140-1,6-150	150	1,6	0,17	0,9	1,2	1,0	1,4	1,1	1,5	2,2	2,7
	100	150	63 (160)	0,25 (0,63)	ДСТР140-1,6-150	150	1,6	0,17	0,9	1,2	1,0	1,4	1,1	1,5	2,2	2,7
	250	380	6, 9, 10, 15 (25)	0,25 (0,63)	ДСТР140-6,0-300	300	6,0	0,64	2,2	2,9	2,3	2,7	2,3	2,8	3,5	4,0
	250	380	25 (63)	0,25 (0,63)	ДСТР140-4,0-150	150	4,0	0,25	1,5	2,0	1,6	2,0	1,6	2,1	2,8	3,3
	250	380	63(160)	0,25 (0,63)	ДСТР140-1,6-150	150	1,6	0,17	0,9	1,2	1,0	1,4	1,1	1,6	2,2	2,7
	320	480	9, 10, 15 (25)	0,25 (0,63)	ДСТР140-6,0-300	300	6,0	0,64	2,2	2,9	2,3	2,7	2,3	2,8	3,5	4,0
	400	600	25 (63)	0,25 (0,63)	ДСТР140-6,0-300	300	6,0	0,64	2,2	2,9	2,3	2,7	2,3	2,8	3,5	4,0
	400	600	63 (160)	0,25 (0,63)	ДСТР140-4,0-150	150	4,0	0,25	1,5	2,0	1,6	2,0	1,6	2,1	2,8	3,3
	630	950	25 (63)	0,25 (0,63)	ДСТР140-6,0-300	300	6,0	0,64	2,2	2,9	2,3	2,7	2,3	2,8	3,5	4,0
630	950	63 (160)	0,25 (0,63)	ДСТР140-4,0-150	150	4,0	0,25	1,5	2,0	1,6	2,0	1,6	2,1	2,8	3,3	

<sup>1)</sup> Максимальный ток (I<sub>макс</sub>) – ток электродвигателя при максимальной нагрузке на электропривод.

<sup>2)</sup> Значение тока с учетом тока потребления электродвигателя, электронного блока (БСПЦ, КИМ2, КИМ3) и нагревательного элемента (НЭ) в зависимости от климатического исполнения.

**Примечание:** Полезная мощность синхронного электродвигателя рассчитывается по формуле:  $P_N = M_N \cdot n_c / 9,55$ .

## МЭО(Ф)-10 с однофазными синхронными электродвигателями переменного тока с фазосдвигающими устройствами

▶ ОБЩЕПРОМЫШЛЕННОЕ И ВЗРЫВОЗАЩИЩЕННОЕ ИСПОЛНЕНИЯ

Электропривод					Электродвигатель						Максимальный ток механизма <sup>2)</sup> , А						
Тип	Ном. крутящий момент на вых. валу (M <sub>ном</sub> ), Н•м	Макс. момент выключения (M <sub>макс</sub> ), Н•м	Ном. время полного хода вых. вала, с	Ном. полный ход вых. вала, об.	Тип	Ном. частота вращения, об/мин	Ном. вращающий момент, Н•м	Мощность (P <sub>макс</sub> ), кВт	Макс. ток (I <sub>макс</sub> <sup>1)</sup> при M <sub>макс</sub> <sup>2)</sup> , А	Пусковой ток (I <sub>пуск</sub> <sup>2)</sup> , А	БД	БСПЦ		КИМ2		КИМ3	
												у	УХЛ	у	УХЛ	у	УХЛ
МЭО(Ф)-10	100	150	25 (63)	0,25 (0,63)	ДСОР135-1,6-150	150	1,6	0,25	1,6	2,1	1,6	-	-	1,7	2,2	2,9	3,4
	100	150	63 (160)	0,25 (0,63)	ДСОР135-1,6-150	150	1,6	0,25	1,6	2,1	1,6	-	-	1,7	2,2	2,9	3,4
	250	380	25 (63)	0,25 (0,63)	ДСОР135-4,0-150	150	4,0	0,40	2,6	3,4	2,7	-	-	2,7	3,2	3,9	4,4
	250	380	63 (160)	0,25 (0,63)	ДСОР135-1,6-150	150	1,6	0,25	1,6	2,1	1,6	-	-	1,7	2,2	2,9	3,4
	400	600	63 (160)	0,25 (0,63)	ДСОР135-4,0-150	150	4,0	0,40	2,6	3,4	2,7	-	-	2,7	3,2	3,9	4,4
	630	950	63 (63)	0,25 (0,63)	ДСОР135-4,0-150	150	4,0	0,40	2,6	3,4	2,7	-	-	2,7	3,2	3,9	4,4
МЭО(Ф)-ИХТ4-10	100	150	25 (63)	0,25 (0,63)	ДСОР140-1,6-150	150	1,6	0,25	1,6	2,1	-	1,7	2,1	1,7	2,2	2,9	3,4
	100	150	63 (160)	0,25 (0,63)	ДСОР140-1,6-150	150	1,6	0,25	1,6	2,1	-	1,7	2,1	1,7	2,2	2,9	3,4
	250	380	25 (63)	0,25 (0,63)	ДСОР140-4,0-150	150	4,0	0,40	2,6	3,4	-	2,7	3,2	2,7	3,2	3,9	4,4
	250	380	63 (160)	0,25 (0,63)	ДСОР140-1,6-150	150	1,6	0,25	1,6	2,1	-	1,7	2,1	1,7	2,2	2,9	3,4
	400	600	63 (160)	0,25 (0,63)	ДСОР140-4,0-150	150	4,0	0,40	2,6	3,4	-	2,7	3,2	2,7	3,2	3,9	4,4
	630	950	63 (63)	0,25 (0,63)	ДСОР140-4,0-150	150	4,0	0,40	2,6	3,4	-	2,7	3,2	2,7	3,2	3,9	4,4

<sup>1)</sup> Максимальный ток (I<sub>макс</sub>) – ток электродвигателя при максимальной нагрузке на электропривод.

<sup>2)</sup> Значение тока с учетом тока потребления электродвигателя, электронного блока (БД, БСПЦ, КИМ2, КИМ3) и нагревательного элемента (НЭ) в зависимости от климатического исполнения.

**Примечание:** полезная мощность синхронного электродвигателя рассчитывается по формуле:  $P_N = M_N \cdot n_c / 9,55$ .

# Электроприводы

Основные параметры электродвигателей

## МЭОФ-10 с трехфазными синхронными электродвигателями переменного тока

### ► ОБЩЕПРОМЫШЛЕННОЕ ИСПОЛНЕНИЕ

Электропривод					Электродвигатель							Максимальный ток электропривода, А					
Тип	Ном. крутящий момент на вых. валу (M <sub>ном</sub> ), Н·м	Макс. момент выкл. (M <sub>макс</sub> ), Н·м	Ном. время полного хода вых. вала, с	Ном. полный ход вых. вала, об.	Тип	Ном. частота вращения, об/мин	Ном. вращающий момент, Н·м	Мощность (P <sub>макс</sub> ), кВт	Макс. ток (I <sub>макс</sub> ) <sup>1)</sup> при M <sub>макс</sub> , А	Пуск. ток (I <sub>пуск</sub> ), А	БД		КИМ2		КИМ3		
											у	УХЛ	у	УХЛ	у	УХЛ	
МЭО(Ф)-10К	100	150	10 (25)	0,25 (0,63)	ДСТР135-4,0-300	300	4,0	0,34	1,3	1,7	1,4	-	1,4	1,9	2,6	3,1	
	100	150	25 (63)	0,25 (0,63)	ДСТР135-1,6-150	150	1,6	0,17	0,9	1,3	1,1	-	1,1	1,6	2,3	2,8	
	100	150	63 (160)	0,25 (0,63)	ДСТР135-1,6-150	150	1,6	0,17	0,9	1,3	1,1	-	1,1	1,6	2,3	2,8	
	250	380	10 (25)	0,25 (0,63)	ДСТР135-6,0-300	300	6,0	0,64	2,4	3,1	2,5	-	2,5	3,0	3,7	4,2	
	250	380	25 (63)	0,25 (0,63)	ДСТР135-4,0-150	150	4,0	0,25	1,6	2,1	1,7	-	1,7	2,2	2,9	3,4	
	250	380	63(160)	0,25 (0,63)	ДСТР135-1,6-150	150	1,6	0,17	1,0	1,3	1,1	-	1,1	1,6	2,3	2,8	
	320	480	10 (25)	0,25 (0,63)	ДСТР135-6,0-300	300	6,0	0,64	2,4	3,1	2,5	-	2,5	3,0	3,7	4,2	
	400	600	25 (63)	0,25 (0,63)	ДСТР135-6,0-300	300	6,0	0,64	2,4	3,1	2,5	-	2,5	3,0	3,7	4,2	
	400	600	63 (160)	0,25 (0,63)	ДСТР135-4,0-150	150	4,0	0,25	1,6	2,1	1,7	-	1,7	2,2	2,9	3,4	
	630	950	25 (63)	0,25 (0,63)	ДСТР135-6,0-300	300	6,0	0,64	2,4	3,1	2,5	-	2,5	3,0	3,7	4,2	
630	950	63 (160)	0,25 (0,63)	ДСТР135-4,0-150	150	4,0	0,25	1,6	2,1	1,7	-	1,7	2,2	2,9	3,4		

<sup>1)</sup> Максимальный ток (I<sub>макс</sub>) – ток электродвигателя при максимальной нагрузке на электропривод.

<sup>2)</sup> Значение тока с учетом тока потребления электродвигателя, электронного блока (БД, КИМ2, КИМ3) и нагревательного элемента (НЭ) в зависимости от климатического исполнения.

**Примечание:** полезная мощность синхронного электродвигателя рассчитывается по формуле:  $P_N = M_N \cdot n_c / 9,55$ .

## МЭОФ-15 с трехфазными синхронными электродвигателями переменного тока

### ► ОБЩЕПРОМЫШЛЕННОЕ ИСПОЛНЕНИЕ

Электропривод					Электродвигатель							БСПЦ		КИМ 2		КИМ 3	
Тип ЭП	Ном. крутящий момент на вых. валу (M <sub>ном</sub> ), Н·м	Макс. момент выкл. (M <sub>макс</sub> ), Н·м	Ном. время полного хода вых. вала, с	Ном. полный ход вых. вала, об.	Тип электро-двигателя	Мощность (P <sub>н</sub> ) <sup>1)</sup> , кВт	Ном. частота вращения, об/мин	Ном. ток (I <sub>ном</sub> ), А	Макс. ток (I <sub>макс</sub> ) <sup>2)</sup> , А	Пуск. ток (I <sub>пуск</sub> ), А	cos φ	Максимальный ток ЭП <sub>э</sub>		Максимальный ток ЭП <sub>э</sub>		Максимальный ток ЭП <sub>э</sub>	
												У1, Т1,Т2, ОМ1, В5	УХЛ1	У1, Т1,Т2, ОМ1, В5	УХЛ1	У1, Т1,Т2, ОМ1, В5	УХЛ1
<b>Трехфазные исполнения</b>																	
МЭО(Ф)-15	30	50	1,5	0,25	ДАТ75-40-3,0	0,04	2620	0,17	0,4	0,7	0,56	0,5	0,8	0,5	0,9	0,6	1,7
	30	50	6	0,25	ДАТ75-40-3,0	0,04	2620	0,17	0,2	0,7	0,56	0,3	0,6	0,3	0,9	0,3	1,7
	30	50	9	0,25	ДАТ75-40-3,0	0,04	2620	0,17	0,2	0,7	0,56	0,3	0,6	0,3	0,9	0,3	1,7
	30	50	15	0,25	ДАТ75-40-3,0	0,04	2620	0,17	0,2	0,7	0,56	0,3	0,6	0,3	0,9	0,3	1,7
	30	50	25	0,25	ДАТ75-40-3,0	0,04	2620	0,17	0,2	0,7	0,56	0,3	0,6	0,3	0,9	0,3	1,7
	30	50	50	0,25	ДАТ75-25-1,5	0,025	1260	0,15	0,2	0,4	0,46	0,3	0,6	0,3	0,9	0,3	1,7
	30	50	15	0,63	ДАТ75-40-3,0	0,04	2620	0,17	0,2	0,7	0,56	0,3	0,6	0,3	0,9	0,3	1,7
	30	50	25	0,63	ДАТ75-40-3,0	0,04	2620	0,17	0,2	0,7	0,56	0,3	0,6	0,3	0,9	0,3	1,7
	30	50	63	0,63	ДАТ75-40-3,0	0,04	2620	0,17	0,2	0,7	0,56	0,3	0,6	0,3	0,9	0,3	1,7
	30	50	125	0,63	ДАТ75-25-1,5	0,025	1260	0,15	0,2	0,4	0,46	0,3	0,6	0,3	0,9	0,3	1,7
	60	100	3	0,25	ДАТ75-40-3,0	0,04	2620	0,17	0,4	0,7	0,56	0,5	0,8	0,5	0,9	0,6	1,7
	60	100	6	0,25	ДАТ75-40-3,0	0,04	2620	0,17	0,2	0,7	0,56	0,3	0,6	0,3	0,9	0,4	1,7
	60	100	9	0,25	ДАТ75-40-3,0	0,04	2620	0,17	0,2	0,7	0,56	0,3	0,6	0,3	0,9	0,3	1,7
	60	100	15	0,25	ДАТ75-40-3,0	0,04	2620	0,17	0,2	0,7	0,56	0,3	0,6	0,3	0,9	0,3	1,7
	60	100	25	0,25	ДАТ75-40-3,0	0,04	2620	0,17	0,2	0,7	0,56	0,3	0,6	0,3	0,9	0,3	1,7
	60	100	50	0,25	ДАТ75-25-1,5	0,025	1260	0,15	0,2	0,4	0,46	0,3	0,6	0,3	0,9	0,3	1,7
	60	100	15	0,63	ДАТ75-40-3,0	0,04	2620	0,17	0,2	0,7	0,56	0,3	0,6	0,3	0,9	0,4	1,7
	60	100	25	0,63	ДАТ75-40-3,0	0,04	2620	0,17	0,2	0,7	0,56	0,3	0,6	0,3	0,9	0,3	1,7
	60	100	63	0,63	ДАТ75-40-3,0	0,04	2620	0,17	0,2	0,7	0,56	0,3	0,6	0,3	0,9	0,3	1,7
	60	100	125	0,63	ДАТ75-25-1,5	0,025	1260	0,15	0,2	0,4	0,46	0,3	0,6	0,3	0,9	0,3	1,7
	100	150	2	0,25	ДАТ56А4	0,12	1350	0,47	0,6	1,7	0,64	0,7	1,0	0,7	0,9	0,8	1,7
	100	150	6	0,25	ДАТ75-40-3,0	0,04	2620	0,17	0,3	0,7	0,56	0,4	0,7	0,4	0,9	0,5	1,7
	100	150	9	0,25	ДАТ75-40-3,0	0,04	2620	0,17	0,2	0,7	0,56	0,3	0,6	0,3	0,9	0,4	1,7
	100	150	15	0,25	ДАТ75-40-3,0	0,04	2620	0,17	0,2	0,7	0,56	0,3	0,6	0,3	0,9	0,3	1,7
	100	150	25	0,25	ДАТ75-40-3,0	0,04	2620	0,17	0,2	0,7	0,56	0,3	0,6	0,3	0,9	0,3	1,7
	100	150	50	0,25	ДАТ75-25-1,5	0,025	1260	0,15	0,2	0,4	0,46	0,3	0,6	0,3	0,9	0,3	1,7
	100	150	15	0,63	ДАТ75-40-3,0	0,04	2620	0,17	0,3	0,7	0,56	0,4	0,7	0,4	0,9	0,5	1,7
	100	150	25	0,63	ДАТ75-40-3,0	0,04	2620	0,17	0,2	0,7	0,56	0,3	0,6	0,3	0,9	0,4	1,7
100	150	63	0,63	ДАТ75-40-3,0	0,04	2620	0,17	0,2	0,7	0,56	0,3	0,6	0,3	0,9	0,3	1,7	
100	150	125	0,63	ДАТ75-25-1,5	0,025	1260	0,15	0,2	0,4	0,46	0,3	0,6	0,3	0,9	0,3	1,7	

Электропривод					Электродвигатель						БСПЦ		КИМ 2		КИМ 3		
Тип ЭП	Ном. крутящий момент на вых. валу (M <sub>ном.</sub> ), Н·м	Макс. момент выкл. (M <sub>макс.</sub> ), Н·м	Ном. время полного хода вых. вала, с	Ном. полный ход вых. вала, об.	Тип электро-двигателя	Мощность (P <sub>н.</sub> ) <sup>1)</sup> , кВт	Ном. частота вращения, об/мин	Ном. ток (I <sub>ном.</sub> ), А	Макс. ток (I <sub>макс.</sub> ) <sup>2)</sup> , А	Пуск. ток (I <sub>пуск.</sub> ), А	cos φ	Максимальный ток ЭП <sub>э</sub>		Максимальный ток ЭП <sub>э</sub>		Максимальный ток ЭП <sub>э</sub>	
												У1, Т1,Т2, ОМ1, В5	УХЛ1	У1, Т1,Т2, ОМ1, В5	УХЛ1	У1, Т1,Т2, ОМ1, В5	УХЛ1
МЭО(Ф)-15	120	200	3	0,25	ДАТ56А4	0,12	1350	0,47	0,5	1,7	0,64	0,6	0,9	0,6	0,9	0,6	1,7
	120	200	6	0,25	ДАТ75-40-3,0	0,04	2620	0,17	0,4	0,7	0,56	0,5	0,8	0,5	0,9	0,6	1,7
	120	200	9	0,25	ДАТ75-40-3,0	0,04	2620	0,17	0,3	0,7	0,56	0,4	0,7	0,4	0,9	0,5	1,7
	120	200	15	0,25	ДАТ75-40-3,0	0,04	2620	0,17	0,2	0,7	0,56	0,3	0,6	0,3	0,9	0,3	1,7
	120	200	25	0,25	ДАТ75-40-3,0	0,04	2620	0,17	0,2	0,7	0,56	0,3	0,6	0,3	0,9	0,3	1,7
	120	200	50	0,25	ДАТ75-25-1,5	0,025	1260	0,15	0,2	0,4	0,46	0,3	0,6	0,3	0,9	0,3	1,7
	120	200	15	0,63	ДАТ75-40-3,0	0,04	2620	0,17	0,4	0,7	0,56	0,5	0,8	0,5	0,9	0,6	1,7
	120	200	25	0,63	ДАТ75-40-3,0	0,04	2620	0,17	0,3	0,7	0,56	0,4	0,7	0,4	0,9	0,5	1,7
	120	200	63	0,63	ДАТ75-40-3,0	0,04	2620	0,17	0,2	0,7	0,56	0,3	0,6	0,3	0,9	0,3	1,7
	120	200	125	0,63	ДАТ75-25-1,5	0,025	1260	0,15	0,2	0,4	0,46	0,3	0,6	0,3	0,9	0,3	1,7
	150	250	6	0,25	ДАТ56А4	0,12	1350	0,47	0,5	1,7	0,64	0,6	0,9	0,6	0,9	0,6	1,7
	150	250	9	0,25	ДАТ75-40-3,0	0,04	2620	0,17	0,4	0,7	0,56	0,5	0,8	0,5	0,9	0,6	1,7
	150	250	15	0,25	ДАТ75-40-3,0	0,04	2620	0,17	0,2	0,7	0,56	0,3	0,6	0,3	0,9	0,4	1,7
	150	250	25	0,25	ДАТ75-40-3,0	0,04	2620	0,17	0,2	0,7	0,56	0,3	0,6	0,3	0,9	0,4	1,7
	150	250	50	0,25	ДАТ75-25-1,5	0,025	1260	0,15	0,2	0,4	0,46	0,3	0,6	0,3	0,9	0,3	1,7
	150	250	15	0,63	ДАТ56А4	0,12	1350	0,47	0,5	1,7	0,64	0,6	0,9	0,6	0,9	0,6	1,7
	150	250	25	0,63	ДАТ75-40-3,0	0,04	2620	0,17	0,4	0,7	0,56	0,5	0,8	0,5	0,9	0,6	1,7
	150	250	63	0,63	ДАТ75-40-3,0	0,04	2620	0,17	0,2	0,7	0,56	0,3	0,6	0,3	0,9	0,4	1,7
	150	250	125	0,63	ДАТ75-25-1,5	0,025	1260	0,15	0,2	0,4	0,46	0,3	0,6	0,3	0,9	0,3	1,7
	200	300	6	0,25	ДАТ56А4	0,12	1350	0,47	0,5	1,7	0,64	0,6	0,9	0,6	0,9	0,6	1,7
	200	300	9	0,25	ДАТ75-40-3,0	0,04	2620	0,17	0,4	0,7	0,56	0,5	0,8	0,5	0,9	0,6	1,7
	200	300	15	0,25	ДАТ75-40-3,0	0,04	2620	0,17	0,3	0,7	0,56	0,4	0,7	0,4	0,9	0,5	1,7
	200	300	25	0,25	ДАТ75-40-3,0	0,04	2620	0,17	0,2	0,7	0,56	0,3	0,6	0,3	0,9	0,4	1,7
	200	300	50	0,25	ДАТ75-25-1,5	0,025	1260	0,15	0,2	0,4	0,46	0,3	0,6	0,3	0,9	0,4	1,7
	200	300	15	0,63	ДАТ56А4	0,12	1350	0,47	0,5	1,7	0,64	0,6	0,9	0,6	0,9	0,6	1,7
	200	300	25	0,63	ДАТ75-40-3,0	0,04	2620	0,17	0,4	0,7	0,56	0,5	0,8	0,5	0,9	0,6	1,7
	200	300	63	0,63	ДАТ75-40-3,0	0,04	2620	0,17	0,2	0,7	0,56	0,3	0,6	0,3	0,9	0,4	1,7
	200	300	125	0,63	ДАТ75-25-1,5	0,025	1260	0,15	0,2	0,4	0,46	0,3	0,6	0,3	0,9	0,4	1,7
	250	380	6	0,25	ДАТ56А4	0,12	1350	0,47	0,5	1,7	0,64	0,6	0,9	0,6	0,9	0,7	1,7
	250	380	9	0,25	ДАТ75-40-3,0	0,04	2620	0,17	0,5	0,7	0,56	0,6	0,9	0,6	0,9	0,7	1,7
	250	380	15	0,25	ДАТ75-40-3,0	0,04	2620	0,17	0,3	0,7	0,56	0,4	0,7	0,4	0,9	0,5	1,7
	250	380	25	0,25	ДАТ75-40-3,0	0,04	2620	0,17	0,2	0,7	0,56	0,3	0,6	0,3	0,9	0,4	1,7
	250	380	50	0,25	ДАТ75-25-1,5	0,025	1260	0,15	0,2	0,4	0,46	0,3	0,6	0,3	0,9	0,4	1,7
	250	380	15	0,63	ДАТ56А4	0,12	1350	0,47	0,5	1,7	0,64	0,6	0,9	0,6	0,9	0,7	1,7
	250	380	25	0,63	ДАТ75-40-3,0	0,04	2620	0,17	0,5	0,7	0,56	0,6	0,9	0,6	0,9	0,7	1,7
	250	380	63	0,63	ДАТ75-40-3,0	0,04	2620	0,17	0,2	0,7	0,56	0,3	0,6	0,3	0,9	0,4	1,7
	250	380	125	0,63	ДАТ75-25-1,5	0,025	1260	0,15	0,2	0,4	0,46	0,3	0,6	0,3	0,9	0,4	1,7
	320	480	6	0,25	ДАТ56А4	0,12	1350	0,47	0,6	1,7	0,64	0,7	1,0	0,7	0,9	0,8	1,7
	320	480	9	0,25	ДАТ56А4	0,12	1350	0,47	0,5	1,7	0,64	0,6	0,9	0,6	0,9	0,7	1,7
	320	480	15	0,25	ДАТ56А4	0,12	1350	0,47	0,5	1,7	0,64	0,6	0,9	0,6	0,9	0,6	1,7
320	480	25	0,25	ДАТ56А4	0,12	1350	0,47	0,5	1,7	0,64	0,6	0,9	0,6	0,9	0,6	1,7	
320	480	50	0,25	ДАТ75-25-1,5	0,025	1260	0,15	0,2	0,4	0,46	0,3	0,6	0,3	0,9	0,4	1,7	
320	480	15	0,63	ДАТ56А4	0,12	1350	0,47	0,6	1,7	0,64	0,7	1,0	0,7	0,9	0,8	1,7	
320	480	25	0,63	ДАТ56А4	0,12	1350	0,47	0,5	1,7	0,64	0,6	0,9	0,6	0,9	0,7	1,7	
320	480	63	0,63	ДАТ56А4	0,12	1350	0,47	0,5	1,7	0,64	0,6	0,9	0,6	0,9	0,6	1,7	
320	480	125	0,63	ДАТ75-25-1,5	0,025	1260	0,15	0,2	0,4	0,46	0,3	0,6	0,3	0,9	0,4	1,7	
400	600	50	0,25	ДАТ56А4	0,12	1350	0,47	0,5	1,7	0,64	0,6	0,9	0,6	0,9	0,6	1,7	
400	600	125	0,63	ДАТ56А4	0,12	1350	0,47	0,5	1,7	0,64	0,6	0,9	0,6	0,9	0,6	1,7	

# Электроприводы

Основные параметры электродвигателей

Электропривод						Электродвигатель						БСПЦ		КИМ 2		КИМ 3	
Тип ЭП	Ном. крутящий момент на вых. валу (M <sub>ном</sub> ) <sup>1)</sup> , Н·м	Макс. момент выкл. (M <sub>макс</sub> ) <sup>2)</sup> , Н·м	Ном. время полного хода вых. вала, с	Ном. полный ход вых. вала, об.	Тип электродвигателя	Мощность (P <sub>н</sub> ) <sup>1)</sup> , кВт	Ном. частота вращения, об/мин	Ном. ток (I <sub>ном</sub> ) <sup>2)</sup> , А	Макс. ток (I <sub>макс</sub> ) <sup>2)</sup> , А	Пуск. ток (I <sub>пуск</sub> ) <sup>2)</sup> , А	cos φ	Максимальный ток ЭП <sub>3)</sub>		Максимальный ток ЭП <sub>3)</sub>		Максимальный ток ЭП <sub>3)</sub>	
												У1, Т1, Т2, ОМ1, В5	УХЛ1	У1, Т1, Т2, ОМ1, В5	УХЛ1	У1, Т1, Т2, ОМ1, В5	УХЛ1
МЭО(Ф)-15	30	50	1,5	0,25	ДАТ56А4	0,12	1350	0,81	1,0	2,0	0,95	1,1	1,4	1,1	1,1	-	-
	30	50	6	0,25	ДАТ75-25-1,5	0,025	1260	0,31	0,3	0,6	0,69	0,4	0,7	0,4	0,7	-	-
	30	50	9	0,25	ДАТ75-25-1,5	0,025	1260	0,31	0,3	0,6	0,69	0,4	0,7	0,4	0,7	-	-
	30	50	15	0,25	ДАТ75-25-1,5	0,025	1260	0,31	0,3	0,6	0,69	0,4	0,7	0,4	0,7	-	-
	30	50	25	0,25	ДАТ75-25-1,5	0,025	1260	0,31	0,3	0,6	0,69	0,4	0,7	0,4	0,7	-	-
	30	50	50	0,25	ДАТ75-25-1,5	0,025	1260	0,31	0,3	0,6	0,69	0,4	0,7	0,4	0,7	-	-
	30	50	15	0,63	ДАТ75-25-1,5	0,025	1260	0,31	0,3	0,6	0,69	0,4	0,7	0,4	0,7	-	-
	30	50	25	0,63	ДАТ75-25-1,5	0,025	1260	0,31	0,3	0,6	0,69	0,4	0,7	0,4	0,7	-	-
	30	50	63	0,63	ДАТ75-25-1,5	0,025	1260	0,31	0,3	0,6	0,69	0,4	0,7	0,4	0,7	-	-
	30	50	125	0,63	ДАТ75-25-1,5	0,025	1260	0,31	0,3	0,6	0,69	0,4	0,7	0,4	0,7	-	-
	60	100	3	0,25	ДАТ56А4	0,12	1350	0,81	1,0	2,0	0,95	1,1	1,4	1,1	1,1	-	-
	60	100	6	0,25	ДАТ75-25-1,5	0,025	1260	0,31	0,7	0,6	0,69	0,8	1,1	0,8	0,8	-	-
	60	100	9	0,25	ДАТ75-25-1,5	0,025	1260	0,31	0,5	0,6	0,69	0,6	0,9	0,6	0,7	-	-
	60	100	15	0,25	ДАТ75-25-1,5	0,025	1260	0,31	0,3	0,6	0,69	0,4	0,7	0,4	0,7	-	-
	60	100	25	0,25	ДАТ75-25-1,5	0,025	1260	0,31	0,3	0,6	0,69	0,4	0,7	0,4	0,7	-	-
	60	100	50	0,25	ДАТ75-25-1,5	0,025	1260	0,31	0,3	0,6	0,69	0,4	0,7	0,4	0,7	-	-
	60	100	15	0,63	ДАТ75-25-1,5	0,025	1260	0,31	0,7	0,6	0,69	0,8	1,1	0,8	0,8	-	-
	60	100	25	0,63	ДАТ75-25-1,5	0,025	1260	0,31	0,5	0,6	0,69	0,6	0,9	0,6	0,7	-	-
	60	100	63	0,63	ДАТ75-25-1,5	0,025	1260	0,31	0,3	0,6	0,69	0,4	0,7	0,4	0,7	-	-
	60	100	125	0,63	ДАТ75-25-1,5	0,025	1260	0,31	0,3	0,6	0,69	0,4	0,7	0,4	0,7	-	-
	100	150	6	0,25	ДАТ56А4	0,12	1350	0,81	1,0	2,0	0,95	1,1	1,4	1,1	1,1	-	-
	100	150	9	0,25	ДАТ75-25-1,5	0,025	1260	0,31	0,7	0,6	0,69	0,8	1,1	0,8	0,8	-	-
	100	150	15	0,25	ДАТ75-25-1,5	0,025	1260	0,31	0,3	0,6	0,69	0,4	0,7	0,4	0,7	-	-
	100	150	25	0,25	ДАТ75-25-1,5	0,025	1260	0,31	0,5	0,6	0,69	0,6	0,9	0,6	0,7	-	-
	100	150	50	0,25	ДАТ75-25-1,5	0,025	1260	0,31	0,3	0,6	0,69	0,4	0,7	0,4	0,7	-	-
	100	150	15	0,63	ДАТ56А4	0,12	1350	0,81	1,0	2,0	0,95	1,1	1,4	1,1	1,1	-	-
	100	150	25	0,63	ДАТ75-25-1,5	0,025	1260	0,31	0,7	0,6	0,69	0,8	1,1	0,8	0,8	-	-
	100	150	63	0,63	ДАТ75-25-1,5	0,025	1260	0,31	0,5	0,6	0,69	0,6	0,9	0,6	0,7	-	-
	100	150	125	0,63	ДАТ75-25-1,5	0,025	1260	0,31	0,3	0,6	0,69	0,4	0,7	0,4	0,7	-	-
	120	200	6	0,25	ДАТ56А4	0,12	1350	0,81	1,0	2,0	0,95	1,1	1,4	1,1	1,1	-	-
	120	200	9	0,25	ДАТ56А4	0,12	1350	0,81	1,0	2,0	0,95	1,1	1,4	1,1	1,1	-	-
	120	200	15	0,25	ДАТ56А4	0,12	1350	0,81	1,0	2,0	0,95	1,1	1,4	1,1	1,1	-	-
	120	200	30	0,25	ДАТ75-25-1,5	0,025	1260	0,31	0,3	0,6	0,69	0,4	0,7	0,4	0,7	-	-
	120	200	50	0,25	ДАТ75-25-1,5	0,025	1260	0,31	0,3	0,6	0,69	0,4	0,7	0,4	0,7	-	-
	120	200	15	0,63	ДАТ56А4	0,12	1350	0,81	1,0	2,0	0,95	1,1	1,4	1,1	1,1	-	-
	120	200	25	0,63	ДАТ56А4	0,12	1350	0,81	1,0	2,0	0,95	1,1	1,4	1,1	1,1	-	-
	120	200	75	0,63	ДАТ75-25-1,5	0,025	1260	0,31	0,3	0,6	0,69	0,4	0,7	0,4	0,7	-	-
	120	200	125	0,63	ДАТ75-25-1,5	0,025	1260	0,31	0,3	0,6	0,69	0,4	0,7	0,4	0,7	-	-
	150	250	9	0,25	ДАТ56А4	0,12	1350	0,81	1,0	2,0	0,95	1,1	1,4	1,1	1,1	-	-
	150	250	15	0,25	ДАТ56А4	0,12	1350	0,81	1,0	2,0	0,95	1,1	1,4	1,1	1,1	-	-
150	250	30	0,25	ДАТ75-25-1,5	0,025	1260	0,31	0,3	0,6	0,69	0,4	0,7	0,4	0,7	-	-	
150	250	50	0,25	ДАТ75-25-1,5	0,025	1260	0,31	0,3	0,6	0,69	0,4	0,7	0,4	0,7	-	-	
150	250	25	0,63	ДАТ56А4	0,12	1350	0,81	1,0	2,0	0,95	1,1	1,4	1,1	1,1	-	-	
150	250	75	0,63	ДАТ75-25-1,5	0,025	1260	0,31	0,3	0,6	0,69	0,4	0,7	0,4	0,7	-	-	
150	250	125	0,63	ДАТ75-25-1,5	0,025	1260	0,31	0,3	0,6	0,69	0,4	0,7	0,4	0,7	-	-	
200	300	6	0,25	ДАТ56А4	0,12	1350	0,81	1,0	2,0	0,95	1,1	1,4	1,1	1,1	-	-	
200	300	9	0,25	ДАТ56А4	0,12	1350	0,81	1,0	2,0	0,95	1,1	1,4	1,1	1,1	-	-	
200	300	15	0,25	ДАТ56А4	0,12	1350	0,81	1,0	2,0	0,95	1,1	1,4	1,1	1,1	-	-	

Электропривод					Электродвигатель							БСПЦ		КИМ 2		КИМ 3	
Тип ЭП	Ном. крутящий момент на вых. валу (M <sub>ном</sub> ) <sup>1</sup> , Н•м	Макс. момент выкл. (M <sub>макс</sub> ) <sup>2</sup> , Н•м	Ном. время полного хода вых. вала, с	Ном. полный ход вых. вала, об.	Тип электродвигателя	Мощность (P <sub>н</sub> ) <sup>1</sup> , кВт	Ном. частота вращения, об/мин	Ном. ток (I <sub>ном</sub> ) <sup>2</sup> , А	Макс. ток (I <sub>макс</sub> ) <sup>2</sup> , А	Пуск. ток (I <sub>пуск</sub> ) <sup>2</sup> , А	cos φ	Максимальный ток ЭП <sup>3</sup>		Максимальный ток ЭП <sup>3</sup>		Максимальный ток ЭП <sup>3</sup>	
												У1, Т1,Т2, ОМ1, В5	УХЛ1	У1, Т1,Т2, ОМ1, В5	УХЛ1	У1, Т1,Т2, ОМ1, В5	УХЛ1
МЭО(Ф)-15	200	300	30	0,25	ДАТ75-25-1,5	0,025	1260	0,31	0,3	0,6	0,69	0,4	0,7	0,4	0,7	-	-
	200	300	50	0,25	ДАТ75-25-1,5	0,025	1260	0,31	0,7	0,6	0,69	0,8	1,1	0,8	0,8	-	-
	200	300	15	0,63	ДАТ56А4	0,12	1350	0,81	1,0	2,0	0,95	1,1	1,4	1,1	1,1	-	-
	200	300	25	0,63	ДАТ56А4	0,12	1350	0,81	1,0	2,0	0,95	1,1	1,4	1,1	1,1	-	-
	200	300	75	0,63	ДАТ75-25-1,5	0,025	1260	0,31	0,3	0,6	0,69	0,4	0,7	0,4	0,7	-	-
	200	300	125	0,63	ДАТ75-25-1,5	0,025	1260	0,31	0,7	0,6	0,69	0,8	1,1	0,8	0,8	-	-
	250	380	9	0,25	ДАТ56А4	0,12	1350	0,81	1,0	2,0	0,95	1,1	1,4	1,1	1,1	-	-
	250	380	15	0,25	ДАТ56А4	0,12	1350	0,81	1,0	2,0	0,95	1,1	1,4	1,1	1,1	-	-
	250	380	30	0,25	ДАТ75-25-1,5	0,025	1260	0,31	0,7	0,6	0,69	0,8	1,1	0,8	0,8	-	-
	250	380	50	0,25	ДАТ56А4	0,12	1350	0,81	1,0	2,0	0,95	1,1	1,4	1,1	1,1	-	-
	320	480	9	0,25	ДАТ56А4	0,12	1350	0,81	1,0	2,0	0,95	1,1	1,4	1,1	1,1	-	-
	250	380	75	0,63	ДАТ75-25-1,5	0,025	1260	0,31	0,7	0,6	0,69	0,8	1,1	0,8	0,8	-	-
	250	380	125	0,63	ДАТ56А4	0,12	1350	0,81	1,0	2,0	0,95	1,1	1,4	1,1	1,1	-	-
	320	480	15	0,25	ДАТ56А4	0,12	1350	0,81	1,0	2,0	0,95	1,1	1,4	1,1	1,1	-	-
	320	480	25	0,25	ДАТ56А4	0,12	1350	0,81	1,0	2,0	0,95	1,1	1,4	1,1	1,1	-	-
	320	480	50	0,25	ДАТ75-25-1,5	0,025	1260	0,31	0,7	0,6	0,69	0,8	1,1	0,8	0,8	-	-
	320	480	25	0,63	ДАТ56А4	0,12	1350	0,81	1,0	2,0	0,95	1,1	1,4	1,1	1,1	-	-
	320	480	63	0,63	ДАТ56А4	0,12	1350	0,81	1,0	2,0	0,95	1,1	1,4	1,1	1,1	-	-
	320	480	125	0,63	ДАТ75-25-1,5	0,025	1260	0,31	0,7	0,6	0,69	0,8	1,1	0,8	0,8	-	-
	400	600	100	0,25	ДАТ56А4	0,12	1350	0,81	1,0	2,0	0,95	1,1	1,4	1,1	1,1	-	-
400	600	250	0,63	ДАТ56А4	0,12	1350	0,81	1,0	2,0	0,95	1,1	1,4	1,1	1,1	-	-	

## ПЭМ-11(-12)

### ▶ ОБЩЕПРОМЫШЛЕННОЕ И ВЗРЫВОЗАЩИЩЕННОЕ ИСПОЛНЕНИЯ

Многооборотный привод				Электродвигатель							БСПЦ		КИМ 2	
Тип ЭП	Частота вращения вых. вала, об/мин	Макс. момент выкл. (M <sub>макс</sub> ) <sup>2</sup> , Н•м	Тип электродвигателя	Мощность (P <sub>н</sub> ) <sup>1</sup> , кВт	Ном. частота вращения, об/мин	Ном. ток (I <sub>ном</sub> ) <sup>2</sup> , А	Макс. ток (I <sub>макс</sub> ) <sup>2</sup> , А	Пуск. ток (I <sub>пуск</sub> ) <sup>2</sup> , А	cos φ	Макс. ток ЭП <sup>3</sup>		Макс. ток ЭП <sup>3</sup>		
										У1, Т1,Т2, ОМ1, В5	УХЛ1	У1, Т1,Т2, ОМ1, В5	УХЛ1	
<b>Однофазные исполнения</b>														
ПЭМ-М15-15	16	15	ДАТ75-25-1,5	0,025	1260	0,31	0,65	0,6	0,69	0,8	1,1	0,8	0,8	
ПЭМ-М25-15	10	25	ДАТ75-25-1,5	0,025	1260	0,31	0,65	0,6	0,69	0,8	1,1	0,8	0,8	
ПЭМ-А50-15	6	50	ДАТ75-25-1,5	0,025	1260	0,31	0,65	0,6	0,69	0,8	1,1	0,8	0,8	
ПЭМ-А100-15	2	100	ДАТ75-25-1,5	0,025	1260	0,31	0,65	0,6	0,69	0,8	1,1	0,8	0,8	
ПЭМ-М15-4-15	48	15	ДАТ56А4	0,12	1350	0,81	1,0	2,0	0,95	1,1	1,4	1,1	1,1	
ПЭМ-М25-4-15	24	25	ДАТ56А4	0,12	1350	0,81	1,0	2,0	0,95	1,1	1,4	1,1	1,1	
ПЭМ-А50-4-15	12	50	ДАТ56А4	0,12	1350	0,81	1,0	2,0	0,95	1,1	1,4	1,1	1,1	
ПЭМ-А100-4-15	6	100	ДАТ56А4	0,12	1350	0,81	1,0	2,0	0,95	1,1	1,4	1,1	1,1	
ПЭМ-А100-4	7	100	ДАТ56В4	0,18	1350	1,24	1,4	2,8	0,95	1,5	1,8	1,5	1,5	
	12	100	ДАТ56В4	0,18	1350	1,24	1,4	2,8	0,95	1,5	1,8	1,5	1,5	
	22	100	ДАТ63В4	0,37	1350	2,3	3,5	7,0	0,98	3,6	3,9	3,6	3,6	
ПЭМ-Б250-4	6	250	ДАТ63В4	0,37	1350	2,3	3,5	7,0	0,98	3,6	3,9	3,6	3,6	
	12	250	ДАТ63В4	0,37	1350	2,2	3,0	7,0	0,98	3,1	3,4	3,1	3,1	

### ПЭМ-11(-12)

▶ ОБЩЕПРОМЫШЛЕННОЕ И ВЗРЫВОЗАЩИЩЕННОЕ ИСПОЛНЕНИЯ

Многооборотный привод			Электродвигатель							БСПЦ		КИМ 2		КИМ 3	
Тип ЭП	Частота вращения вых. вала, об/мин	Макс. момент вых. вала (M <sub>макс</sub> ), Н·м	Тип электродвигателя	Мощность (P <sub>н</sub> ) <sup>1)</sup> , кВт	Ном. частота вращения, об/мин	Ном. ток (I <sub>ном</sub> ), А	Макс. ток (I <sub>макс</sub> ) <sup>2)</sup> , А	Пуск. ток (I <sub>пуск</sub> ), А	cos φ	Макс. ток ЭП <sup>3)</sup>		Макс. ток ЭП <sup>3)</sup>		Макс. ток ЭП <sup>3)</sup>	
										У1, Т1, Т2, ОМ1, В5	УХЛ1	У1, Т1, Т2, ОМ1, В5	УХЛ1	У1, Т1, Т2, ОМ1, В5	УХЛ1
<b>Трехфазные исполнения</b>															
ПЭМ-М15-2-15	24	15	ДАТ75-40-3,0	0,04	2620	0,17	0,4	0,7	0,56	0,5	0,8	0,5	0,9	0,6	1,7
	48	15	ДАТ56А4	0,12	1350	0,47	0,6	1,7	0,64	0,7	1,0	0,7	0,9	0,8	1,7
ПЭМ-М25-2-15	6	25	ДАТ75-25-1,5	0,025	1260	0,15	0,3	0,4	0,46	0,4	0,7	0,4	0,9	0,5	1,7
	12	25	ДАТ75-25-1,5	0,025	1260	0,15	0,3	0,4	0,46	0,4	0,7	0,4	0,9	0,5	1,7
	24	25	ДАТ75-40-3,0	0,04	2620	0,17	0,4	0,7	0,56	0,5	0,8	0,5	0,9	0,6	1,7
	48	25	ДАТ56А4	0,12	1350	0,47	0,6	1,7	0,64	0,7	1,0	0,7	0,9	0,8	1,7
ПЭМ-А50-2-15	6	50	ДАТ75-25-1,5	0,025	1260	0,15	0,3	0,4	0,46	0,4	0,7	0,4	0,9	0,5	1,7
	12	50	ДАТ75-40-3,0	0,04	2620	0,17	0,3	0,7	0,56	0,4	0,7	0,4	0,9	0,5	1,7
	24	50	ДАТ56А4	0,12	1350	0,47	0,9	1,7	0,64	1,0	1,3	1,0	1,0	1,1	1,7
ПЭМ-А100-2-15	6	100	ДАТ75-40-3,0	0,04	2620	0,17	0,4	0,7	0,56	0,5	0,8	0,5	0,9	0,6	1,7
	12	100	ДАТ56А4	0,12	1350	0,47	0,6	1,7	0,64	0,7	1,0	0,7	0,9	0,8	1,7
	16	100	ДАТ56А4	0,12	1350	0,47	0,6	1,7	0,64	0,7	1,0	0,7	0,9	0,8	1,7
ПЭМ-А100-2-12	7	100	ДАТ56А4-1	0,06	1350	0,24	0,4	0,8	0,66	0,5	0,8	0,5	0,9	0,6	1,7
	12	100	ДАТ56А4-2	0,09	1350	0,35	0,7	1,2	0,66	0,8	1,1	0,8	0,9	0,9	1,7
	22	100	ДАТ56В4	0,18	1350	0,72	0,9	2,5	0,64	1,0	1,3	1,0	1,0	1,1	1,7
	48	100	ДАТ63В4	0,37	1350	1,3	1,7	6,5	0,68	1,8	2,1	1,8	1,8	1,9	1,9
	96	100	ДАТ63В2	0,55	2850	1,8	2,7	9,0	0,66	2,8	3,1	2,8	2,8	2,9	2,9
	125	100	ДАТ80А2	1,5	2850	3,5	5,0	25	0,82	5,1	5,4	5,1	5,1	5,2	5,2
	125	100	ЭЛАС-М-80-2,2	2,2	2810	5,4	5,4	35	0,85	5,5	5,8	5,5	5,5	5,6	5,6
	180	100	ДАТ80А2	1,5	2850	3,5	6,0	25	0,82	6,1	6,4	6,1	6,1	6,2	6,2
180	100	ЭЛАС-М-80-2,2	2,2	2810	5,4	5,4	35	0,85	5,5	5,8	5,5	5,5	5,6	5,6	
<b>Трехфазные исполнения</b>															
ПЭМ-Б250-2-12	6	250	ДАТ63А6	0,18	900	0,75	0,9	2,3	0,65	1,0	1,3	1,0	1,0	1,1	1,7
	6	250	ДАТ63А4	0,18	1390	0,7	0,9	4,2	0,63	1,0	1,3	1,0	1,0	1,1	1,7
	12	250	ДАТ63В6	0,25	900	0,88	1,6	2,6	0,68	1,7	2,0	1,7	1,7	1,8	1,8
	12	250	ДАТ63А4	0,25	1390	0,93	1,7	4,7	0,62	1,8	2,1	1,8	1,8	1,9	1,9
	24	250	ДАТ71А4	0,55	1357	1,6	2,0	8	0,73	2,1	2,4	2,1	2,1	2,2	2,2
	48	250	ДАТ80А4	1,1	1395	2,9	3,6	15	0,76	3,7	4,0	3,7	3,7	3,8	3,8
	96	250	ДАТ80А2	1,5	2850	3,5	6,2	25	0,82	6,3	6,6	6,3	6,3	6,4	6,4
	96	250	ЭЛАС-М-80-2,2	2,2	2810	5,4	5,4	35	0,85	5,5	5,8	5,5	5,5	5,6	5,6
	125	250	АИМ-А100S2	4,0	2700	11,0	11,0	83	0,60	11,1	11,4	11,1	11,1	11,2	11,2
	125	250	АИМ100S2	4,0	2805	8,6	8,6	60	0,86	8,7	9,0	8,7	8,7	8,8	8,8
	180	250	АИМ-А100S2	4,0	2700	11,0	13,2	83	0,60	13,3	13,6	13,3	13,3	13,4	13,4
	180	250	АИМ100S2	4,0	2805	8,6	12,0	60	0,86	12,1	12,4	12,1	12,1	12,2	12,2
ПЭМ-В400-2-11	150	400	АИМ-А100L2	5,5	2700	12,5	16,3	94	0,88	16,4	16,7	16,4	16,4	16,5	16,5
	150	400	АИМ100L2	5,5	2790	12,7	16,6	89	0,82	16,7	17,0	16,7	16,7	16,8	16,8
	150	400	ЭЛАС-М-100-5,5	5,5	2850	12,6	16,5	95	0,85	16,6	16,9	16,6	16,6	16,7	16,7
ПЭМ-В500-2-11	100	500	АИМ-А100S2	4,0	2700	11,0	13,2	83	0,60	13,3	13,6	13,3	13,3	13,4	13,4
	100	500	ЭЛАС-М-100-4,0	4,0	1410	9,1	15,0	68	0,82	15,1	15,4	15,1	15,1	15,2	15,2
	100	500	ДАТ100L4	4,0	1410	9,0	14,7	54	0,81	14,8	15,1	14,8	14,8	14,9	14,9
ПЭМ-В630-2-11	25	630	ДАТ90L4	2,2	1395	5,4	8,4	32	0,80	8,5	8,8	8,5	8,5	8,6	8,6
	50	630	ЭЛАС-М-100-4,0	4,0	1410	9,1	9,1	68	0,82	9,2	9,5	9,2	9,2	9,3	9,3
	50	630	ДАТ100L4	4,0	1410	9,0	9,0	54	0,81	9,1	9,4	9,1	9,1	9,2	9,2

Многооборотный привод				Электродвигатель						БСПЦ		КИМ 2		КИМ 3	
Тип ЭП	Частота вращ.-я вых. вала, об/мин	Макс. момент вых. вала (M <sub>макс</sub> ), Н•м	Тип электродвигателя	Мощность (P <sub>н</sub> ) <sup>1)</sup> , кВт	Ном. частота вращения, об/мин	Ном. ток (I <sub>ном</sub> ), А	Макс. ток (I <sub>макс</sub> ) <sup>2)</sup> , А	Пуск. ток (I <sub>пуск</sub> ), А	cos φ	Макс. ток ЭП <sup>2)</sup>		Макс. ток ЭП <sup>2)</sup>		Макс. ток ЭП <sup>2)</sup>	
										У1, Т1,Т2, ОМ1, В5	УХЛ1	У1, Т1,Т2, ОМ1, В5	УХЛ1	У1, Т1,Т2, ОМ1, В5	УХЛ1
ПЭМ-В700-2-11	100	700	АИМ-А100L2	5,5	2700	12,5	16,3	94	0,88	16,4	16,7	16,4	16,4	16,5	16,5
	100	700	АИМ100L2	5,5	2790	12,7	16,6	89	0,82	16,7	17,0	16,7	16,7	16,8	16,8
	100	700	ЭЛАС-М-100-5,5	5,5	2850	12,6	16,5	95	0,85	16,6	16,9	16,6	16,6	16,7	16,7
ПЭМ-В1000-2-11	25	1000	ДАТ90L4	2,2	1395	5,4	8,4	32	0,80	8,5	8,8	8,5	8,5	8,6	8,6
	50	1000	ЭЛАС-М-100-4,0	4,0	1410	9,1	15,0	68	0,82	15,1	15,4	15,1	15,1	15,2	15,2
	50	1000	ДАТ100L4	4,0	1410	9,0	14,7	54	0,81	14,8	15,1	14,8	14,8	14,9	14,9
ПЭМ-В1400-2-11	50	1400	АИМ-А100L2	5,5	2700	12,5	16,3	94	0,88	16,4	16,7	16,4	16,4	16,5	16,5
	50	1400	АИМ100L2	5,5	2790	12,7	16,6	89	0,82	16,7	17,0	16,7	16,7	16,8	16,8
	50	1400	ЭЛАС-М-100-5,5	5,5	2850	12,6	16,5	95	0,85	16,6	16,9	16,6	16,6	16,7	16,7
ПЭМ-В1500-2-11	25	1500	ЭЛАС-М-100-4,0	4,0	1410	9,1	10,6	68	0,82	10,7	11,0	10,7	10,7	10,8	10,8
	25	1500	ДАТ100L4	4,0	1410	9,0	10,5	54	0,81	10,6	10,9	10,6	10,6	10,7	10,7
	6,3	2500	ДАТ90L4	2,2	1395	5,4	8,4	32	0,80	8,5	8,8	8,5	8,5	8,6	8,6
ПЭМ-Г2500-2-11М	12,5	2500	ЭЛАС-М-100-4,0	4,0	1410	9,1	9,1	68	0,82	9,2	9,5	9,2	9,2	9,3	9,3
	12,5	2500	ДАТ100L4	4,0	1410	9,0	9,0	54	0,81	9,1	9,4	9,1	9,1	9,2	9,2
	3,3	5000	ДАТ90L4	2,2	1395	5,4	8,4	32	0,80	8,5	8,8	8,5	8,5	8,6	8,6
ПЭМ-Д5000-2-11М	6,7	5000	ЭЛАС-М-100-4,0	4,0	1410	9,1	9,1	68	0,82	9,2	9,5	9,2	9,2	9,3	9,3
	6,7	5000	ДАТ100L4	4,0	1410	9,0	9,0	54	0,81	9,1	9,4	9,1	9,1	9,2	9,2
	2,3	7500	ДАТ90L4	2,2	1395	5,4	8,4	32	0,80	8,5	8,8	8,5	8,5	8,6	8,6
ПЭМ-Д7500-2-11М	4,5	7500	ЭЛАС-М-100-4,0	4,0	1410	9,1	9,1	68	0,82	9,2	9,5	9,2	9,2	9,3	9,3
	4,5	7500	ДАТ100L4	4,0	1410	9,0	9,0	54	0,81	9,1	9,4	9,1	9,1	9,2	9,2
	1,7	9000	ДАТ90L4	2,2	1395	5,4	8,4	32	0,80	8,5	8,8	8,5	8,5	8,6	8,6
ПЭМ-Д9000-2-11М	3,5	9000	ЭЛАС-М-100-4,0	4,0	1410	9,1	9,1	68	0,82	9,2	9,5	9,2	9,2	9,3	9,3
	3,5	9000	ДАТ100L4	4,0	1410	9,0	9,0	54	0,81	9,1	9,4	9,1	9,1	9,2	9,2

<sup>1)</sup> Максимальный ток (I<sub>макс</sub>) – ток двигателя при максимальной нагрузке на привод,

<sup>2)</sup> Значение тока привода с учетом тока потребления электродвигателя, БСПЦ и нагревательного элемента (НЭ) в зависимости от климатического исполнения привода,

**Примечание:** мощность (P<sub>н</sub>) – механическая номинальная мощность на валу электродвигателя при рабочем крутящем моменте привода 0,5M<sub>макс</sub>.  
Потребляемая мощность рассчитывается по формуле P=U x I x cos φ x √3.

### ПРИСОЕДИНИТЕЛЬНЫЕ РАЗМЕРЫ

МЭО(Ф)-10

▶ ОБЩЕПРОМЫШЛЕННОЕ И ВЗРЫВОЗАЩИЩЕННОЕ ИСПОЛНЕНИЯ

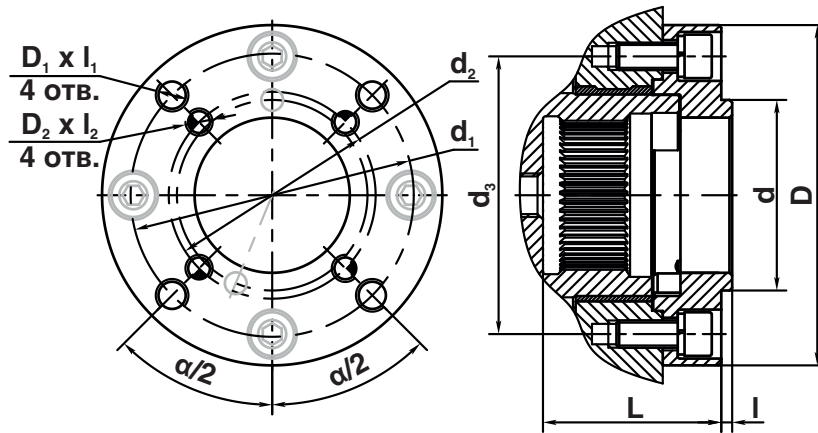

#### Обозначение и размер фланца

ЯЛБИ.301511.003-XX <sup>1)</sup>	-00	-01	-02	-03	-04	-05	-06	-07	-08	-09	-10	-11	-12	-13		
ЯЛБИ.301511.003-XXX <sup>2)</sup>	-100	-101	-102	-103	-104	-105	-106	-107	-108	-	-	-111	-112	-113		
Масса, кг, не более	1,4		2,3	3,3	1,4			2,3			4,1	1,5		2,4	8,0	
Тип присоединения	F07, F10	-	F12	F14	-	-	-	-	-	-	-	F10	F12	F16		
D	125	125	150	175	125	125	125	125	150	150	150	125	150	205		
L	65										82		65		80	
d	-	-	-	-	-	-	-	-	-	-	-	70	85	-		
l	-	-	-	-	-	-	-	-	-	-	-	3	3	-		
d <sub>1</sub>	102	102	125	140	80			90			125	89	108	102	125	165
d <sub>2</sub>	70	-	-	-	-	-	-	-	-	-	-	-	-	-	-	-
d <sub>3</sub>	102	102	125	125	102	102	102	102	102	125	125	102	125	140		
alpha/2	45															
D <sub>1</sub> x l <sub>1</sub>	M10x20	M12x20	M16x20		M10x15	M6x9	M10x25	M12x18	M12x20	M12x23	M10x20		M12x20	M16x36		
D <sub>2</sub> x l <sub>2</sub>	M8x12	-	-	-	-	-	-	-	-	-	-	-	-	-		

<sup>1)</sup> обозначение фланца для механизма с полным ходом выходного вала 0,25 об (90°);

<sup>2)</sup> обозначение фланца для механизма с полным ходом выходного вала 0,63 об (225°).

#### Обозначение втулок (муфт), размеры конструктивных элементов присоединений для втулки (муфты) с одной шпонкой (V)

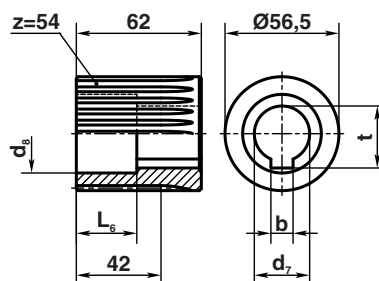

ЯЛБИ.711193.014-XX	-40	-21	-22	-23	-24	-25	-26	-42	-27	-09	-28	-10	-29	-11	
Масса, кг, не более	0,9	0,8	0,7	0,7	0,7	0,63	0,74	0,74	0,7	0,65	0,7	0,6	0,6	0,5	
d <sub>7</sub>	14H9	16H9	18H9	20H9	22H9	24H9	25H9	26H9	28H9	30H9	33,15H9	35H9	36H9	40H9	
d <sub>8</sub>	45								40	45	40	-	45	-	-
b	5D10		6D10			8D10			7.9D10			10D10	12D10		
t	16,3	18,3	21,3	22,8	25,3	27,3	28,3	29,3	31,3	33,3	36,45	38,3	39,3	43,3	
L <sub>6</sub>	30						17			20	-	20	-	-	



Обозначение втулок (муфт), размеры конструктивных элементов присоединений для втулки (муфты) с лысками (Н)

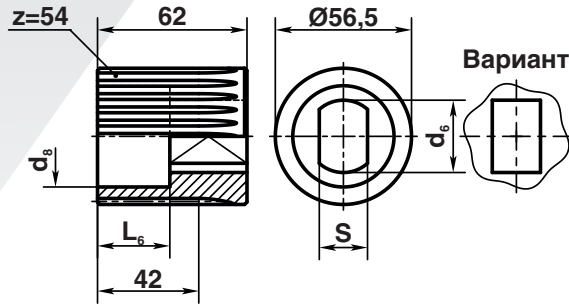

ЯЛБИ.711193.014-XX	-30	-31	-32	-33	-34	-35	-36	-37	-38
Масса, кг, не более	0,6		0,6			0,5		0,45	
d <sub>6</sub>	15,77H11	18,92H11		22,1H11		28,45H11		31,6H11	36,2H11
d <sub>8</sub>	45								
L <sub>6</sub>	42						14		
S	11,1H11	12,7H11	14H11	15,88H11	17H11	20,62H11	22H11	24H11	27H11

Обозначение втулок (муфт), размеры конструктивных элементов присоединений для втулки (муфты) с диагональной (D) или с параллельной (L) квадратной головкой

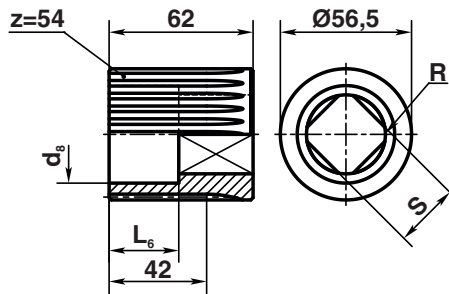

ЯЛБИ.711193.014-XX	-14	-15	-16	-17	-18	-19	-00	-01	-02	-03	-20	-04	-06	-07	-08	
Масса, кг, не более	0,6				0,7		0,8		0,7		0,6		0,4		0,3	
R	2												4			
d <sub>8</sub>	45						32		35		45		-		-	
L <sub>6</sub>	42				30		35		30		30		20		-	
S	11H11	14H11	16H11	17H11	19H11	20H11	22H11	22D11	24H11	24D11	27H11	32H11	32D11	36H11	36D11	

Обозначение заготовок втулок (муфт), размеры конструктивных элементов присоединений для втулки (муфты) с круглым отверстием

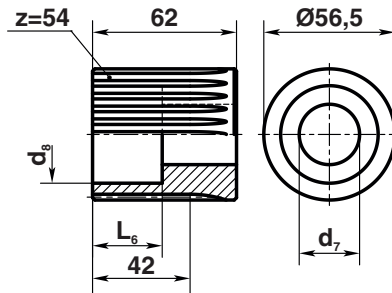

ЯЛБИ.711193.014-XX	-41	-12	-39
Масса, кг, не более	0,9	0,9	0,8
d <sub>7</sub>	11	16	30
d <sub>8</sub>	45	-	-
L <sub>6</sub>	30	-	-

### МЭОФ-08(-09)

▶ ОБЩЕПРОМЫШЛЕННОЕ И ВЗРЫВОЗАЩИЩЕННОЕ ИСПОЛНЕНИЯ

#### Присоединительные размеры фланца КМЧ

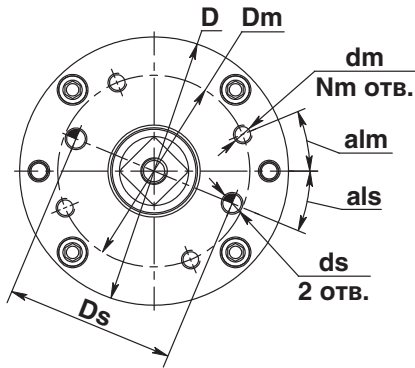

#### Варианты исполнения муфты КМЧ<sup>1)</sup>

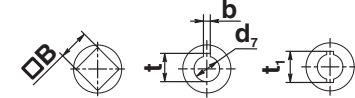

<sup>1)</sup> Положение отверстия любое – зависит от установки шлицевой муфты.

<sup>2)</sup> Для КМЧ-заготовок штифты из комплекта электропривода установить после обработки фланца КМЧ.

### Комплект монтажных частей (КМЧ) для электропривода МЭОФ-08К

Обозначение			Масса, кг, не более	Размеры, мм																
комплекта КМЧ	фланца КМЧ	муфты КМЧ		муфты							фланца									
			z	B	d	b	T	T <sub>1</sub>	dm	Dm	alm	Nm	ds	Ds	als	D	H	L	I	
ЯЛБИ.490206.005-00	ЯЛБИ.711142.107-00 (F12, F14)	ЯЛБИ.711193.014-09	4,0	54	-	30H9	8D10	33,3	-	M12	125	22,5	4	-	-	175	24	69	7	
-02	-00 (F12, F14)	-11	3,9	54	-	40H9	12D10	43,3	-	M12	125	22,5	4	-	-	175	24	69	7	
-04	-00 (F12, F14)	-07	3,7	54	36H11	-	-	-	-	M12	125	22,5	4	-	-	175	24	69	7	
-06	-02 (F10)	-09	4,3	54	-	30H9	8D10	33,3	-	M10	102	45	4	-	-	175	24	69	7	
-08	-01	-09	3,9	54	-	30H9	8D10	33,3	-	M12	125	22,5	4	-	-	175	24	69	7	
-10	-06	-11	3,8	54	-	40H9	12D10	43,3	-	M16	140	22,5	4	-	-	175	24	69	7	
-12	-03	-03	4,0	54	24D11	-	-	-	-	M12	90	45	4	-	-	175	24	69	7	
-14	-04	-06	3,9	54	32D11	-	-	-	-	M16	110	45	4	12,1 H9	110	90	175	24	69	7
-16	-01	-08	3,5	54	36D11	-	-	-	-	M12	125	22,5	4	-	-	175	24	69	7	
-18	-02	-01	4,5	54	22D11	-	-	-	-	M10	102	45	4	-	-	175	24	69	7	
-20	-01	-10	3,8	54	-	35H9	10D10	38,3	-	M12	125	22,5	4	-	-	175	24	69	7	
-22	-02 (F10)	-00	3,5	54	22H11	-	-	-	-	M10	102	45	4	-	-	175	24	69	7	
-24 (заготовка)	-07	-12	4,6	54	-	16H14	-	-	-	-	-	4	-	-	175	24	69	7		
-26	-05	-13	4,0	54	26D11	-	-	-	-	M12	150	22,5	4	-	-	175	24	69	7	
-27	-08	-42	4,4	54	-	26H9	8D10	29,3	-	M12	103	22,5	4	-	-	175	24	69	7	

### Комплект монтажных частей (КМЧ) для электропривода МЭОФ-09К

Обозначение			Масса, кг, не более	Размеры, мм																
комплекта КМЧ	фланца КМЧ	муфты КМЧ		муфты							фланца									
			z	B	d	b	T	T <sub>1</sub>	dm	Dm	alm	Nm	ds	Ds	als	D	H	L	I	
ЯЛБИ.490206.006-00	ЯЛБИ.711142.112-00 (F16)	ЯЛБИ.711193.015-00	8,7	60	36D11	-	-	-	-	M20	165	22,5	4	12H8 16H8	165	22,5 112,5	206	30	92	7
-02	ЯЛБИ.711142.112-00 (F16)	ЯЛБИ.711193.015-01	8,0	60	46D11	-	-	-	-	M20	165	22,5	4	12H8 16H8	165	22,5 112,5	206	30	92	7
-04 (заготовка)	ЯЛБИ.711142.112-00 (F16)	ЯЛБИ.711141.294-00	10,0	60	-	20H14	-	-	-	M20	165	22,5	4	12H8 16H8	165	22,5 112,5	206	30	92	7
-06	ЯЛБИ.711142.112-00 (F16)	ЯЛБИ.711193.015-02	9,0	74	60D11	-	-	-	-	M20	165	22,5	4	12H8 16H8	165	22,5 112,5	206	30	92	7
-08	ЯЛБИ.711142.112-00 (F16)	ЯЛБИ.711193.022-00	8,6	60	-	50H10	14D10	-	57,6	M20	165	22,5	4	12H8 16H8	165	22,5 112,5	206	30	92	7
-10	ЯЛБИ.711142.128-00 (F25)	ЯЛБИ.711193.022-00	14,4	60	-	55H10	16D10	-	63,6	M16	254	22,5	8	-	-	290	32	94	9	
-12	ЯЛБИ.711142.132-00	ЯЛБИ.711193.025-00	10,2	60	-	38H10	8D10	-	45,6	M16	160	22,5	4	-	-	206	44	92	7	
-13	ЯЛБИ.711142.112-00 (F16)	ЯЛБИ.711193.015-03	8,0	60	42D11	-	-	-	-	M20	165	22,5	4	12H8 16H8	165	22,5 112,5	206	30	92	7
-15	ЯЛБИ.711142.128-00 (F25)	ЯЛБИ.711141.294-00	15,9	60	-	20H14	-	-	-	M16	254	22,5	8	-	-	290	32	94	9	





## «АБС ЭЛЕКТРО»

109028, Российская Федерация, г. Москва  
Серебряническая набережная, д. 29  
Тел.: +7 (495) 735-4244  
Факс: +7 (495) 735-4259  
E-mail: [info@abselectro.com](mailto:info@abselectro.com)

[www.abselectro.com](http://www.abselectro.com)

## АО «АБС ЗЭиМ АВТОМАТИЗАЦИЯ»

428020, Российская Федерация, Чувашская Республика  
г. Чебоксары, пр. И. Яковлева, д. 1  
Тел.: +7 (8352) 30-5148  
Факс: +7 (8352) 30-5111  
E-mail: [adm@zeim.ru](mailto:adm@zeim.ru)

[www.zeim.ru](http://www.zeim.ru)